

2020



**ОСНОВИ  
ПЕРУКАРСЬКОЇ СПРАВИ**

**Н. А. ГОРБАТЮК  
О. І. ЗІНЧЕНКО  
Г. І. ОТКИДАЧ**

**Н. А. ГОРБАТЮК  
О. І. ЗІНЧЕНКО  
Г. І. ОТКИДАЧ**

# **ОСНОВИ ПЕРУКАРСЬКОЇ СПРАВИ**

**Н. А. Горбатюк, О. І. Зінченко, Г. І. Откидач**

# **ОСНОВИ ПЕРУКАРСЬКОЇ СПРАВИ**

Підручник для здобувачів професійної  
(професійно-технічної) освіти

*Рекомендовано Міністерством освіти і науки України*

Київ  
«Грамота»  
2020

УДК 687.51/53(075.9)  
О-75

Авторський колектив:

**Н. А. Горбатюк** (керівник проєкту), **О. І. Зінченко**, **Г. І. Откидач**,  
**Ю. Ф. Мазніченко**, **О. М. Дирконос**, **Г. І. Чуняк**.

*Рекомендовано Міністерством освіти і науки України  
(наказ Міністерства освіти і науки України від 26.05.2020 № 697)*

**Видано за рахунок державних коштів. Продаж заборонено.**

Рецензенти:

**Н. Г. Ткаченко** — директор ДНЗ «Регіональний ЦПО швейного виробництва та сфери послуг Харківської області», викладач-методист;

**Л. М. Ковальова** — представник технологічного тренінгового центру «Академія стилю the BEST», м. Київ;

**Н. Г. Аніна** — директор ДПТНЗ «Сумський центр ПТО з дизайну та сфери послуг»;

**Т. В. Онищенко** — директор ТОВ «АРКАДІЯ», м. Київ.

**Горбатюк Н. А.**

О-75 Основи перукарської справи : підруч. для здобувач. проф. (проф.-тех.) освіти / Н. А. Горбатюк, О. І. Зінченко, Г. І. Откидач та ін. — Київ: Грамота, 2020. — 256 с. : іл.

ISBN 978-966-349-833-1

У підручнику систематизовано матеріал з перукарської справи: організація роботи перукарень; інструменти, пристосування та електрообладнання перукарень; складові процесу обслуговування; основні прийоми стрижки; технології базових стрижок, фарбування та укладання волосся; основи конструювання та моделювання зачісок; виготовлення постижерних виробів.

Для здобувачів професійної (професійно-технічної) освіти та викладачів освітніх закладів, слухачів курсів перукарського мистецтва, перукарів-початківців, для тих, хто самостійно опановує перукарську справу.

**УДК 687.51/53(075.9)**

ISBN 978-966-349-833-1

© Н. А. Горбатюк, О. І. Зінченко,  
Г. І. Откидач, Ю. Ф. Мазніченко,  
О. М. Дирконос, Г. І. Чуняк, 2020  
© Видавництво «Грамота», 2020

## ПЕРЕДМОВА

Волосся і зачіска відіграють у нашому житті дуже важливу роль. Волосся є носієм інформації про фізіологічний стан людини. Зачіска впливає на настрій, може подарувати радість, щастя, а може й засмутити. За виглядом волосся визначають рівень культури, смаки людини, її соціальний статус.

Зачіска — результат праці перукарів, модельєрів і дизайнерів. Вимоги до сучасного майстра перукарської справи надзвичайно високі: глибокі теоретичні знання, володіння прийомами та методами виконання стрижок, завивання та укладання волосся, його фарбування, моделювання зачісок.

Перукар має бути освіченим у питаннях гігієни, безпеки праці, володіти знаннями з матеріалознавства, хімії, анатомії, біології; утілювати закони колористики, просторової композиції. Важливим компонентом професійного портрета перукаря є культура, знання з етики та психології, уміння доброзичливо контактувати з людьми. Також перукар повинен слідкувати за напрямками моди, ознайомлюватися з роботами сучасних майстрів, брати участь у конкурсному русі.

Перед авторами стояло відповідальне завдання — відтворити специфіку підготовки перукарів високого класу, узагальнити напрацювання та секрети, що становлять основу підготовки в закладах освіти, опанувати первісні перукарські знання, відновити національні професійні джерела, які передавалися десятиліттями від майстрів учням. Ця скарбниця самобутня та самодостатня, але вона — живий організм, тому завжди відкрита для нових технологій, нових бачень, до співпраці та творчого обміну з професійними школами й течіями, які сформувалися в інших регіонах, в інших країнах.

У підручнику використано досвід педагогів і сучасні підходи майстрів. Кожний розділ — це роздуми й пошуки вдалих форм пояснення складного професійного матеріалу для легкого сприйняття і запам'ятовування.

Підручник створено на основі праць видатних класиків-теоретиків перукарської справи — Анатолія Константинова, Валерія Корнеєва, Франца Гуске, Збігнева Марєка та їхніх послідовників.

Підручник адаптований до Стандарту професійної (професійно-технічної) освіти СП (ПТ) 05141.S.96.02-2017 з професії 5141 «Перукар (перукар-модельєр)». Матеріал підручника дає змогу закладам освіти, кожному педагогу застосувати його в роботі відповідно до навчальних модулів і професійних компетентностей, досягти результатів, що відповідатимуть вимогам до кожної професійної кваліфікації.

*Наталія Горбатюк,  
директор Київського вищого  
професійного училища  
швейного та перукарського мистецтва*



## 1.1. ВИМОГИ ДО ПРИМІЩЕНЬ ПЕРУКАРЕНЬ

Репутацію перукарського салону визначають за рівнем сервісу, якістю запропонованих послуг і кваліфікацією майстрів. Імідж перукарні створюється також завдяки дизайну інтер'єру й робочих місць, сучасному обладнанню та інструментам.

Визначальною ознакою салону може стати робота в ньому представників однієї професійної школи або використання препаратів відомої парфумерної фірми-виробника, спеціалізація з виконання певних перукарських чи косметичних послуг або надання їхнього повного комплексу.

Перукарні бувають чоловічі, жіночі, дитячі та змішані. Рівень оснащення, комфортність умов обслуговування, різноманітність послуг визначають категорію кожного підприємства. Однак усі вони мають відповідати Державним санітарним правилам і нормам, установленим Міністерством охорони здоров'я України.

Перукарні можуть бути розміщені в окремих будівлях або в приміщеннях громадських і торговельних центрів, вокзалів, лазень, будинках побутових послуг, на перших і цокольних поверхах житлових будинків.

Площа приміщень перукарні має відповідати вимогам санітарно-епідеміологічної служби. Перукарні на 1–2 робочих місця потребують приміщення площею не менше 15 м<sup>2</sup> за наявності мінімальної кількості допоміжних приміщень (табл. 1.1).

Таблиця 1.1

Розрахунок площі основних і допоміжних приміщень

Назва приміщення	Розрахунок площі	Площа, м <sup>2</sup>
Зала очікування	на одне робоче місце	1,5, але не менше 0,75
Гардероб для відвідувачів	на одне робоче місце	не менше 0,3
Жіночий зал	на одне робоче місце	не менше 8,0
Чоловічий зал	на одне робоче місце	не менше 6,0
Універсальні зали	на одне робоче місце	не менше 8,0
Манікюрний кабінет	на одне робоче місце	не менше 6,0
Педикюрний кабінет	на одне робоче місце	не менше 6,0
Склад	на одне робоче місце	не менше 1,0
Кімната для персоналу	на одне робоче місце	не менше 0,75
Приміщення для прання	на перукарню	за розрахунком
Санвузол для персоналу	на перукарню	не менше 2,0
Санвузол для відвідувачів	на перукарню	не менше 2,0
Косметологічний кабінет	на одне робоче місце	не менше 12,0



Рис. 1.1. Робочі зали перукарських салонів

Щодня в приміщеннях перукарні (рис. 1.1) проводять санітарно-гігієнічні заходи. Столи й крісла перед початком робочого дня та після закінчення роботи з кожним клієнтом необхідно протирати вологою серветкою із застосуванням дезінфікувальних засобів. Поточне очищення поверхонь, яких торкаються відвідувачі (ручки дверей, бильця крісел, раковини для миття волосся, полиці робочих місць та ін.), також здійснюють за допомогою дезінфікувальних засобів. Раз на місяць перукарню зачиняють на одну зміну для проведення дезінфекції та загального прибирання всіх приміщень.

Прибирання приміщень і дезінфекцію меблів проводять у гумових рукавичках з метою запобігання подразненню шкіри рук.

## 1.2. ОСВІТЛЕННЯ ПЕРУКАРЕНЬ

Для правильного визначення кольору та відтінку волосся при його фарбуванні, точного виконання стрижок та укладок перукареві необхідне якісне потужне й рівномірне освітлення.

Найкращим є природне освітлення, яке рекомендують використовувати з максимальною ефективністю.

Забезпечити необхідне освітлення природним шляхом протягом усього періоду роботи перукарні, особливо в осінньо-зимовий період, неможливо. Тому виникає потреба використання штучного освітлення, наближеного до природного (рис. 1.2). Його забезпечують люмінесцентні світильники з розсіювачами або плафонами з матового скла,



Рис. 1.2. Освітлення салону



лампи розжарювання, економічні електричні лампи нового покоління, які не мають засліплювального ефекту.

На робочих місцях, окрім загального освітлення, передбачають місцеве. Як джерело світла, застосовують пристрої місцевого освітлення на гнучких кронштейнах, що дає змогу змінювати напрямок світлового потоку, і з арматурою, яка забезпечує захисний кут не менше 30°.

Для запобігання зоровому дискомфорту та для захисту від дії прямого сонячного випромінювання на вікнах установлюють сонцезахисні пристосування (козирки, жалюзі, штори).

### 1.3. САНІТАРНО-ТЕХНІЧНЕ ОБЛАДНАННЯ

У робочих приміщеннях перукарень за допомогою систем опалення, вентиляції та кондиціювання підтримують температуру повітря + 18–20 °С. Системи вентиляції регулюють рівень вологості й уміст газоподібних речовин, що входять до складу застосовуваних препаратів, а також видаляють із приміщення надмірне тепло.

Відповідно до санітарних норм, усі перукарні з кількістю робочих місць від 3 до 10 необхідно обладнати припливною вентиляцією, від 10 до 20 — припливно-витяжною. Для перукарень із великою кількістю робочих місць бажане кондиціювання повітря.

У перукарнях, де розміщено не більше 3 робочих місць, допускають природну вентиляцію через квартирки та фрамуги.

За відсутності в перукарні централізованого гарячого водопостачання обов'язково встановлюють електричні проточні нагрівачі або інші нагрівально-опалювальні прилади.

### 1.4. РОБОЧЕ МІСЦЕ ПЕРУКАРЯ

Робоче місце перукаря обладнують різними за конструкцією туалетними столиками або полицями, настінними дзеркалами, перукарськими кріслами (рис. 1.3, а–в). Для розміщення інструментів, препаратів і перукарської білизни використовують тумбочки, візки та шухляди. Вони можуть бути як стаціонарними, так і пересувними. Дзеркала використовують різних форм: прямі, овальні, фігурні та ін. Розмір має бути не менший ніж 60×100 см.

У перукарнях установлюють крісла з бильцями та підставками для ніг; вони мають вільно обертатися, а також регулюватися за висотою (рис. 1.3, г).



Рис. 1.3. Робоче місце перукаря: а — туалетний столик із дзеркалом; б — пересувні візки для інструментів; в — перукарське крісло; г — підставка для ніг клієнта

Для дітей використовують спеціальні крісла або накладні сидіння (рис. 1.4, а, б).

Розміщення робочих місць має узгоджуватися із загальним дизайнерським рішенням; крісла розміщують по одному чи по кілька вздовж стін або в центрі зали.

Відстань від стіни до крісла має бути не менше 70 см, відстань між кріслами сусідніх робочих місць — 1,8 м, а між паралельними рядами місць — не менше 3 м. Загальна норма на робоче місце — від 4,5 м<sup>2</sup>.

У перукарських залах використовують стаціонарні та пересувні сушарки для волосся. Мийки в сучасних салонах також бувають пересувні та стаціонарні (рис. 1.5).



Рис. 1.4: а — дитяче крісло; б — накладне сидіння для дітей



Рис. 1.5. Стаціонарна мийка для волосся

### 1.5. ДЕЗІНФЕКЦІЯ ПЕРУКАРСЬКИХ ІНСТРУМЕНТІВ І ПРИСТОСУВАНЬ

Для забезпечення належних умов роботи в перукарнях здійснюють комплекс санітарно-гігієнічних заходів: дезінфекцію, очищення, стерилізацію інструментів, прибирання приміщень, робочих поверхонь, обладнання тощо.

Метою знезараження перукарських інструментів є запобігання поширенню хвороботворних мікробів та їхнє знищення. Існують два способи знезараження — хімічна та фізична дезінфекції.

Асортимент сучасних дезінфікувальних хімічних засобів постійно розширюється. До них належать готові до застосування засоби: водні розчини, аерозолі та гелі. Обов'язковою умовою використання дезінфікувальних засобів є сертифікати відповідності. Перед використанням таких препаратів треба обов'язково ознайомитися з інструкцією щодо правил їхнього застосування.

Стерилізація, або фізичний спосіб знезараження, — це використання приладів, які працюють за методом термічної, ультрафіолетової, ультразвукової, кварцової або комбінованої дії. Використовують також стерилізатори, які мають сертифікати відповідності та дозволені для застосування Міністерством охорони здоров'я України (рис. 1.6, с. 8).

Стерилізацію проводять згідно з інструкціями щодо використання обладнання. Для цього необхідно:

а) металевий інструмент після використання очистити механічним способом, промити проточною водою, дезінфікувати та стерилізувати;







Рис. 1.6. Стерилізатори

б) інструменти та предмети, виготовлені з пластичних мас (щітки, гребінці та ін.), після використання механічно очистити, дезінфікувати, стерилізувати за допомогою приладів, призначених для виробів із пластмаси;

в) різальну частину електричних машинок для стрижки волосся після використання механічно очистити, дезінфікувати та стерилізувати, корпус протерти розчином для дезінфекції;

г) змінні насадки, затискачі та бігуді після використання потрібно механічно очистити, помити теплою водою та продезінфікувати.

У кожній перукарні мають бути аптечки з медикаментами для зупинення кровотечі та дезінфекції шкіри.

### 1.6. ПЕРУКАРСЬКА БІЛИЗНА Й ОДЯГ

Перукарська білизна (рушники, серветки, пелерини, пеньюари) призначена для захисту одягу й обличчя клієнта від зістриженого волосся, хімічних речовин під час виконання основних операцій у процесі обслуговування (рис. 1.7).

У кожній перукарні має бути запас чистої білизни для безперервного обслуговування клієнтів протягом дня.

Під час виконання стрижки й укладання волосся користуються синтетичними пеньюарами; фарбування та хімічної завивки — одноразовими поліетиле-



Рис. 1.7. Перукарська білизна: а — рушники для миття волосся; б — рушники для обличчя; в — пелерини, г — пеньюари: чоловічий, жіночий, дитячий



новими. Для кращого захисту шкіри перед одяганням пеньюара шию клієнта прикривають бавовняною серветкою або одноразовим гігієнічним комірцем.

Рушники використовують під час миття голови. Практичніше застосовувати бавовняні рушники, але можна користуватися також одноразовими.

Пелерини частіше використовують наприкінці обслуговування — під час укладання та оформлення зачіски.

Чисту й використану білизну зберігають в окремих відведених для цього місцях. Використану білизну перуть у пральнях або в перукарні за наявності спеціально відведених місць. Допускають використання програмованих машин автоматичного типу за температури води + 90 °С.

### 1.7. ВИМОГИ ДО РОБОТИ ПЕРУКАРЯ ТА ПРАКТИЧНІ ПОРАДИ

Важливою вимогою в роботі перукаря є правильна організація робочого місця та дотримання санітарних і гігієнічних норм.

Обов'язковою умовою приймання на роботу працівника є наявність у нього медичної книжки. Медичне засвідчення стану здоров'я проводять систематично, через кожні 6 місяців.

Під час роботи перукар тісно контактує з різними клієнтами, через що існує реальна загроза інфікування. Насамперед необхідно стежити за шкірою рук, мити їх або здійснювати їхню дезінфекцію за допомогою спеціальних засобів. Не можна працювати з порізами, абсцесами на руках або із захворюваннями шкіри.

Професіоналізм майстра підтверджує належний стан інструментів, якими він працює. У перукаря має бути не менше двох комплектів інструментів, які потрібно почергово знезаражувати.

Інструменти для роботи кожний майстер добирає поступово. Якісними та зручними інструментами легко й приємно працювати. Використання інструментів за призначенням і дотримання рекомендацій щодо догляду за ними значно подовжують термін їхньої експлуатації.

Важливими в дотриманні гігієни є спеціальний одяг і взуття (рис. 1.8). Це костюми, халати, блузони й комбінезони. За конструкцією, оздобленням і кольо-



Рис. 1.8. Робочий одяг перукаря





Під час надання перукарських послуг користуються різноманітними інструментами, які умовно поділяють на такі групи:

- інструменти для розчісування волосся;
- різальні інструменти для стрижки волосся;
- інструменти для укладання волосся;
- інструменти для завивання волосся.

**Інструменти** — це знаряддя праці перукаря, які застосовують для виконання різноманітних операцій із волоссям.

Професійні інструменти виготовляють зі спеціальних і натуральних матеріалів за технологіями, які забезпечують міцність, пружність і гладкість поверхні інструмента, стійкість до взаємодії з хімічними препаратами та дії підвищених температур, а також запобігання намагнічуванню та електризації.

Приспособування відіграють допоміжну роль, вони забезпечують якісне виконання перукарем своєї роботи.

### 2.1. ІНСТРУМЕНТИ ДЛЯ РОЗЧІСУВАННЯ ВОЛОССЯ

**Гребінці.** Гребінці бувають: *металеві* (алюмінієві, дюралеві); *неметалеві* (пластмасові, капронові, ебонітові, кістяні, галалітові, целулоїдні, силіконові).

Гребінці зазвичай складаються з ручки, обушка та зубців (рис. 2.1). Гребінці розрізняють за довжиною, шириною, частотою та розміром зубців. Застосовують також гребінці без ручки. Найпоширеніші гребінці — пластмасові.

Під час роботи з хімічними препаратами або вологим волоссям застосовують неметалеві гребінці.

Залежно від призначення гребінці поділяють на такі групи:

*без ручки:*

- однорідні;
- комбіновані;

*з ручкою:*

- звичайною заокругленою;
- видозміненою («хвостик», «вилочка»).

В *однорідних гребінцях* частота зубців на всій поверхні однакова. Їх використовують для розчісування, укладання та стрижки густого волосся (рис. 2.2, с. 12).

*Комбіновані гребінці* мають часті та рідкі зубці. Їх застосовують у жіночих і чоловічих залах для розчісування, стрижки, холодного та гарячого укладання волосся (рис. 2.3, с. 12). Сучасні моделі комбінованих гребінців за наявності зубця-гачка забезпечують зручне відокремлення пасом під час стрижки.

Гребінцями із заокругленою ручкою користуються для розчісування волосся в процесі фарбування (рис. 2.4, а, с. 12).



Рис. 2.1. Будова гребінця: 1 — зубці; 2 — обушок; 3 — ручка





Рис. 2.2. Гребінці з однорідним розміщенням зубців

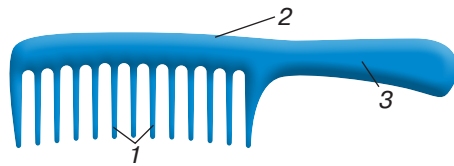

Рис. 2.3. Комбіновані гребінці

Гребінцями з гострою ручкою-«хвостиком» зручно розподіляти волосся на пасма, ними користуються для накручування волосся на бігуді та коклюшки, для мелірування (рис. 2.4, б).

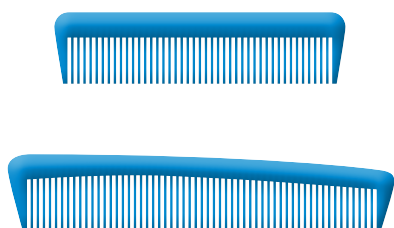
Гребінець з ручкою-«вилочкою» використовують під час укладання волосся (рис. 2.4, в).

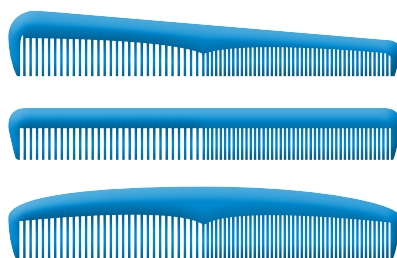

Рис. 2.4. Гребінці: а — із заокругленою ручкою; б — з ручкою-«хвостиком»; в — з ручкою-«вилочкою»

Функціональністю гребінців обумовлені їхні нові розробки:

- гребінці для стрижки короткого волосся машинкою — для роботи з дрібними деталями чоловічих стрижок (рис. 2.5, а, б);
- гребінець-«флатопер» — для контролю нахилу різального інструмента відносно поверхні голови, для стрижок із платформою (рис. 2.5, в);
- гребінці з гачками — для мелірування;
- фігурні гребінці — для створення рельєфних ліній укладки;
- гребінець-«страйпер» — для мелірування (рис. 2.5, г);
- гребінці-щіточки — для фарбування.

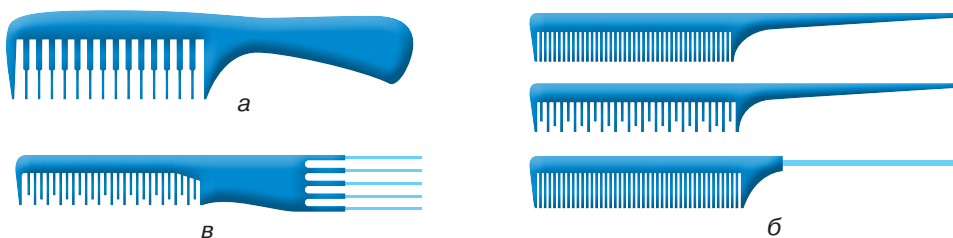

Рис. 2.5. Гребінці: а, б — гребінці з ручкою; в — «флатопер»; г — «страйпер»

**Прийоми тримання гребінця.** Залежно від операцій, користуються різними прийомами тримання гребінця:

- гребінець тримають за обушок зубцями донизу, великий палець і мізинець — із внутрішнього боку; указівний, середній, підмізний — із зовнішнього боку гребінця. Для виконання холодного укладання гребінець тримають у правій, для гарячого — у лівій руці (рис. 2.6, а);
- гребінець у лівій руці зубцями догори, великий палець на обушку, указівний — на зубцях, інші пальці підтримують гребінець зовні (тушування волосся) (рис. 2.6, б);
- гребінець у лівій руці зубцями донизу, великий палець — із внутрішнього боку, указівний — із зовнішнього боку гребінця (вичісування волосся під час тушування) (рис. 2.6, в);
- неробоче положення: гребінець тримають у лівій руці зубцями в долоню, великий палець притискає його до долоні (під час накручування волосся) (рис. 2.6, г);
- взаємодія гребінця та ножиць під час стрижки: гребінець і ножиці — у правій руці, кільце ножиць — на підмізному пальці, великий палець притискає гребінець до ножиць, зубці гребінця спрямовані до пальців (рис. 2.6, р);
- гребінець тримають у правій руці зубцями донизу, великий палець — з його внутрішнього боку, усі інші — зовні (розчісування волосся) (рис. 2.6, д);
- гребінець тримають у лівій руці зубцями в долоню, мізинець притискає його до долоні (накручування волосся) (рис. 2.6, е);
- гребінець тримають у правій руці зубцями від себе, великий палець притискає гребінець до кулака.

Після обслуговування кожного клієнта гребінець за потреби механічно очищують, миють мильним розчином, дезінфікують.

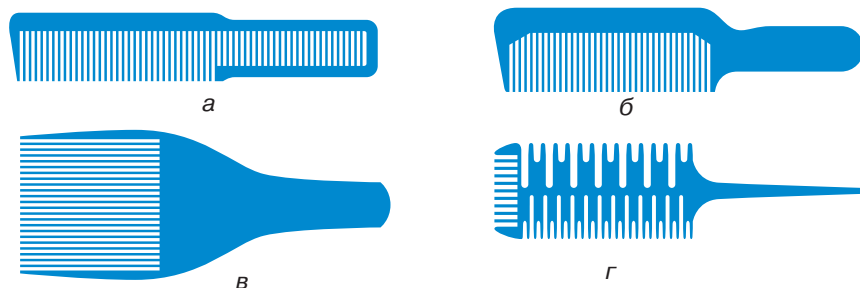

Рис. 2. 6. Прийоми тримання гребінця



**Щітки** можуть бути різного діаметра, розміру та форми – плоскі, круглі, з пластмасовими, металевими або щетинистими зубцями (рис. 2.7). За призначенням розрізняють такі види щіток:

- круглі «брашинг» – для укладання волосся феном, вирівнювання волосся, формування локонів (рис. 2.7, а, б);
- плоскі – для розчісування волосся та масажу голови (рис. 2.7, в);
- плоскі каркасні «бомбаж» – для укладання волосся феном, підняття волосся біля кореня під час укладання (рис. 2.7, г–д);

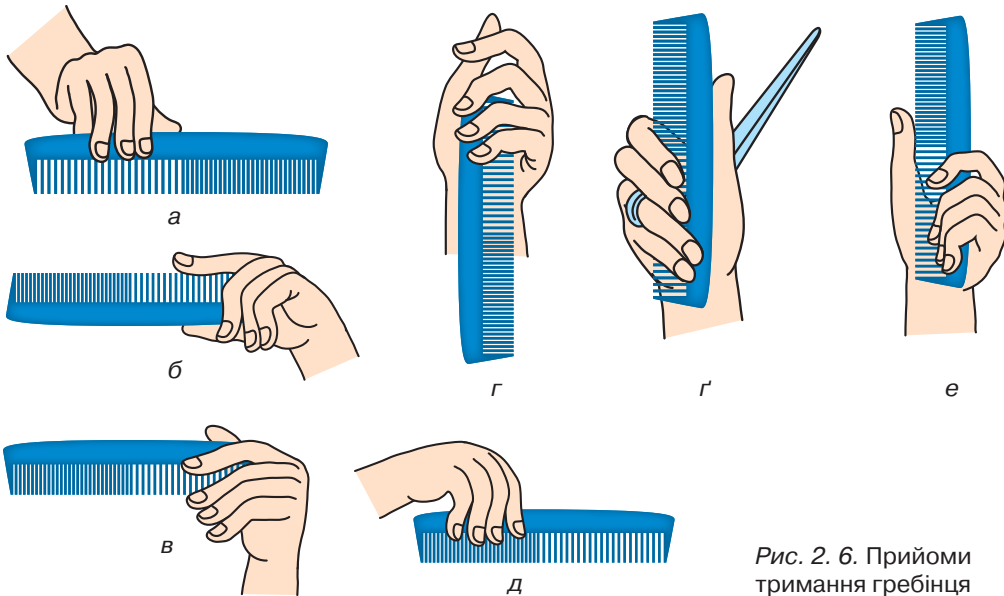
На ринку перукарського інструменту представлені термощітки, які водночас іонізують та оздоровлюють волосся.

Обов'язковим є чищення щіток за допомогою спеціального пристосування, миття мильним розчином і проточною водою, а також дезінфікування щітки після обслуговування кожного клієнта й наприкінці робочого дня.



Рис. 2.7. Види щіток: а — щітки «брашинг» на металевій основі з функціональними ручками; б — щітка «брашинг» із щетинистими зубцями; в — щітки плоскі; г — щітки місяцеподібні; г' — щітка «бомбаж» зі щетинистими зубцями; д — щітка «бомбаж» каркасна двобічна

## 2.2. ІНСТРУМЕНТИ ДЛЯ СТРИЖКИ ВОЛОССЯ

**Ножиці** (рис. 2.8). Перукарські ножиці бувають прямі (з гладкою поверхнею робочого полотна) і зубчасті (з рельєфною поверхнею полотна) — філірувальні та прапорні.

Ножиці виготовляють з високоякісної легированої сталі з антикорозійним покриттям із хрому, титану тощо. Сучасні зразки ножиць мають антиалергійне покриття, бувають з мікронасічкою, алмазним напленням.



Прямі ножиці призначені для стрижки, окантування, тушування, філірування волосся, стрижки вусів і борід (рис. 2.9).

Обидва полотна ножиць прямі та різальні. Ножиці можуть мати полотна завдовжки 4,5–6,5 см (рис. 2.10), гостру або тупу форму кінців, обмежувач, упор-підсилювач для мізинця на кільці.



Рис. 2.8. Складові частини ножиць:  
1 — кільця; 2 — важіль; 3 — робоче  
полотно; 4 — жало; 5 — кінчик;  
6 — обушок;  
7 — гвинт; 8 — обмежувач

Рис. 2.9. Ножиці з прямими полотнами



Рис. 2.10. Шаблон визначення розміру полотен перукарських ножиць



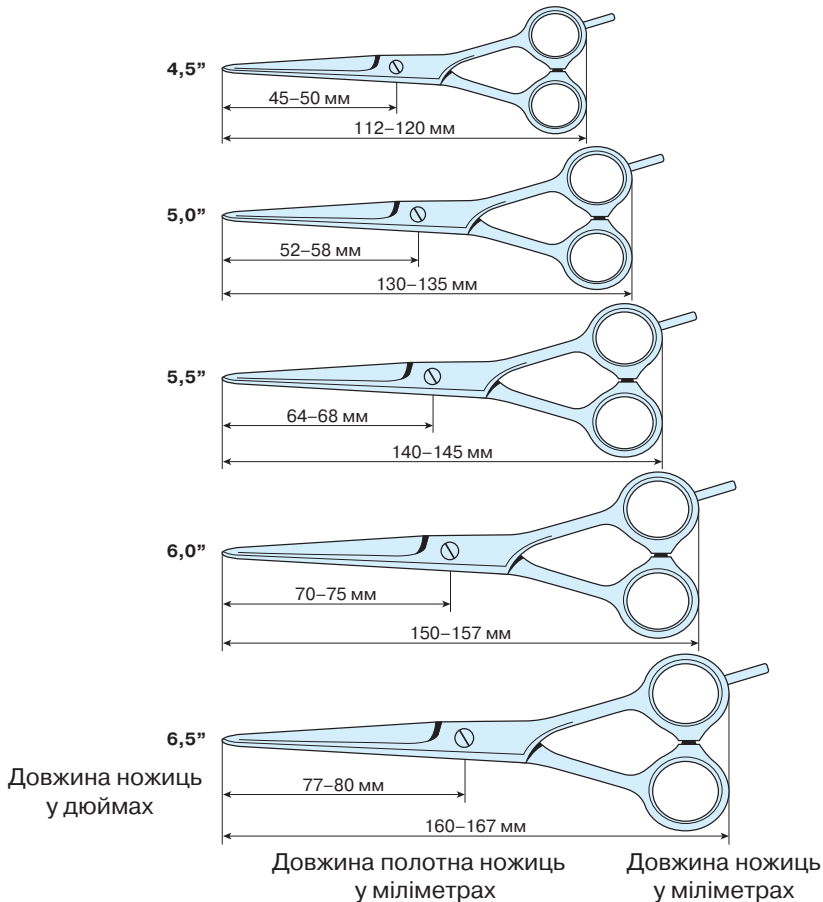

Якість стрижки залежить від гостроти ножиць. Їх заточують тільки фахівці, а якість заточування перевіряють на розпушеному шматочку вати чи волоссі.

*Філірувальні ножиці* використовують для проріджування волосся. Вони бувають однібічні та двобічні з різною формою і частотою зубців (*рис. 2.11, а–в*).

Перукар має дотримуватися таких вимог щодо догляду за ножицями:

- не користуватися перукарськими ножицями в побуті;
- зберігати ножиці у футлярі або на спеціальній підставці для ножиць;
- стежити за їхньою чистотою;
- берегти від ударів, вологи, впливу хімікатів;
- регулярно просувати, змащувати й заточувати;
- заточувати ножиці в спеціалізованій майстерні;
- уміти регулювати ножиці, зокрема положення та ступінь закрученості гвинта.



*Рис. 2.11.* Філірувальні ножиці: *а* — однібічні з класичним рельєфом полотна, *б* — двобічні з класичним рельєфом полотна; *в* — однібічні з різноманітними рельєфами полотен

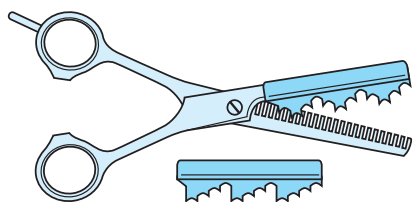

*Рис. 2.12.* Прапорні ножиці

*Прапорні ножиці* застосовують для одночасної стрижки та філірування волосся. Одне полотно ножиць — із фігурною насадкою, яка буває різної форми, а друге може бути прямим або зубчастим (*рис. 2.12*).

Після стрижки такими ножицями пасма на кінцях мають вигляд, який відповідає формі насадки.



Інновації в розробленні моделей перукарських ножиць пропонують багато фірм-виробників. Основною метою сучасних змін є забезпечення максимального комфорту фахівцю, зручності та якісного результату в роботі над будь-якою стрижкою (рис. 2.13).

Новацій досягають завдяки ергономічній формі, точному балансуванню ножиць, високоякісній сталі.

Існують моделі ножиць спеціально для перукаря-шульги.

**Прийоми тримання ножиць.** *Перший прийом* – основний робочий: ножиці тримають у правій руці, великий палець фіксує нижнє кільце, підмізний – верхнє, указівний та середній пальці охоплюють верхній важіль ножиць (рис. 2.14, а). Якщо є підсилювач, на ньому знаходиться мізинець. Працює тільки великий палець. Положення ножиць горизонтальне.

*Другий прийом* – положення пальців аналогічне, але долоня повернута вгору, кінці ножиць спрямовані донизу. Положення ножиць під кутом (рис. 2.14, б).

*Третій прийом* – неробочий: ножиці знімають із великого пальця, утримують у долоні іншими пальцями (рис. 2.14, в).

Для виконання стрижки важливо засвоїти прийоми тримання ножиць і гребінця. Лівою рукою здебільшого утримують пасма волосся, правою – ножиці.



Рис. 2.13. Ножиці новітніх моделей



Рис. 2.14. Прийоми тримання ножиць: а – горизонтальне положення; б – положення під кутом; в – неробоче положення



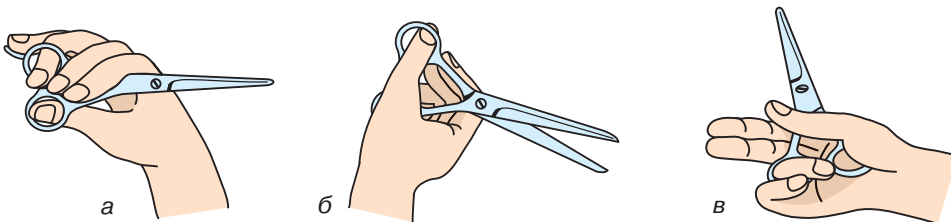

Рис. 2.15. Прийоми тримання ножиць і гребінця

Гребінець переходить за потреби до лівої чи правої руки. Ножиці можуть знаходитись у робочому або неробочому положенні (рис. 2.15).

**Бритви.** У перукарнях використовують небезпечні та безпечні бритви.

*Небезпечні бритви* (рис. 2.16) застосовують тільки для стрижки та філірування волосся.

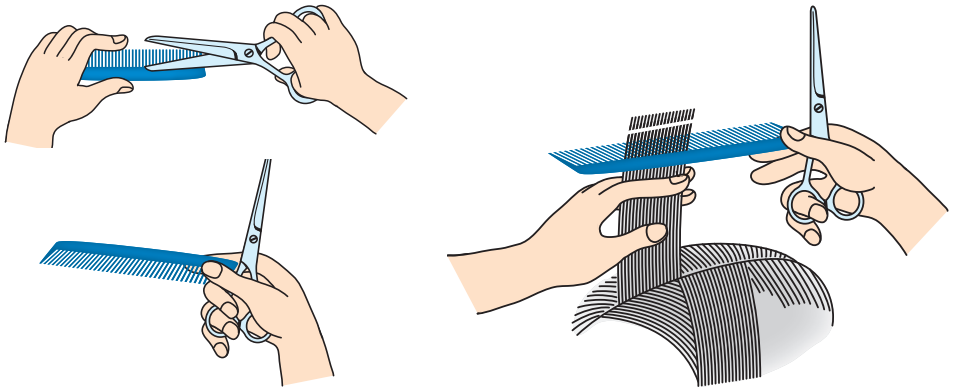
*Безпечні бритви* мають змінне лезо. Звичайні безпечні бритви з відкритим лезом застосовують для стрижки та підбрівання пушкового волосся.

Філірувальні безпечні бритви, філірувальні ножі із зубчастими насадками використовують для стрижки та філірування волосся (рис. 2.17). У комплекті до філірувального ножа є насадки для різних технік стрижки.

Після обслуговування кожного клієнта небезпечну бритву дезінфікують, а в безпечній бритві застосовують індивідуальне лезо. Бритви зберігають у футлярі або чохлі.



Рис. 2.16. Складові частини небезпечної бритви:

- 1 — клинок; 2 — головка; 3 — робоче полотно; 4 — спинка (обушок); 5 — п'ятка;
- 6 — шийка; 7 — хвостик; 8 — заклепка;
- 9 — поперечні насічки; 10 — жало;
- 11 — ручка-футляр



Рис. 2.17. Філірувальна безпечна бритва

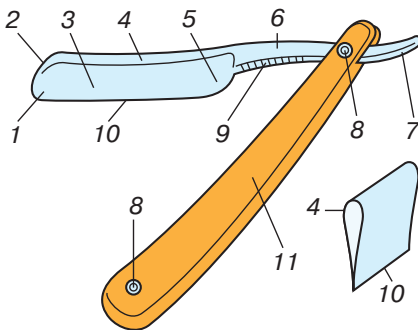

**Прийоми тримання бритви.** *Перший прийом* – бритву тримають у правій руці, великий палець знаходиться на шийці, упираючись у п'ятку. При цьому вказівний, середній та безіменний пальці розміщені на спинці бритви, мізинець – на хвості, лезо бритви спрямоване донизу (рис. 2.18, а).

*Другий прийом* – положення пальців, як і в першому прийомі, але долоня майстра спрямована вгору, а лезо бритви – донизу (рис. 2.18, б).

*Третій прийом* – положення пальців, як під час першого прийому, тільки тепер лезо спрямоване вгору, а клинок і ручка становлять одне ціле (рис. 2.18, в).



Рис.2.18. Прийоми тримання бритви

**Електричні машинки.** Машинки для стрижки волосся бувають трьох видів: вібраційні, роторні й акумуляторні (рис. 2.19). Машинки працюють від мереж постійного та змінного струму (220 В).

*Вібраційні машинки* мають суцільний корпус із різальною частиною, електричний вібромотор. За наявності одного ножа, що не знімається, регулювання висоти зрізування волосся здійснюють за допомогою насадок або спеціального важеля.

*Роторні машинки* завдяки електричному мотору з черв'ячною передачею працюють з меншою вібрацією. Мають чотири види змінних ножів, які необхідно заточувати. Ножі до машинок нумерують відповідно до висоти зрізання волосся: 1/20 мм – для зняття пушкового волосся, окантування; 1/10 мм – для окантування; 1 мм – перехідний ніж; 3 мм – для стрижки.

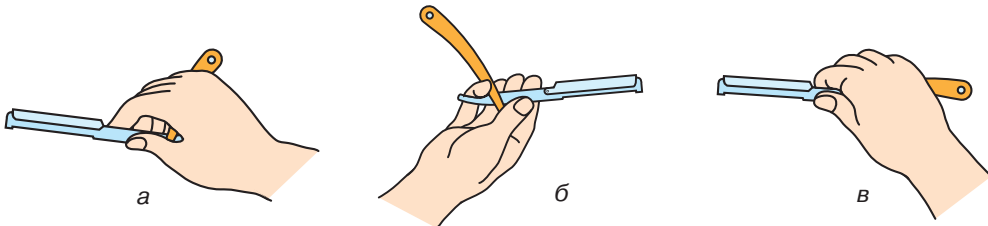

Рис. 2.19. Види електричних машинок: а – вібраційна; б – роторна; в – акумуляторна; г – тример; г' – шейвер; д – мінімашинка



*Акумуляторні машинки* працюють від батарейок або акумуляторів, а також за потреби від мережі електропостачання, що підвищує їхню практичність.

Професійні машинки укомплектовують насадками під номерами 1, 2, 3, 4, 5, які дають можливість стригти волосся на довжину від 3 до 15 мм.

Машинкою виконують короткі чоловічі, жіночі та дитячі стрижки, стрижку «наголо». Стрижку машинкою здійснюють по сухому волоссю, рухаючись проти напрямку його росту, починаючи від крайової лінії.

Користуються великим попитом мінімашинки, призначені для виконання точних робіт, створення малюнків складної конфігурації на поверхні волоссяного покриву.

Ринок професійного перукарського інструменту пропонує такі різновиди акумуляторних машинок, як тримери, шейвери та мінімашинки.

*Під час роботи електричною машинкою перукар має дотримуватися таких вимог:*

- не брати машинку мокрими руками;
- перевіряти справність машинки, цілісність ізоляційного покриття електричного проводу;
- не вмикати машинку в мережу, не призначену для перукарських електроінструментів;
- не стригти мокре волосся;
- працювати машинкою безперервно не більше 30 хв;
- перед заміною ножів вимикати машинку з мережі;
- чистити машинку спеціальною щіткою;
- у разі раптової несправності припинити роботу та звернутися по допомогу до спеціаліста;
- виконувати заточування ножів, що знімаються, у спеціалізованих майстернях;
- періодично перевіряти технічний стан машинки.

### 2.3. ІНСТРУМЕНТИ ДЛЯ УКЛАДАННЯ ВОЛОССЯ

Укладання волосся виконують за допомогою бігуді, термоципців (плойок) і фенів.

**Бігуді.** У перукарнях застосовують такі основні типи бігуді для накручування волосся (рис. 2.20):

- пластмасові, циліндричної форми без планки, що фіксуються шпилькою;
- пластмасові, циліндричні з шипами заввишки 1–5 мм;
- спіралеподібні;
- м'які, виготовлені з поролону, гумові бігуді (папільйотки);
- м'які, стрічкоподібні;
- металеві, циліндричні з отворами на поверхні, що притискаються планкою для утримання кінців пасма, і прогумованою тасьмою;
- термобігуді.

Бігуді мають бути чистими, їх регулярно механічно очищують, миють мильним розчином, дезінфікують.

**Термоципці.** За допомогою термоципців можна отримати різноманітні ефекти на прямому волоссі, на всій його масі або на окремих пасмах.





Рис. 2.20. Види бігуді

*Електричні щипці* складаються з корпусу-стрижня діаметром 10–38 мм, важеля з жолобом, який притискає та утримує кінці волосся, ручки з електричним проводом і вилкою (рис. 2.21, с. 22).

Сучасні моделі електричних щипців мають різну конфігурацію та комплектуються різними насадками:

- щипці із затискачем трикутної форми для формування локонів;
- спіральні щипці;
- щипці з рельєфними пластинами (гофре);
- подвійні та потрійні щипці;
- щипці з плоскими пластинами — «праски», за допомогою яких можна не лише вирівнювати, а й накручувати волосся;
- автоматичні електрощипці.

Щипці оберігають від потрапляння на їхню робочу поверхню косметичних засобів для укладання волосся. Однак ними не можна накручувати мокре та брудне волосся. З поверхні щипців потрібно систематично видаляти бруд і залишки лаку.

**Термощітки.** Принцип дії термощіток заснований на обертанні робочої частини щітки й подаванні нагрітого повітря кількох температурних режимів. Застосування цих інструментів дає можливість створювати локони, хвилі, розгладжувати пасма волосся, надавати йому об'єму (рис. 2.22, с. 22).

**Фени.** Професійні фени мають різну конструкцію та дизайнерське рішення, вони повинні мати потужність від 1800 Вт.





Рис. 2.21. Електричні щипці



Рис. 2.22. Термощітки

Фен складається з корпусу, у якому розмішені електродвигун, нагрівач — спіраль або вентилятор. До ручки корпусу приєднаний електричний провід з вилкою, який має бути достатньо довгим, приблизно 3 м.

Важливою особливістю фена є можливість спрямовувати підігріте повітря на точно визначену зону волоссяного покриву. Доповнюють фени спеціальними насадками, що знімаються:

- форсункою з повздовжньою щілиною-концентратором (рис. 2.23, а);
- дифузором (рис. 2.23, б).

За допомогою сучасних моделей фенів здійснюють лікувальні процедури для волосся, наприклад завдяки використанню іонізованого потоку.

Лагодити електричні інструменти мають виробники або кваліфіковані спеціалісти.





Рис. 2.23. Фени: а — електрофен з насадкою-соплом; б — насадка-дифузор

## 2.4. ПРИСТОСУВАННЯ ДЛЯ ДОВГОТРИВАЛОГО ЗАВИВАННЯ ВОЛОССЯ

Для довготривалого завивання волосся в перукарнях використовують бігуді, коклюшки, м'які бігуді (папільйотки) і формери.

**Коклюшки** бувають класичної та видозміненої форми. Їх виготовляють з дерева чи пластмаси, стійкої до дії хімічних препаратів. Фіксують коклюшки за допомогою прогумованої тасьми (рис. 2.24).

*Класичні коклюшки* — це рівні гладкі стрижні, звужені посередині, з розширенням на кінцях або з хвилястою поверхнею, від завивання на них утворюється завиток природної форми. Коклюшки виготовляють завдовжки 6–10 см, діаметром посередині 5–15 мм.

Коклюшки дають можливість отримати завиток оригінальної форми, що відрізняється від природної. Наприклад, *спіральні коклюшки* застосовують для отримання спіральних завитків; *шпилькоподібні* — для гофрованих завитків; *папільйотки* — для отримання об'ємних завитків з незначною зміною структури волосся.



Рис. 2.24. Види коклюшок: а — класичні; б — видозмінені

## 2.5. ЕЛЕКТРООБЛАДНАННЯ ПЕРУКАРЕНЬ

У перукарнях застосовують різноманітну електроапаратуру для сушіння волосся, прискорення хімічних процесів фарбування, довготривалого завивання, дезінфікування інструментів.

**Сушарки (сушувари)** бувають різних конструкцій: стаціонарні — закріплені на стінах, зі спеціальними кріслами, пересувні на роликах. Усі моделі мають аналогічний принцип дії: у сушильному плафоні створюються потоки теплого повітря з температурою + 70–200 °С (рис. 2.25, с. 24). Параметри встановлюють за







Рис. 2.25. Електросушарки

допомогою регуляторів температури та часу індивідуально для кожного клієнта.

**Клімазони.** Ці апарати використовують для прискорення хімічних процесів завивання та фарбування волосся (рис. 2.26). У клімазонах за допомогою комп'ютерної програми встановлюють оптимальну температуру та час витримання хімічної суміші залежно від структури й стану волосся клієнта.



Рис. 2.26. Клімазони

## 2.6. ПРИСТОСУВАННЯ ДЛЯ ПЕРУКАРСЬКИХ РОБІТ

Пристосуваннями для перукарських робіт є:

- затискачі («вусики», «краби», «качечки») металеві чи пластмасові для фіксування волосся в процесі розподілу на зони та пасма, під час стрижки, укладання та фарбування (рис. 2.27, а, б, в);
- пластмасові шпильки для закріплення бігуді (рис. 2.27, г);
- шпильки для виконання зачіски (рис. 2.27, г);
- щіточка для зняття зістриженого волосся з обличчя та шиї (рис. 2.27, д);
- пульверизатор (рис. 2.27, е);
- пристосування для чищення гребінців і щіток (рис. 2.27, є);
- підставка-тримач для ножиць (рис. 2.27, ж);
- екран для захисту обличчя (рис. 2.27, з);
- сіточка для волосся для захисту його під час висушування (рис. 2.27, и);
- гумові рукавички для захисту рук від дії хімікатів (рис. 2.27, і, с. 26);
- мисочки з прогумованим дном або на прогумованих ніжках для приготування барвників, засобів для лікування, фіксування та завивання (рис. 2.27, ї, с. 26);
- прес для вичавлювання фарби (рис. 2.27, й, с. 26);



## 2.6. Пристосування для перукарських робіт

- пензлі для розведення та нанесення препаратів (рис. 2.27, к, с. 26);
- гачки для виконання мелірування (рис. 2.27, л, с. 26);
- шапочка для мелірування (рис. 2.27, м, с. 26);
- фольга для фарбування (рис. 2.27, н, с. 26);
- ваги для зважування хімічних і косметичних засобів (рис. 2.27, о, с. 26);
- тримач і нарізувач фольги (рис. 2.27, п, с. 26);
- лоток для захисту шиї під час хімічного завивання (рис. 2.27, р, с. 26);
- комір-накидка для виконання окантування довгого волосся (рис. 2.27, с, с. 26);
- комірці, туба для зберігання комірців (рис. 2.27, т, с. 26);
- губки, спонжі для нанесення хімічних препаратів (рис. 2.27, у, с. 26);
- утеплювальний ковпак для волосся (рис. 2.27, ф, с. 27);
- гребінь для зняття залишків фарби (рис. 2.27, х, с. 27);
- мірний стаканчик або мензурка (рис. 2.27, ц, с. 27);
- таймер для контролювання часу перукарської операції (рис. 2.27, ч, с. 27);
- вінчик для змішування фарби (рис. 2.27, ш, с. 27)
- аплікатор для змішування та нанесення препарату, фарби; шейкер для змішування барвників (рис. 2.27, щ, с. 27);



Рис. 2.27. Пристосування для перукарських робіт





Рис. 2.27. Пристосування для перукарських робіт (продовження)





Рис. 2.27. Пристосування для перукарських робіт (продовження)

### Запитання та завдання

1. Яку роль відіграють інструменти в роботі перукаря?
2. На які групи поділяють перукарські інструменти?
3. Гребінці яких видів використовують у перукарні?
4. Назвіть інструменти для укладання волосся.
5. Назвіть типи ножиць та їхні відмінності.
6. Для чого використовують небезпечні та безпечні бритви?
7. Охарактеризуйте різні типи машинок для стрижки волосся.
8. Якими насадками укомплектовують машинки для стрижки волосся?
9. Назвіть інструменти для довготривалого завивання волосся.
10. Охарактеризуйте пристосування для перукарських робіт.
11. З якою метою використовують сушуар?
12. Чим фени відрізняються від сушуарів?
13. Яким обладнанням оснащені сучасні перукарні?
14. Назвіть різновиди електроінструментів для гарячого укладання волосся.
15. Виконайте тестові завдання.
  1. Для фарбування волосся призначений гребінець
 

А «страйпер»	В комбінований
Б «флатопер»	Г однорідний
  2. Клімазон відрізняється від сушуара
 

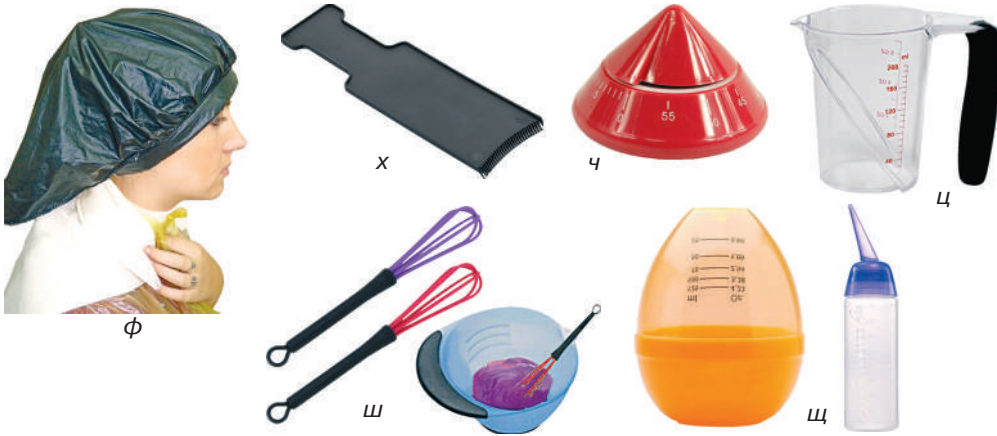
А способом подання тепла	Б конструкцією
В наявністю таймера	Г конструкцією та способом подання тепла
  3. Для виконання малюнків на коротких стрижках використовують
 

А мінімашинку	В мінімашинку та тример
Б тример	Г будь-яку машинку



## 3.1. ШКІРА

**Шкіра** — зовнішній покрив тіла людини. Це важливий орган, який складається з кількох шарів і має багато утворень: сальні й потові залози, м'язи, що піднімають волосся, кровоносні та лімфатичні судини, нервові волокна й тактильні рецептори.

Шкіра виконує чотири основні функції: захисну, підтримання постійної температури тіла, секреторну та рецепторну.

**Захисна функція.** Шкіра утворює щільний еластичний бар'єр, що регулює водний баланс організму. Сало й піт, які продукуються залозами, утворюють кисле середовище, що перешкоджає розмноженню бактерій. Пігмент меланін, який міститься в шкірі, відфільтровує шкідливі промені сонця. Під дією сонячного світла в шкірі утворюється вітамін D, необхідний для нормального обміну речовин в організмі.

**Підтримання постійної температури тіла.** Волосся, м'язи, що піднімають волосини, потові залози беруть участь у підтриманні температури тіла + 36,6 °C. У холодну погоду м'язи волосяних фолікулів піднімають волосся так, що над поверхнею шкіри утворюється ізолюючий шар теплого повітря. У спеку потові залози виводять воду, яка, випаровуючись, охолоджує тіло.

**Секреторна функція.** Шкірне сало створює захисну плівку, змачує шкіру та волосся, захищає їх від води. З потом з тіла виводяться зайві вода та солі. Через шкіру відбувається газообмін (виділяється вуглекислота, поглинається кисень).

**Рецепторна функція.** Під верхнім шаром шкіри локалізуються нервові закінчення та значна кількість рецепторів. Численні чутливі нервові закінчення, або рецептори, сприймають тепло, холод, біль тощо.

Шкіра складається з трьох шарів: епідермісу, дерми та підшкірної клітковини (рис. 3.1).

**Епідерміс** має п'ять шарів:

- *роговий*, який є щільним, пружним і захищає шкіру від поранень. Частина його клітин постійно оновлюється;
- *блискучий* — безбарвний і прозорий, у якому немає меланіну, але є кератин, основний протеїн волосся;



Рис. 3.1. Будова шкіри:  
1 — епідерміс; 2 — дерма, або власне шкіра; 3 — підшкірна клітковина;  
4 — потова залоза; 5 — волоссяний фолікул; 6 — сальна залоза

- *зернистий*, який знаходиться між м'якшими живими клітинами під ним і тверділими мертвими клітинами над ним. Він складається із зернистої тканини;
- *шпигуватий*, що складається з різних клітин. Нижче зернистого шару розміщені шпигуваті клітини — м'якші, живіші й активніші. Під ними знаходяться клітини, що містять меланін, — пігмент, який забарвлює шкіру;
- *базальний (зародковий)* — найнижчий шар епідермісу й місце найактивнішого росту, де продукується пігмент меланін. Поглинаючи ультрафіолетові промені, меланін змінює колір шкіри на темніший. Він входить до складу білка кератину та забарвлює волосся.

**Дерма** міститься під епідермісом. Верхня її частина складається з волокон протейнів — колагену й еластину. Вони надають шкірі пружності й еластичності. У дермі розміщені кровоносні та лімфатичні судини, м'язи, що піднімають волосину, нервові закінчення та сальні залози. Пошкодження дерми викликає відчуття болю з виділенням крові, у процесі загоювання утворюються рубці та шрами. У сосочковому шарі є рецептори, які забезпечують тактильні відчуття, відчуття тепла, холоду та болю. Нижня частина дерми, сітчастий шар, — це нещільне сплетення клітин.

**Підшкірна клітковина.** Нижче дерми знаходиться підшкірна клітковина, або гіподерма. Вона складається з широкої сітки волокон, між якими розміщені жирові клітини. Безпосередньо над гіподермою або в ній знаходяться основи волосяних фолікулів.

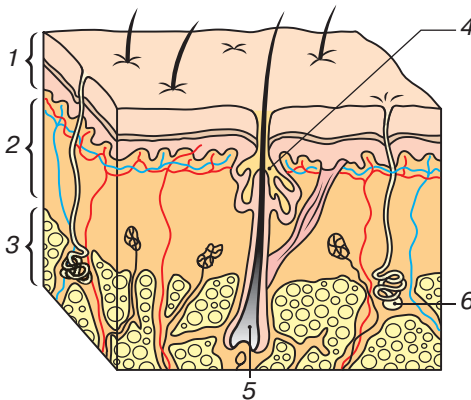
Клітини підшкірної клітковини нагромаджують у собі частинки жиру, які можуть повністю їх заповнити. Жир підшкірної клітковини — це своєрідний запас поживних речовин, які організм використовує під час голодування; він захищає його від охолодження, пом'якшує струси й удари.

**Шкірне сало.** Сальні залози локалізуються в шкірі й відкриваються у верхню третину фолікула. Шкірне сало потрапляє до фолікула, на волосся та поверхню шкіри. Утримуючи вологу, сало сприяє тому, що шкіра й волосся залишаються еластичними. Шкірне сало має певну кислотність — до 5,5 рН, завдяки чому утворює на поверхні шкіри кисле середовище, яке захищає її від бактерій.

**Піт.** Поряд з кожним фолікулом знаходиться потова залоза, яка вивідною протокою виходить назовні. Кінці таких проток розміщені на поверхні шкіри — це пори. Піт складається переважно з води та солей. Випаровуючись, піт охолоджує шкіру. Потовиділення виконує захисну функцію, сприяє підтриманню нормальної температури тіла.

**М'яз волосини** одним кінцем кріпиться до волосяного фолікула, а іншим — до тканини, що знаходиться нижче. Під час скорочення він змушує фолікул і волосини випрямлятися. Волосся, що піднялося, утримує тепле повітря на поверхні шкіри.

### 3.2. ВОЛОССЯ

**Волосся** складається на 80–95 % з молекул білка — твердого кератину. До його складу входять: вода, ліпоїди, пігмент, мікроелементи. Волосся покриває майже все тіло людини й виконує такі функції:

- *захисну* — захищає організм від шкідливої дії зовнішнього середовища, механічного впливу;



- *теплорегулювальну* — підтримує температурний баланс організму;
- *чутливу*, яка здійснюється завдяки тому, що волосся оточене надтонкими нервовими закінченнями.

**Ріст волосся.** Волосся росте внаслідок поділу клітин навколо волосяного сопочка, а також у результаті поділу клітин цибулини. Ріст волосся відбувається постійно. Протягом доби волосина відростає приблизно на 0,5 мм, за місяць — на 1–1,5 см. Улітку волосся росте швидше, ніж узимку, а вдень швидше, ніж уночі. Швидкість його росту залежить від харчування, стану нервової та ендокринної систем. Здорова волосина існує в середньому 4–7 років, хоча буває й довше. З віком волосся сушішає і тоншає. На голові воно росте нерівномірно — зазвичай на тім'ї волосся більше, а на скронях його менше.

У процесі розвитку й росту волосся проходить стадії активного росту, спокою та випадання. Кожна стадія (фаза) розвитку має відповідну назву.

*Анагенова фаза* — стадія росту, що триває 5–6 років. Протягом цього періоду відбувається активний поділ клітин у волосяному фолікулі, які просуваються вгору, до фолікулярного отвору.

*Катагенова фаза* — перехідний період, який триває 2–4 тижні. У цій стадії корінь волосини не отримує харчування від сопочка, через що фолікул починає деградувати.

*Телогенова фаза* — припинення росту волосини, що завершується випаданням. Ця стадія триває 3–6 місяців. Волосина перестає рости й стає неживою. Згодом волосяний фолікул активізується, нова волосина витісняє стару й вона випадає.

Протягом життя людини відбувається приблизно 25 повних циклів росту волосся. У віці 13–17 років відростає найдовше волосся, після кожного наступного циклу воно стає тоншим і коротшим.

**Види та властивості волосся.** На тілі людини росте волосся трьох видів:

- *пушкове*, якого немає тільки на долонях, підшвах і губах. Це тонке м'яке волосся, що не має пігменту;
- *щетинисте* — короткі волосини завдовжки 1–2 см. До них належать вії та брови;
- *довге* — товсте волосся нормальної довжини, яке росте на голові, а в чоловіків і на обличчі.

Тривалість життя волосся різних видів неоднакова. Довге живе 5–7 років, щетинисте — 1 місяць.

Щодоби випадає від 50 до 150 волосин. Оскільки на кожній ділянці шкіри волосся перебуває в різних фазах росту, то воно не випадає одночасно.

Довжина кожної волосини визначена генетично й залежить від тривалості та фази. За місяць вона відростає на 1 см.

На ріст волосся впливають загальний стан організму, обмін речовин, стан нервової системи, діяльність залоз внутрішньої секреції, пори року, харчування.

Експрес-дієти, дефіцит вітамінів уповільнюють ріст волосся. Натомість збалансоване харчування з достатньою кількістю поживних речовин (білка, вітамінів групи В, мікроелементів) і здоровий спосіб життя сприяють росту густого та здорового волосся.





Рис. 3.2. Волосся людських рас:

а — азійської, або монголоїдної; б — європеїдної; в — негроїдної

Для кожної людської раси характерний свій різновид волосся:

- для *азійської, або монголоїдної, раси* властиве густе, товсте, чорне та жорстке волосся (рис. 3.2, а);
- для *європеїдної раси* — волосся середньої товщини, тонке, світле, темно-руде, пряме, хвилясте (рис. 3.2, б);
- для *негроїдної раси* — жорстке, дуже густе та кучеряве (рис. 3.2, в).

За *діаметром стрижня* волосся буває товсте, середнє та тонке; за *жорсткістю* — м'яке та жорстке; за *властивостями* — сухе, нормальне та жирне.

За *станом волосся*, який зумовлює вибір хімічних препаратів для перукарських робіт, виокремлюють такі групи:

- волосся густе, жорстке, з якого важко вимиваються хімічні препарати;
- нормальне волосся, середнє за товщиною, еластичне, блискуче, пружне;
- слабе волосся, тонке, м'яке, шорстке;
- ушкоджене волосся, ламке, посічене на кінцях, тьмяне;
- волосся знебарвлене, фарбоване або після хімічного завивання.

**Типи волосся.** *Нормальне волосся* добре укладається та довго тримає надану форму, воно м'яке й пружне. Таке волосся має щільно зімкнені лусочки, тому воно блискуче.

*Масне волосся* липке й вологе. Причиною цього є активна робота сальних залоз, яка посилюється внаслідок стресу, спеки чи гормонального розладу. На жаль, вплинути на активність сальних залоз неможливо. Для того щоб масне волосся було гарним, його треба частіше мити. Діяльність сальних залоз посилюється через миття дуже гарячою водою та сушіння волосся гарячим повітрям.

*Сухе волосся* має дуже сильні кератинові волокна, тому його важко укладати. Сальні залози працюють недостатньо ефективно, і волосся не отримує природного змащення, воно тьмяне, часто сплутується і погано розчісується. Сухість волосся може бути результатом фарбування, знебарвлення, застосування хімічних препаратів, довгого перебування на сонці без використання спеціальних захисних засобів. Сухе волосся зазвичай має розщеплені сухі кінці, які бажано підрізати якомога частіше.

*Волосся змішаного типу* масне біля коренів і сухіше на кінцях. Причиною цього може стати надто часте миття, використання шампуню для масного волосся, а також часте термоукладання.





**Основні фізичні характеристики волосся.** Волосся може бути дуже тонке, тонке, нормальне, товсте, м'яке, жорстке або скляне. Фізичні характеристики волосся: гігроскопічність (здатність до поглинання рідини), повітростійкість, міцність, довговічність, еластичність та адсорбція.

**Пружність** — здатність волосся до розтягування і повернення до первісної довжини. Еластичне волосся можна розтягнути на третину його довжини, після чого воно поверне свою початкову форму. Пружність волосся можна збільшити вдвічі, змочивши його холодною водою. Під дією гарячої води пружність та еластичність волосся знижуються.

**Міцність** — здатність волосся протистояти фізичним навантаженням.

**Гігроскопічність** — властивість волосся поглинати вологу (до третини своєї ваги). Волосся добре поглинає воду, пару та жири. Під дією вологи воно на певний час змінює свою форму, що використовують для накручування волосся на бігуді, холодного укладання.

**Пористість** — рівень утворення пор, тобто порожнин у стрижні волосини. Пористість може бути низькою, нормальною та високою. Крім того, волосся може бути нормальним біля кореня та мати високий рівень пористості на кінцях. Пористість волосся збільшується через фарбування та знебарвлення, після довготривалого впливу ультрафіолетового випромінювання.

**Електростатичність** — здатність волосся накопичувати електричний заряд. Проявляється під час розчісування сухого волосся пластиковим гребінцем.

**Параметри термічної дії на волосся.** Під час сушіння або моделювання зачісок за допомогою фена температура має бути в межах + 50–60 °С. За температури + 75–90 °С волосся швидко деформується, утрачає пружність і стійкість до механічних впливів. За температури + 140 °С розпочинається руйнування волосся, а за температури + 250 °С — його обвуглення.

**Будова волосся.** Волосина має кореневу частину та стрижень. Корінь волосини знаходиться у волосяному мішечку — фолікулі. Фолікули мають протоки сальних залоз, тому їх називають *сально-волоссяними фолікулами*.

Через шкіру волосся виходить назовні. Волосяний мішечок у нижній частині розширюється в цибулину, яка на кінці роздвоюється та утворює сосочок. До нього підходять кровоносні судини й нервові закінчення. Безпосередньо над сосочком розміщена ростова частина волосини (рис. 3.3).

До волосяного мішечка кріпиться м'яз волосини. Він регулює натягнення шкіри. Стрижень волосини складається з трьох шарів: кутикули, кортексу, медули (рис. 3.4).

**Зовнішній шар** — кутикула (1) — має 7–9 рядів рогових пластин (лусок). У «відкритому» стані луски відходять від поверхні волосини, у «закритому» — притиснуті до поверхні, волосся ущільнюється, набуває блиску.

Під дією лужних препаратів (мила) волосся набрякає, «відкриває» луски, під дією кислоти (ополіскувача) — «закриває» їх, відновлює зовнішній вигляд.

Хімічні речовини (фарби, освітлювачі, препарати для довготривалого завивання) піднімають луски й проникають у волосину.

**Середній шар** — кортекс (2), або корковий, — складається з ороговілих волокнистих клітин кератину. У цьому шарі міститься меланін, який надає волоссю природного кольору. Кератин зумовлює міцність, пружність і форму волосини. Від структури коркового шару залежать еластичність, гнучкість волосся і здат-





Рис. 3.3. Будова волосини: 1 — епідерміс; 2 — дерма; 3 — потова залоза; 4 — вивідна протока потової залози; 5 — потова пора; 6 — м'яз волосини; 7 — стрижень волосини; 8 — сальна залоза; 9 — волосяний фолікул; 10 — волосяний сосочок; 11 — зона росту; 12 — волосяна цибулина; 13 — сосочковий шар дерми



Рис. 3.4. Стрижень волосини: 1 — зовнішній шар; 2 — середній шар; 3 — серцевина

ність до завивання. Меланін не розчиняється у воді, але взаємодіє з лугами та кислотами.

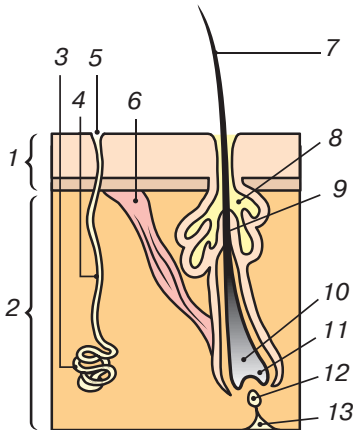
*Серцевина волосся* — медула (3), або мозковий шар, — складається з м'яких, незроговілих клітин, може бути відсутньою в тонкому волоссі.

**Водневий показник рН.** Поверхня шкіри має природні захисні властивості, які характеризуються, зокрема, водневим показником рН.

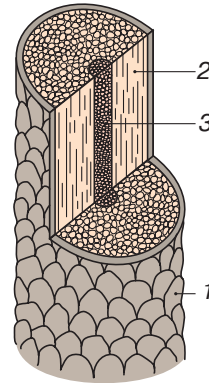
Косметичні засоби для догляду за волоссям, перукарські препарати містять іони водню  $H^+$  і гідроксильну групу  $OH$ . Показник рН указує на концентрацію іонів водню. Що вищим є рН середовища суміші, то активніше вона діє на волосся, сильніше впливає на цистинові зв'язки, сприяє гідролізу амінокислот кєратину волосся.

Шкала хімічних подразників рН має значення від 0 до 12. Нейтральним є показник 7, якому відповідає чиста вода. Розчини з показниками рН нижче 7 належать до кислих, а ті, що мають значення рН вище 7, — до лужних.

Волосся може мати рН 4,1–4,7. Вважають безпечною дію на волосся препаратів із рН 4,5–6,5. Виражено лужні та виражено кислотні засоби негативно впливають на структуру волосся та шкіру.

**Здорове волосся** — м'яке, блискуче й еластичне. Для багатьох людей основною ознакою здорового волосся є його блиск. Поверхня здорової непошкодженої волосини складається з гладких, плоских лусочок, які розміщені щільними рівними шарами. Гладка поверхня кутикули відбиває промені світла, завдяки чому волосся виглядає блискучим.

**Пошкоджене волосся** — тьмяне, жорстке та «неслухняне», оскільки лусочки кутикули піднімаються, стають ламкими й чіпляються одна за одну. М'якість волосся суттєво зменшується, воно стає «неслухняним». Кутикула погано відбиває світло й тому волосся має тьмянний вигляд.



### 3.2.1. Види пошкодження волосся

**Механічні пошкодження.** Навіть щоденне розчісування волосся щіткою або гребінцем може поступово пошкодити кутикулу. Іноді це може призвести до повного знищення лусочок, у результаті чого кінці волосся розщеплюються. Якщо кутикула зруйнована посередині волосини, то в цьому місці вона ламається.

**Термічне пошкодження.** Властивість волосся утримувати вологу надзвичайно важлива для його здоров'я та зовнішнього вигляду.

Унаслідок втрати вологи волосся стає нееластичним і більш схильним до пошкоджень. Під впливом високої температури (сушіння феном за максимальної температури, використання електрощипців і термобігуді) волога всередині волосини починає швидко випаровуватися, що спричинює її руйнування.

**Хімічне пошкодження** відбувається через хімічне оброблення волосся (завивання, знебарвлення та фарбування) і впливає на його структуру. Воно руйнує природні хімічні сполуки, що входять до складу кутикули. Унаслідок цього оболонка волосини втрачає міцність. Волосся стає особливо чутливим до подальших пошкоджень, тому воно потребує спеціального догляду.

### 3.2.2. Симптоми нездорового волосся

Відомо шість симптомів нездорового волосся:

- слабкість (ламкість);
- посічені кінці;
- сухість;
- відсутність блиску;
- «неслухняність»;
- відсутність об'єму та пружності.

Симптоми нездорового волосся можуть спричинити природні (сонце, вітер) або неприродні чинники довкілля. За наявності в атмосфері викидів речовин згорання природного палива, хімічних речовин, диму, кислотних дощів волосся забруднюється. Тому його необхідно регулярно мити. Що довше волосся, то більшого атмосферного впливу воно зазнає. Шкідливо впливають на волосся грубе розчісування, плавання в солоній або хлорованій воді, гаряче сушіння та укладання волосся, відсутність або нестача кондиціонування. Так само завдають шкоди волоссю хімічні речовини, які використовують для знебарвлення, відтінювання, завивання або його випрямлення.

**Слабкість (ламкість)** настає в разі втрати волоссяним стрижнем еластичності й пошкодження волоссяної кутикули. Унаслідок цього волосся стає ламким. Якщо корінь волосини захищений недостатньо, то під час розчісування та укладання виникає тертя, через що слабе волосся ще більше ламається.

Однією з причин ламкості є перебільшення кількості препарату та тривалості його дії на волосся. Найчастіше це спричинює хімічне завивання або фарбування.

**Посічені кінці** з'являються в разі ушкодження кутикули або повної її відсутності. Коркова частина волосини частково оголюється на кінцях, які розщеплюються.

**Сухість** виникає тоді, коли клітини кутикули піднімаються, волога із середини волоссяного стрижня випаровується, а також через порушення обміну речовин.



**Відсутність блиску.** Волосся блищить за здорового стану кутикули. Якщо луски кутикули втрачають щільність, поверхня волосини стає шорсткуватою. На сонці пігмент волосся вицвітає, воно стає тьмяним, утрачає блиск.

«**Неслухняність волосся**» зумовлена пористою структурою волосини, утратою вологи й еластичності.

**Відсутність об'єму та пружності** виникає через пористість волосся, втрату ним еластичності. Пористе волосся не тільки швидко висушується, а і швидко вбирає вологу. Об'єм волосся може збільшуватися або зменшуватися залежно від вологості повітря, що ускладнює збереження форми зачіски.

Лікарі-трихологи консультують відвідувачів перукарських салонів щодо проблем волосся та шкіри голови. Відвідати їх рекомендують у разі різкої зміни зовнішнього вигляду або стану волосся: якщо воно надто потьмяніло, рано посивіло, почало випадати у великій кількості. Для визначення способів подолання проблем трихолог проводить первинний зовнішній огляд і діагностику волосся за допомогою апаратних методів.

### Запитання та завдання

1. Назвіть основні функції шкіри.
2. З яких основних шарів складається шкіра?
3. З чого складається зовнішній шар шкіри?
4. Яку роль відіграють потові й сальні залози?
5. Волосся яких типів є в природі?
6. Назвіть фізичні характеристики волосся.
7. Яку структуру має стрижень волосини?
8. Назвіть стадії росту волосся. Що впливає на ріст волосся?
9. Якими можуть бути види пошкодження волосся, чим вони спричинені?
10. Охарактеризуйте симптоми нездорового волосся.
11. Яка причина ламкості волосся?
12. Назвіть причини виникнення посічених кінців волосся.
13. Унаслідок чого з'являється сухість волосся?
14. Чому волосся втрачає блиск?
15. До чого призводить пористість структури волосини?
16. Назвіть причини відсутності об'єму та пружності волосся.
17. Яку допомогу може надати лікар-трихолог?
18. Виконайте тестові завдання.

1. Шкіра виконує
 

А три функції	В п'ять функцій
Б дві функції	Г чотири функції
2. Шар епідермісу, у якому міститься кератин, називають
 

А роговим	В зернистим
Б блискучим	Г шипуватим
3. Шар епідермісу, який виробляє пігмент, що забарвлює шкіру, називають
 

А шипуватим	В зернистим
Б блискучим	Г базальним



#### 4.1. ГІГІЄНІЧНІ ПРОЦЕДУРИ

##### 4.1.1. Миття волосся

Миття волосся належить до гігієнічних і лікувальних процедур, воно може бути самостійною операцією або складовою частиною перукарських робіт. Миття виконують із метою видалення з волосся бруду або залишків засобів укладання; розривлення зовнішнього шару волосся; оздоровлення волосся.

Усі види перукарських робіт, за винятком фарбування волосся барвниками, які містять окисник, здійснюють на чистому волоссі. Вологе волосся еластичніше, легко набуває тієї чи іншої форми, розтягується і не розривається.

**Засоби для миття волосся.** Обов'язковим компонентом миття є вода, яка залежно від виду та вмісту неорганічних сполук буває м'якою чи жорсткою.

У м'якій (дощовій, сніговій) воді незначна кількість неорганічних сполук. Вона найкраща для миття волосся. Жорстка вода (водопровідна, колодязна, джерельна, морська) містить багато домішок і мінералів (хлористий натрій, калій, магній тощо).

За температурою воду вважають: холодною — + 20 °С; прохолодною — + 21–28 °С; теплою — + 33–38 °С; гарячою — + 39–45 °С; дуже гарячою — понад + 45 °С.

**Шампунь.** До його складу входять поверхнево-активні речовини, які виконують функцію чищення: у процесі миття зв'язують часточки бруду та жиру й видаляють їх з волосся разом з піною.

Шампуні не тільки очищують, а й поліпшують стан волосся, пом'якшують його та полегшують укладання. У сучасних розробках м'яких шампунів урахують і той факт, що нині волосся миють частіше, ніж кілька десятиліть тому.

Склад сучасних високоякісних шампунів забезпечує його м'яке й ефективне очищення та кондиціонування. Шампуні виготовляють для волосся різних типів, для універсального та щоденного використання.

Переважає більшість шампунів є нейтральними або відповідають рН 5,5. За консистенцією вони бувають *рідкими* та *концентрованими*. Концентровані шампуні перед використанням необхідно розбавляти водою в співвідношенні 1:1.

За призначенням шампуні поділяють на:

- *звичайні*, що потребують додаткового використання інших косметичних засобів, кондиціонерів, ополіскувачів;
- *спеціальні* — засоби м'якої дії, якими можна користуватися щодня. Вони поліпшують будову волосся, не подразнюють шкіру голови, оскільки мають нейтральний рівень рН. До них належать «2 в 1» — шампунь і бальзам-ополіскувач;
- *лікувальні*, що призначені для проблемного, зокрема чутливого та пошкодженого, волосся. Вони містять спеціальні лікувальні препарати;
- *шампуні особливого призначення*, які використовують до або після довготривалого завивання чи фарбування волосся. Вони нейтралізують залишки окисника, надають волоссю міцності, закривають луску кутикули тощо.

Перед миттям волосся необхідно провести певні підготовчі роботи, а саме: визначити тип волосся та його стан, наявність захворювань; вибрати шампунь,



ополіскувач; ретельно розчесати волосся; відрегулювати температуру води (оптимальна температура — + 37–40 °С).

#### **Технологія гігієнічного миття волосся.**

У перукарні волосся мють зазвичай із нахилом голови назад (рис. 4.1). Такий спосіб миття голови зменшує імовірність потрапляння на одяг води та забезпечує зручне положення для клієнта.

Перед миттям необхідно волосся розчесати гребінцем або щіткою для посилення кровообігу, видаляючи водночас пил, мертві клітини, а також волосся, що випало. Це забезпечує рівномірне нанесення шампуню на всю поверхню волосся та шкіру голови, полегшує розчісування волосся після миття.

Волосся змочують водою, наливають на долоню достатню кількість шампуню (15 мл), рівномірно розподіляють його по всій довжині волосся. Подушечками пальців спінують шампунь легкими круговими рухами, починаючи від крайової лінії росту волосся до маківки. Змивають шампунь і наносять його ще раз. Не варто довго тримати шампунь на волоссі, оскільки його компоненти діють упродовж кількох секунд. Після миття волосся ретельно споліскують, повністю змиваючи шампунь. Після ополіскування волосся просушують м'яким рушником, не викручують і не розтягують.

Для надання волоссю м'якості, пишності та блиску після миття можна використовувати:

- *бальзами-ополіскувачі* — рідина або крем, яка містить речовини, що стабілізують рівень рН, не пропускають усередину волосини шкідливі речовини. Бальзами-ополіскувачі надають волоссю красивого блиску. Завдяки речовинам, які осідають на волоссі, лусочки волосини щільніше прилягають до її поверхні, змінюються показники заломлення променів світла, що посилює інтенсивність кольору та його природний блиск;
- *ополіскувачі зі збалансованою кислотністю* закріплюють колір після застосування барвників, забезпечують краще проникнення молекул фарби в кутикулу, запобігають тьмяності волосся;
- *кондиціонери* — рідкі та кремоподібні — застосовують для полегшення розчісування волосся і надання йому блиску й об'єму.

Не рекомендують розчісувати волосся відразу після миття, його необхідно трохи підсушити. Вологе волосся розчісують обережно, обов'язково гребінцем з рідкими зубцями.

#### **4.1.2. Масаж голови**

**Масаж** — це ефективний спосіб зняття втоми, профілактика випадання волосся, стимулювання його росту. Завдяки масажу поліпшується кровообіг, нормалізується тиск, укріплюються корені волосся, підвищується проникнення біологічно активних речовин, які містяться в лікувальних засобах. Окрім того, посилюється функція сальних залоз, що перешкоджає розвитку себореї. Його не



Рис. 4.1. Миття волосся з нахилом голови назад



можна робити за наявності захворювань шкіри голови, сильного випадання волосся, гіпертонії, нервових захворювань і травм.

Розрізняють мануальний (ручний) та апаратний масаж.

*Мануальний масаж* буває гігієнічний (оздоровчий) і лікувальний:

- *гігієнічний масаж* — активний спосіб зміцнення організму та профілактики захворювань;
- *лікувальний масаж* — ефективний метод лікування багатьох захворювань.

У перукарнях застосовують гігієнічний масаж як самостійну процедуру, а також поєднують із миттям голови.

**Технологія масажу під час миття голови.** Процедура масажу триває від 3 до 10 хв. Для покращення кровотоку перед масажем волоссяної частини голови розтирають чоло, скроні й потилицю. Завершують масаж погладжувальними рухами.

**Послідовність масажу.** *Масаж надбрівних дуг.* Масажні рухи виконують великим і вказівним пальцями обох рук від перенісся до скроні (рис. 4.2, а).

*Погладжування чола.* Масажні рухи виконують зімкнутими пальцями обох рук від скроні до скроні та від брів угору (рис. 4.2, б).

*Хвилеподібне поздовжнє погладжування чола.* Масаж виконують зімкнутими пальцями рук хвилеподібними рухами від скроні до скроні (рис. 4.2, в).

*Кругове розтирання м'язів скронь і ділянки завушної раковини.* Масажні рухи виконують вказівними та середніми пальцями обох рук, починаючи із скронього виступу (рис. 4.2, г).

*Кругове розтирання шкіри голови від крайової лінії росту волосся до маківки.* Кругові рухи виконують вказівним і середнім пальцями правої руки від лобного виступу до маківки. Ліва рука майстра підтримує голову клієнта з протилежного боку ділянки, яку масажують. Аналогічні рухи виконують радіальними лініями навколо голови за годинниковою стрілкою (рис. 4.2, р).

*Поверхнєве розминання від крайової лінії росту волосся до маківки.* Кругові рухи виконують із певними проміжками зімкнутими пальцями рук від лобного виступу до маківки. Рухаються за умовними радіальними лініями навколо голови за годинниковою стрілкою. Масажують правий бік правою рукою, лівий — лівою. Вільна рука при цьому підтримує голову (рис. 4.2, д).

*Точкову вібрацію* виконують аналогічно до попереднього прийому вібраційними рухами однієї руки (рис. 4.2, е).

*Хрестоподібне зміщення* волоссяного покриву голови виконують зімкнутими пальцями рук від скронь до найвищої точки голови, від чола та шийної виїмки до найвищої точки голови, потім — у зворотному напрямку (рис. 4.2, є, ж).

*Завершальний прийом.* Виконують долонями рук від чола до потилиці погладжувальними рухами (рис. 4.2, з).

Після масажу волосся споліскують водою.

Під час миття голови масаж виконують трьома видами рухів: круговими, штовхальними й погладжувальними. Розпочинають від крайової лінії росту волосся і закінчують на найвищій точці голови, рухаючись за годинниковою стрілкою.



Рис. 4.2. Технологія масажу голови:

а — масаж надбрівних дуг; б — погладжування чола; в — хвилеподібне поздовжнє погладжування чола; г — кругове розтирання м'язів скронь і завушної раковини; г' — кругове розтирання шкіри голови від крайової лінії росту волосся до маківки (М); д — поверхневе розминання від крайової лінії росту волосся до маківки; е — точкова вібрація; е, ж — хрестоподібне зміщення волоссяного покриву голови; з — завершальний прийом

#### 4.2. ПІДГОТОВЧИЙ І ЗАКЛЮЧНИЙ ЕТАПИ НАДАННЯ ПЕРУКАРСЬКИХ ПОСЛУГ

Підготовчий етап уключає підготовку робочого місця, інструментів, матеріалів, апаратури, запрошення клієнта та консультацію з ним, здійснення в його присутності необхідних гігієнічних і дезінфікувальних робіт.

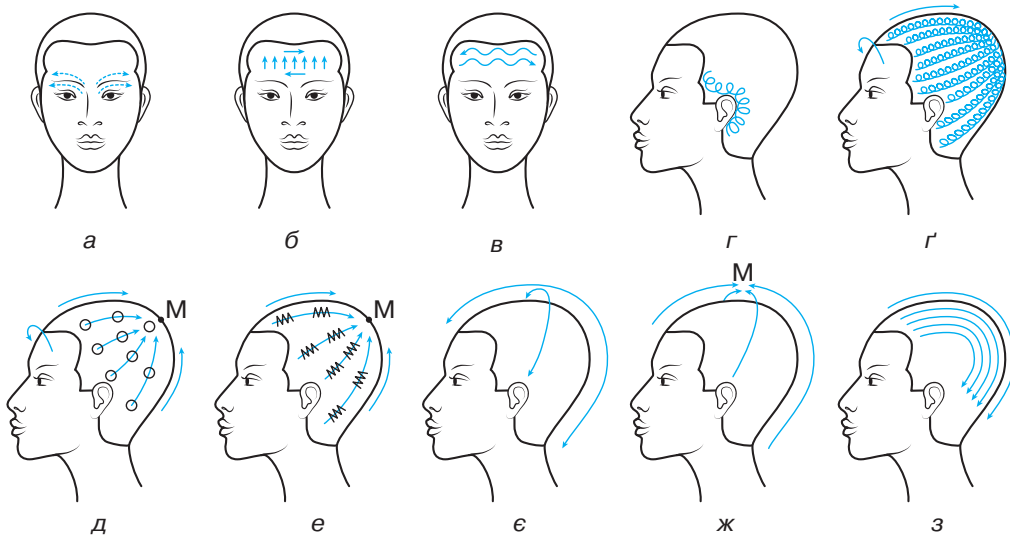
Щоб підготуватися до роботи без поспіху, бажано бути на робочому місці зачасно. Перед обслуговуванням першого клієнта необхідно:

- розмістити інструменти на робочому столі з правого боку в певному порядку з урахуванням частоти їхнього використання (рис. 4.3);
- електричний інструмент має знаходитися на спеціальних гачках піддзеркальника або на підставках;
- перевірити робочий стан апаратури;
- підготувати чисту білизну, косметичні матеріали.

Починаючи обслуговування кожного клієнта, потрібно:

- запросити сісти в крісло, розвернути крісло так, щоб у нього було зручно сісти, після цього стати за спинкою крісла;
- розвернути крісло до дзеркала після того, як клієнт сяде на місце;
- з'ясувати бажання клієнта й проконсультувати щодо обраної послуги;



Рис. 4.3. Розміщення інструментів





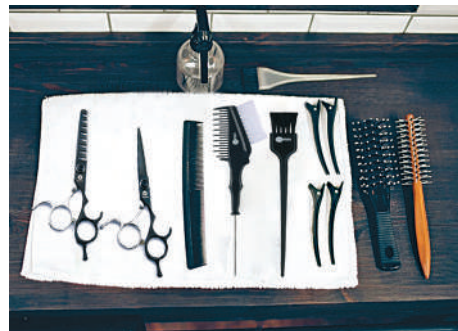

### 5.1. ВИДИ ТА СПОСОБИ СТРИЖКИ

Професійно виконана стрижка — основа будь-якої зачіски. Від того, наскільки якісно зроблена стрижка, залежить зовнішній вигляд та якість майбутньої зачіски. Тому стрижку вважають одним з найскладніших видів робіт.

У перукарській практиці визначено базові стрижки. Технології їхнього виконання взято за основу багатьох інших стрижок, які допомагають створювати різноманітні модифікації. Це насамперед стрижки «каскад», «каре», «французька», «сесун», «полька», «бокс» та ін.

Базові стрижки допомагають оволодіти основними видами зрізів, прийомами стрижки, різними перукарськими інструментами. Комбінуючи різні техніки й підходи, створюють модельні стрижки, що є показником майстерності перукаря.

Розрізняють два види стрижок: контрастні та неконтрастні. Для *контрастної стрижки* характерні значні перепади довжини волосся на різних ділянках голови. У *неконтрастних стрижках* зберігають рівномірність довжини волосся.

До основних технічних способів стрижки належать: зведення волосся нанівець, тушування, філірування, окантування, градуювання, стрижка способом «на пальцях», стрижка способом «пасмо на пасмо».

**Волосяний покрив голови (ВПГ).** Важливою характеристикою волосяного покриву голови є крайова лінія росту волосся (рис. 5.1; 5.2), а також основні точки та виступи волосяного покриву голови (рис. 5.3).

**Крайова лінія росту волосся** — це лінія, після якої довге волосся не росте. Вона утворюється довкола обличчя, вух та в області шиї і проходить через основні точки, позначені на рис. 5.2; 5.3. Лінія росту волосся в кожній людині індивідуальна (рис. 5.4). Виокремлюють:

- *високий ріст волосся* — з відкритим, високим лобом, високою лінією росту волосся на шиї та скронях (рис. 5.4, а, с. 42);
- *середній ріст* — нормальний щодо пропорцій обличчя (рис. 5.4, б, с. 42);
- *низький ріст* — з невисоким лобом, низькою лінією росту волосся на скронях та на шиї (рис. 5.4, в, с. 42).



Рис. 5.1.  
Крайова лінія  
росту волосся



Рис. 5.2. Точки, через які проходить крайова лінія росту волосся: 1 — лобний виступ; 2 — лобна виїмка; 3 — скроневий виступ; 4 — скронева виїмка; 5 — скроня; 6 — завушна раковина; 7 — потиличний кут; 8 — шийна виїмка

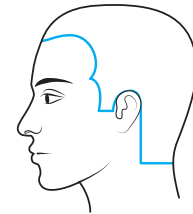

Рис. 5.3. Основні точки та виступи (бугри) волосяного покриву голови: 1 — найвища точка (НТ); 2 — точка маківки (ТМ); 3 — потиличний центральний виступ (бугор); 4 — бокові виступи (бугри)



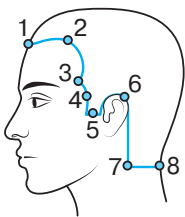

Рис. 5.4. Типи росту волосся: а — високий; б — середній; в — низький

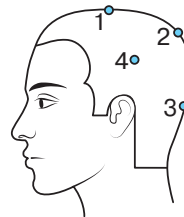
**Проділи.** У технологічних процесах використовують проділи (прямі лінії) чотирьох типів, а саме: *горизонтальні, вертикальні, діагональні та радіальні* (рис. 5.5–5.8).



Рис. 5.5. Горизонтальні проділи (лінії)

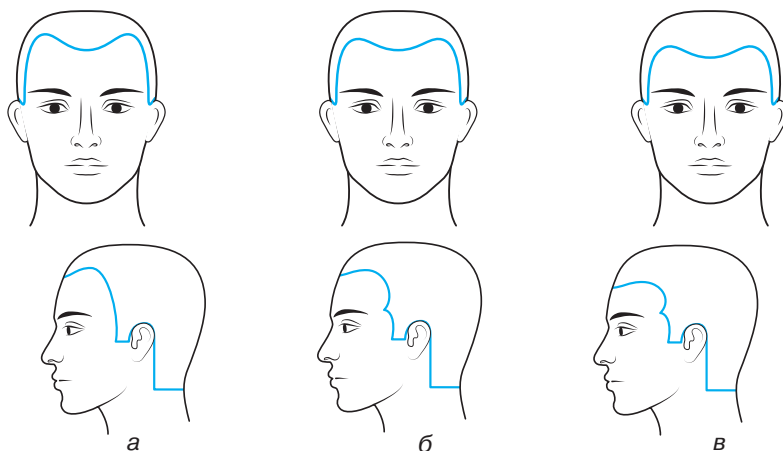

Рис. 5.6. Вертикальні проділи (лінії)

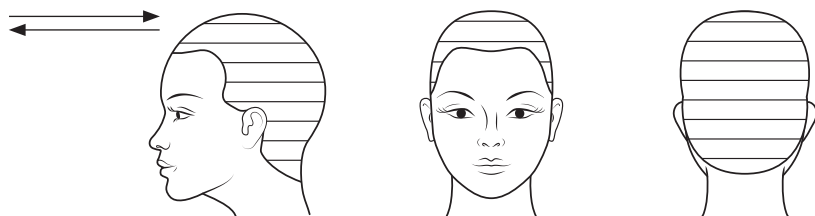

Рис. 5.7. Діагональні проділи (лінії)

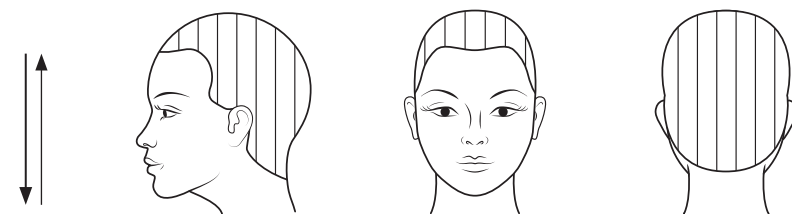

Рис. 5.8. Радіальні проділи (виходять з однієї точки)

**Положення основних проділів** на волосяному покриві голови зображено на рис. 5.9–5.12.

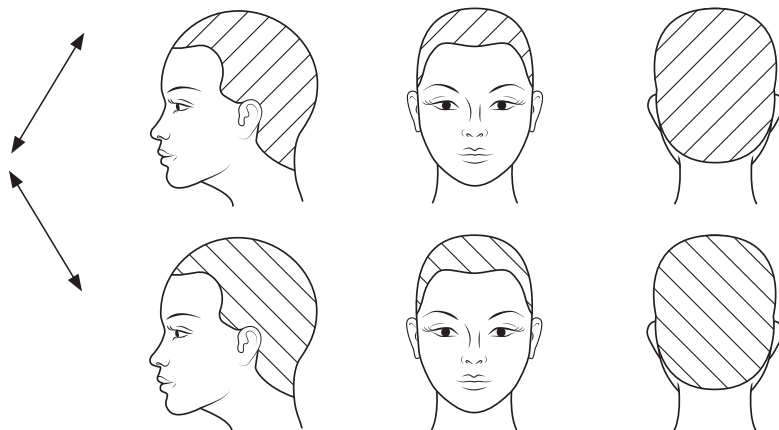

Рис. 5.9. Центральний прямий проділ: а — вигляд спереду; б — вигляд збоку; в — вигляд ззаду

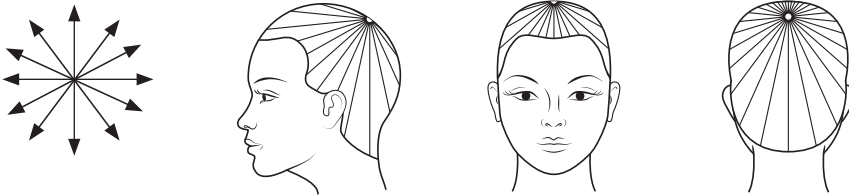

Рис. 5.10. Хрестоподібний (х-подібний) проділ: а — вигляд збоку; б — вигляд згори

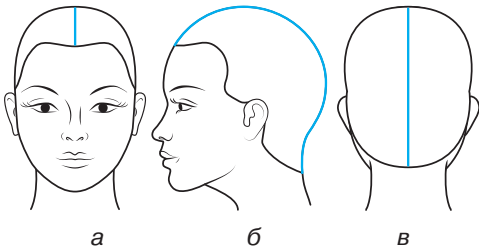

Рис. 5.11. Боковий прямий проділ: а — вигляд спереду; б — вигляд згори; в — вигляд згори (боковий напівпроділ)

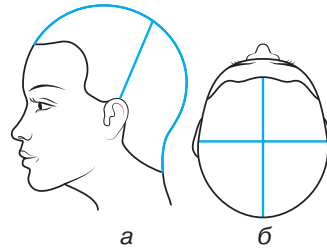

Рис. 5.12. Скошений (діагональний) проділ: а — вигляд спереду; б — вигляд ззаду

Окремі стрижки потребують **нестандартного розподілу волосся** (рис. 5.13–5.18, с. 44).

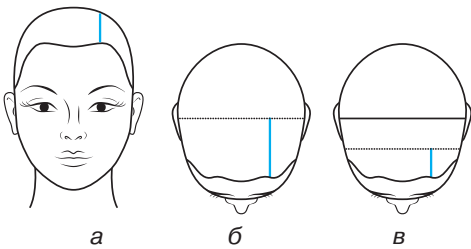

Рис. 5.13. П-подібний проділ: а — вигляд спереду; б, в — вигляд згори

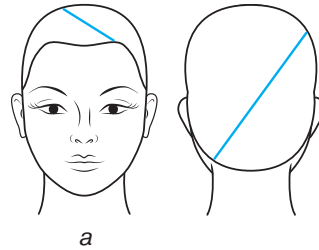



Рис. 5. 14. Л-подібний, або трикутноподібний, проділ: а — вигляд спереду; б — вигляд згори; в — вигляд згори (напівпроділ); г — вигляд ззаду

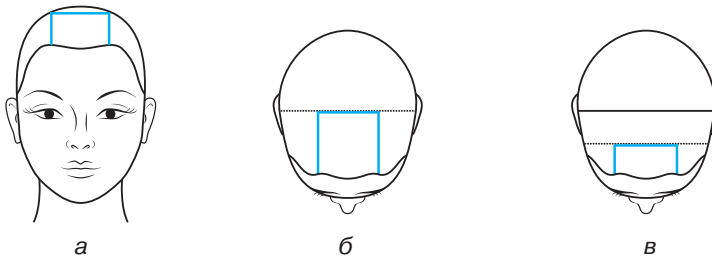

Рис. 5. 15. Г-подібний проділ: вигляд збоку

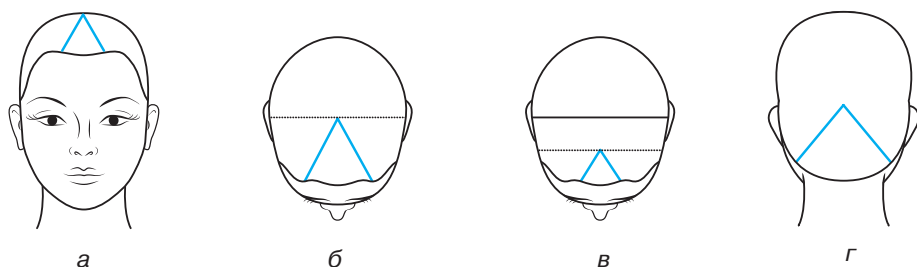

Рис. 5. 16. V-подібний проділ: вигляд ззаду

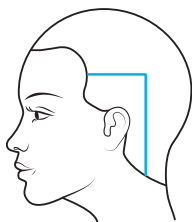

Рис. 5. 17. Т-подібний проділ: вигляд збоку

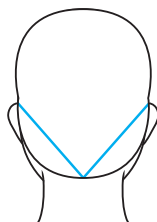

5. 18. Зигзагоподібні проділи, їхні вигляд і розміщення

**Зони волосяного покриву голови.** Для зручності виконання стрижок та інших перукарських послуг волосяний покрив голови розподіляють на зони. Для кожної стрижки цей розподіл індивідуальний. Використовують два основні розподіли: через точку маківки та через найвищу точку голови (рис. 5.19; 5.20).

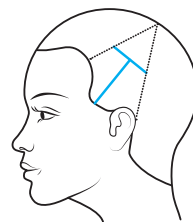
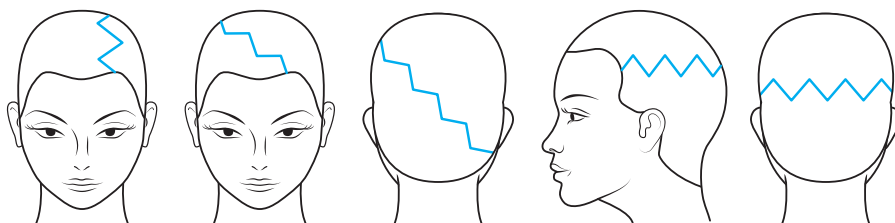
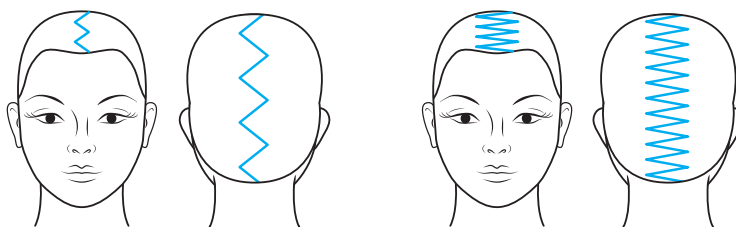
Зони волосяного покриву, як і частини голови, позначають буквами: П — потилична, Ф — фронтальна, Т — тім'яна, С — скронева, М — маківка.

Кожну зону ділять на частини. Потиличну зону розподіляють горизонтальним проділом на верхню і нижню або двома горизонтальними проділами на верхню, середню і нижню потиличні зони; центральним вертикальним проділом





Рис. 5.19. Поділ волосяного покриву голови на фронтальну та потиличну зони через точку маківки



Рис. 5.20. Поділ волосяного покриву голови на фронтальну та потиличну зони через найвищу точку голови

на ліву та праву потиличні зони, двома вертикальними проділами на центральну, ліву та праву потиличні зони (рис. 5.21; 5.22).

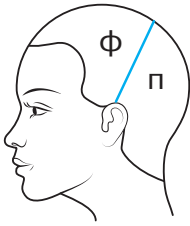
Ділянки потиличної зони позначають буквами: ВП – верхня потилична, НП – нижня потилична, СП – середня потилична, ЛП – ліва потилична, ПП – права потилична зони.

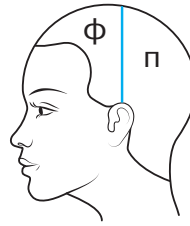

Рис. 5.21. Поділ потиличної зони горизонтальними проділами



Рис. 5.22. Поділ потиличної зони вертикальними проділами

Фронтальну зону поділять двома проділами від лобних виїмок відповідно на тім'яну (Т) і дві скроневі (С) зони (рис. 5.23; 5.24).

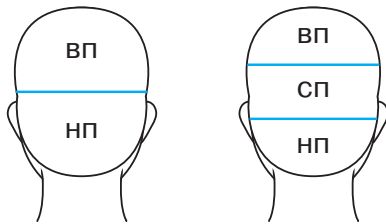

Рис. 5.23. Поділ фронтальної зони через точку маківки: а — двома вертикальними проділами; б — двома діагональними проділами

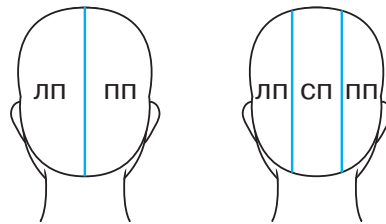

Рис. 5.24. Поділ фронтальної зони через найвищу точку: а — двома вертикальними проділами; б — двома діагональними проділами

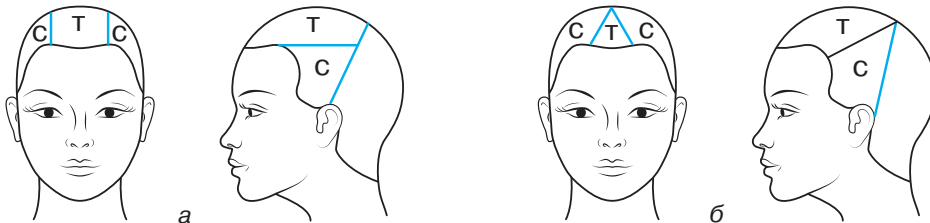

Тім'яну зону ділять горизонтальним проділом на лобно-тім'яну (ЛТ) і маківко-тім'яну (МТ) зони, вертикальним проділом на ліву й праву тім'яні зони (рис. 5.25).

Скроневі зони ділять горизонтальним проділом на верхню та нижню, а вертикальним проділом — на ліву й праву скроневі зони (рис. 5.26).

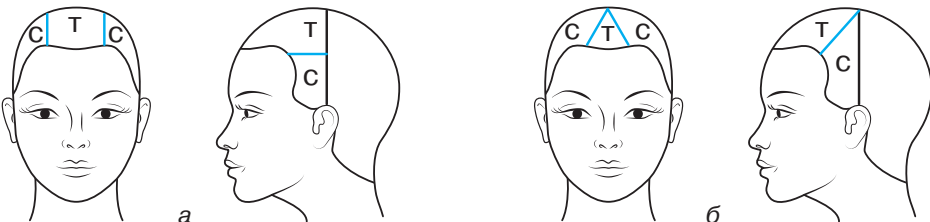

Рис. 5.25. Поділ тім'яної зони через точку маківки: а — горизонтальним проділом; б — вертикальним проділом



Рис. 5.26. Поділ скроневої зони через точку маківки: а — вертикальним проділом; б — горизонтальним проділом

Ще однією дуже важливою зоною є маківка (у деяких людей ця ділянка голови важко піддається стрижці) (рис. 5.27; 5.28).

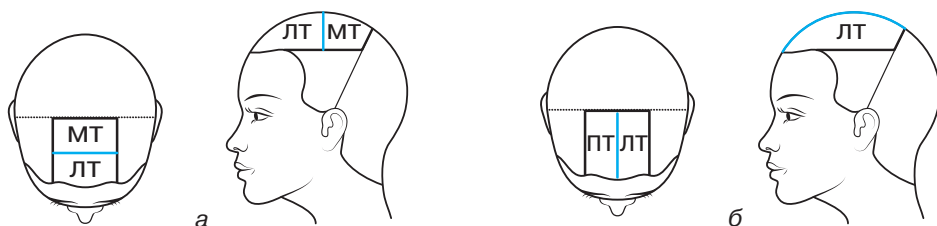

Рис. 5.27. Зона маківки, відділена діагональними проділами



Рис. 5.28. Зона маківки, відділена круговим проділом

## 5.2. УМОВНІ ПОЗНАЧЕННЯ В СХЕМАХ СТРИЖКИ

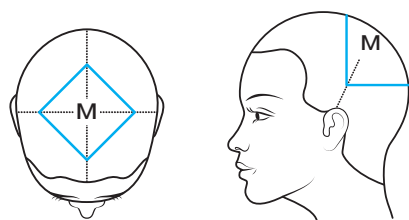
Вимоги до сучасного майстра перукарської справи надзвичайно високі. Насамперед це глибокі теоретичні знання. Для виконання модельних стрижок перукар повинен володіти технологічними прийомами й операціями стрижки, які в певній послідовності з використанням певних інструментів становлять технологічну послідовність стрижок.

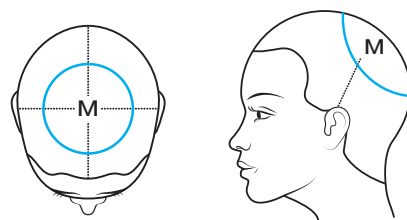

Технологічна схема виконання стрижки повинна давати повну уяву про послідовність операцій, нести максимум професійної інформації та відображати всі види робіт, пов'язаних з виконанням стрижки (рис. 5.29).



Рис. 5.29. Графічне зображення інструментів у схемах стрижок волосся

Кожний вид стрижки складається з окремих операцій оброблення різних ділянок волоссяного покриву голови. На технологічних схемах необхідно показати способи стрижки, інструменти, основні ділянки, які будуть використані в роботі (рис. 5.30, а, с. 48), робочі проділи (рис. 5.30, б, с. 48), довжину волосся в процесі стрижки (рис. 5.30, в, с. 48).

Залежно від моделі стрижки використовують операції «на пальцях», тушування, зведення волосся нанівець, градування, філірування, окантування та ін.



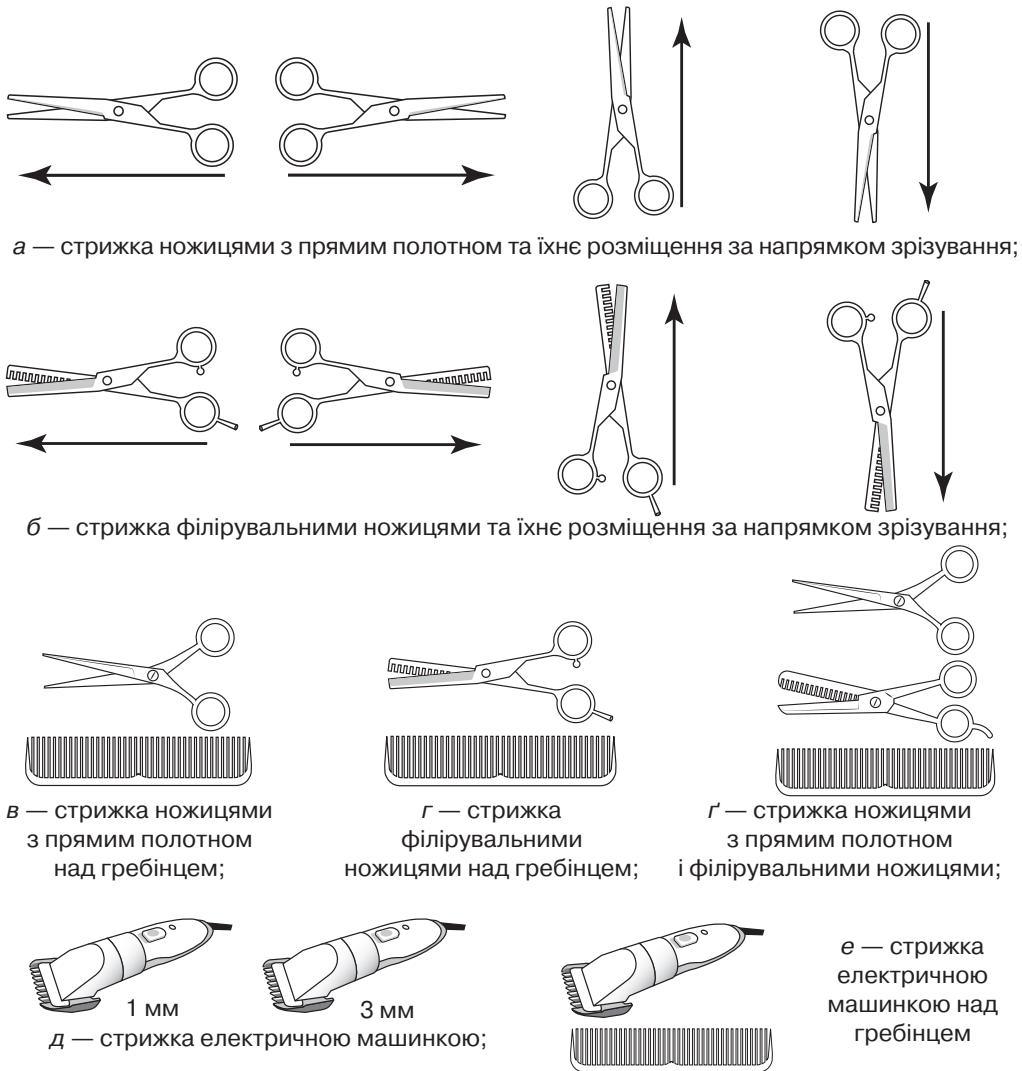

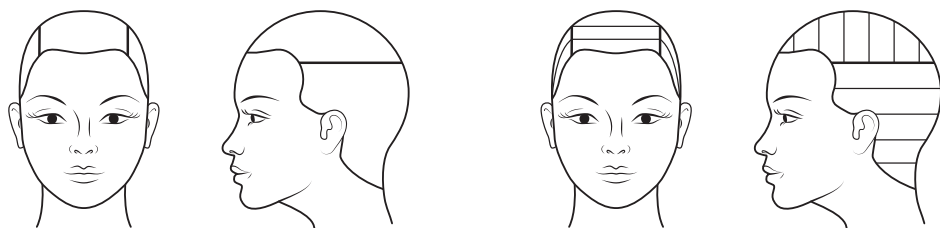

а — ділянки волосяного покриву голови, які використовують під час стрижки волосся;

б — проділи, за якими виконують стрижку волосся;

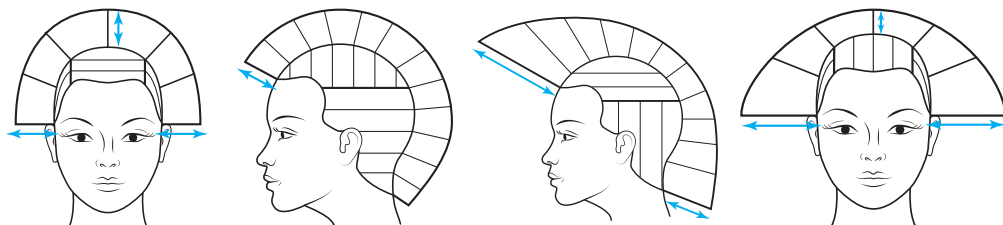

в — довжина волосся в процесі стрижки

Рис. 5.30. Графічне зображення основних ділянок, робочих проділів і довжини волосся у схемах стрижок

**Тушування** — створення плавного переходу від короткого волосся на нижніх (периферійних) ділянках волосяного покриву голови до довшого волосся на верхніх (центральных) ділянках. Тушування застосовують у коротких стрижках.

Під час тушування гребінець піднімає волосся під певним кутом і на певній відстані від поверхні голови, визначаючи довжину пасма (рис. 5.31).

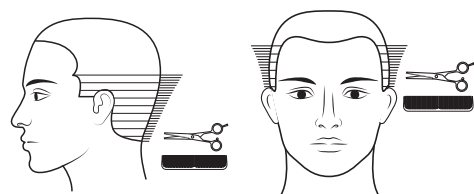

а — тушування потиличної і скроневих зон за допомогою гребінця та ножиць із прямим полотном;

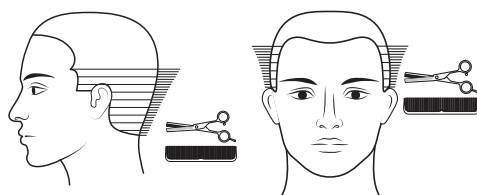

б — тушування потиличної і скроневих зон за допомогою гребінця та філірувальних ножиць;

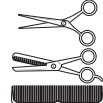
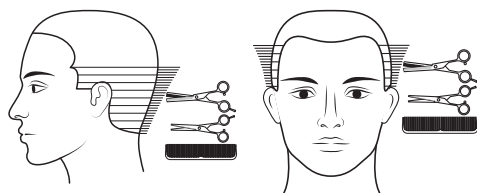

в — тушування потиличної і скроневих зон за допомогою гребінця, філірувальних ножиць і ножиць із прямим полотном;



Рис. 5.31. Графічне зображення способу тушування в схемах

**Зведення волосся нанівець** — плавна зміна довжини волосся від короткого до довгого по крайовій лінії росту волосся навколо голови (рис. 5.32; 5.33).

Якщо волосся по крайовій лінії росту дуже коротке, стрижка може бути виконана без окантування.

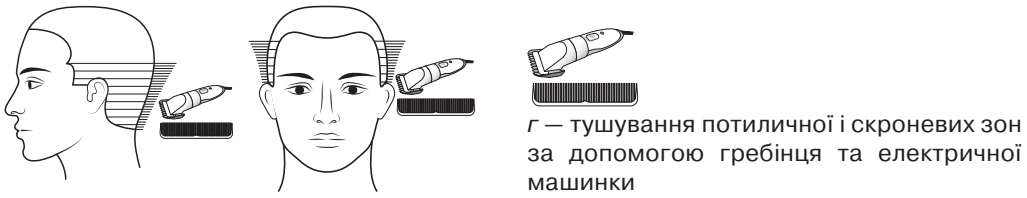

Рис. 5.32. Графічне зображення волосся у схемах коротких стрижок



Рис. 5.33. Графічне зображення способу «нанівець» у схемах стрижок



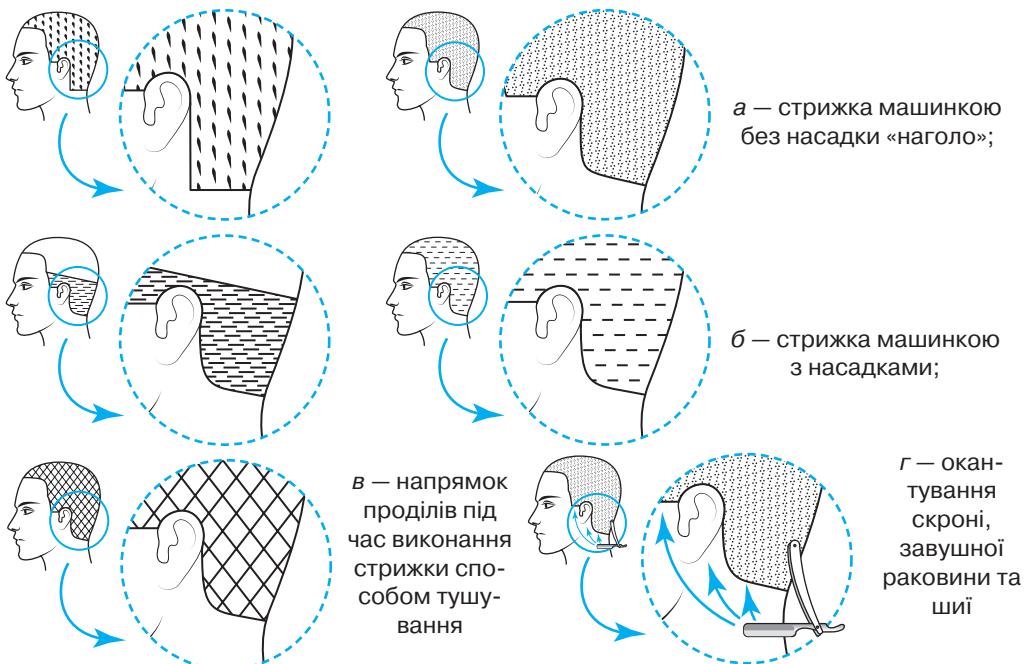

Рис. 5.33. Графічне зображення способу «нанівець» у схемах стрижок (продовження)

**Спосіб «на пальцях»** (або «пасмо за пасмом») – укорочення волосся над пальцями по всьому волоссяному покриву голови (рис. 5.34).

Лінія зрізування може бути горизонтальною, вертикальною та діагональною.

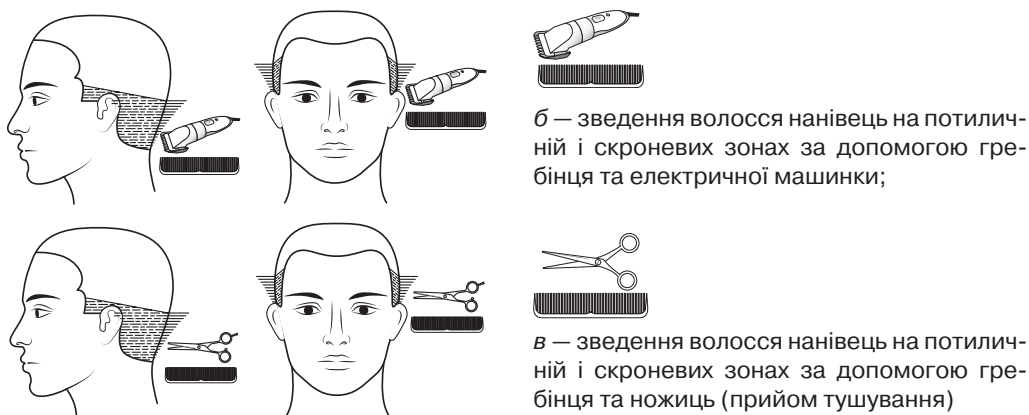

Рис. 5.34. Графічне зображення способу «на пальцях» у схемах стрижок

**Спосіб «тупий зріз»** – укорочення волосся під нульовим кутом відтягування та без зміни природного напрямку росту волосся (рис. 5.35). Ножиці розміщують під кутом  $90^\circ$  до пасма волосся. Лінія зрізування може бути горизонтальною або заокругленою.

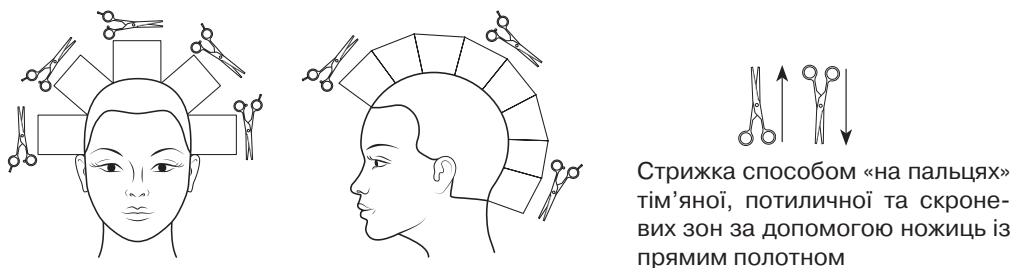

Рис. 5.35. Графічне зображення способу «тупий зріз» у схемах стрижок

**Градуювання** – спосіб точної стрижки, зрізування виконують із внутрішнього боку долоні, при цьому пасма стрижуть під певним кутом (рис. 5.36).

Види градуювання: зовнішнє та внутрішнє.

Зовнішнє градуювання передбачає вкорочення кожного наступного пасма на 1–2 мм, а внутрішнє – подовження кожного наступного пасма на 1–2 мм.

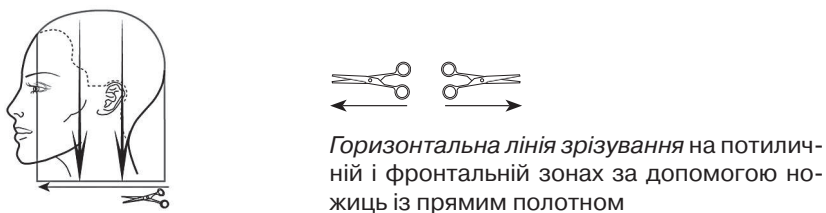

Рис. 5.36. Графічне зображення способу градування в схемах стрижок

**Філірування** — це розріджування волосся зі збереженням довжини. Застосовують по всьому волоссяному покриву голови або на окремих ділянках (рис. 5.37). Філірування можна розпочинати з будь-якого боку пасма й виконувати на будь-яку глибину та з різною інтенсивністю.

Філірування волосся виконують за допомогою:

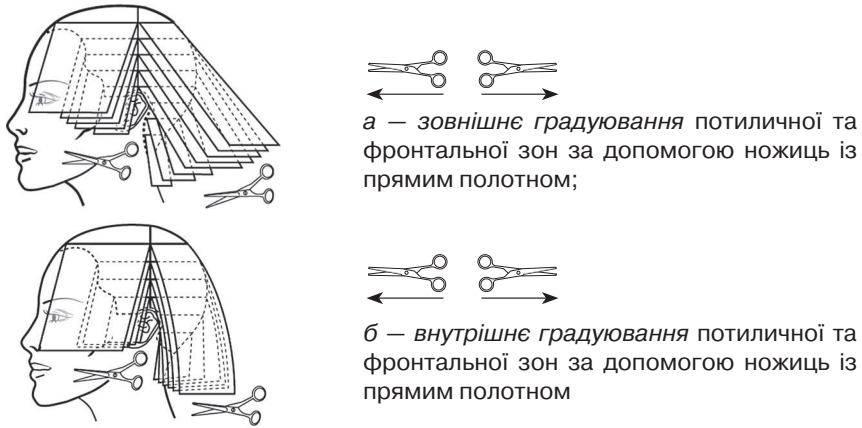
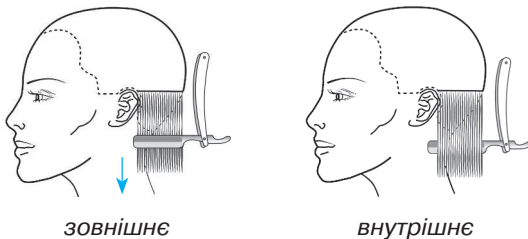
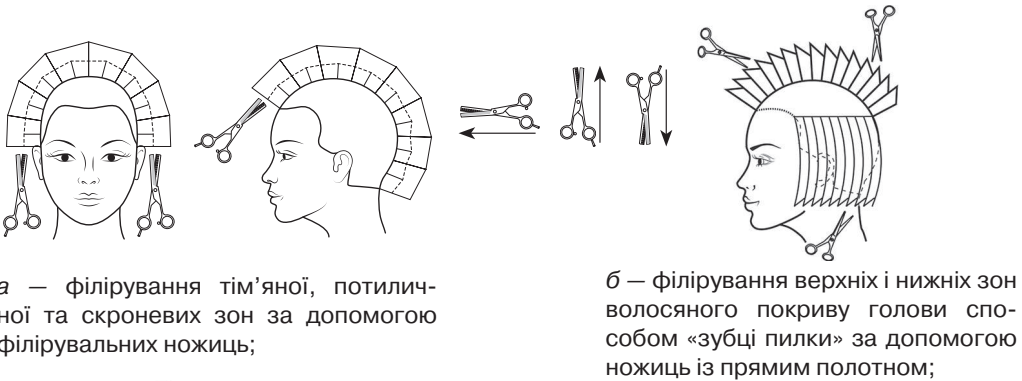
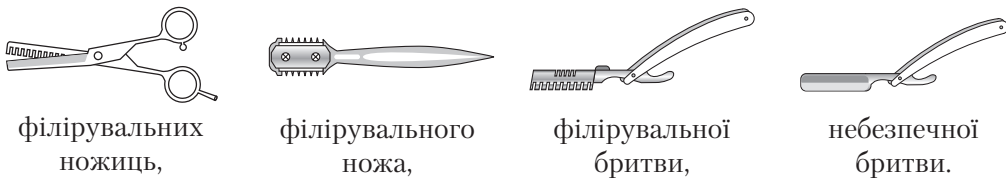

*в* — філірування бритвою

Рис. 5.37. Графічне зображення філірування волосся в схемах стрижок



### 5.3. ТЕХНОЛОГІЧНИЙ ПРОЦЕС СТРИЖКИ

**Інструменти, пристосування, білизна.** Для виконання стрижки потрібні: прямі та філірувальні ножиці, безпечні й небезпечні бритви, електричні машинки, різноманітні гребінці, затискачі для волосся, пульверизатор, захисні комірці (серветки), накидка (пеньюар).

Сучасний підхід до стрижки передбачає роботу з чистим сухим або вологим волоссям. Під час стрижки вологого волосся необхідно підтримувати рівномірність його зволоження.

**Способи оброблення пасма.** Зрізувати волосся ножицями можна під різними кутами. **Прямий, або тупий, зріз** отримують, якщо ножиці розміщують під кутом  $90^\circ$  до волосини. Тоді її переріз матиме форму кола (рис. 5.38, а). **Скошений зріз** утворюється від зрізування волосини під кутом  $35\text{--}45^\circ$ . Переріз буде овальної форми (рис. 5.38, б).



Рис. 5.38. Способи оброблення пасма волосся: а — прямий зріз; б — скошений зріз

Зрізи можуть бути внутрішніми та зовнішніми. За **внутрішнього зрізу** внутрішня частина пасма буде коротшою за зовнішню. Кінці пасма затискають указівним і середнім пальцями, руку розвертають долонею до себе; зрізування виконують усередині руки перед пальцями (рис. 5.39, а).

**Зовнішній зріз** забезпечує більшу довжину нижньої частини пасма. Руку, що утримує пасмо, розвертають долонею від себе, зрізування виконують над пальцями (рис. 5.39, б).

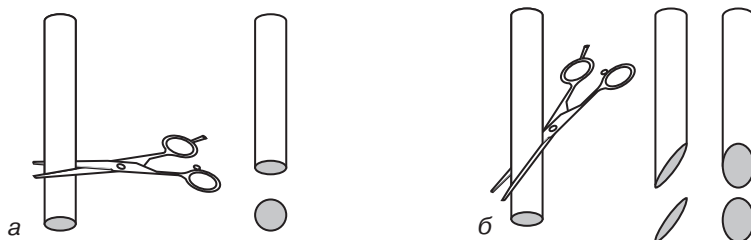

Рис. 5.39. Способи зрізування волосся: а — внутрішній зріз; б — зовнішній зріз

**Контрольне пасмо.** Усі стрижки розпочинають із визначення контрольного пасма (КП), на яке рівняються в процесі стрижки. Наступні пасма можуть відповідати довжині контрольного пасма або ж бути довгими чи коротшими за нього.

У стрижках контрольне пасмо можна відділяти на різних зонах або визначати за лінією нижнього контуру стрижки.

Технологія орієнтування на контрольне пасмо залишається незмінною — після відчісування контрольного пасма наступне відділяють, захоплюючи частково або повністю волосся контрольного пасма (рис. 5.40–5.42).

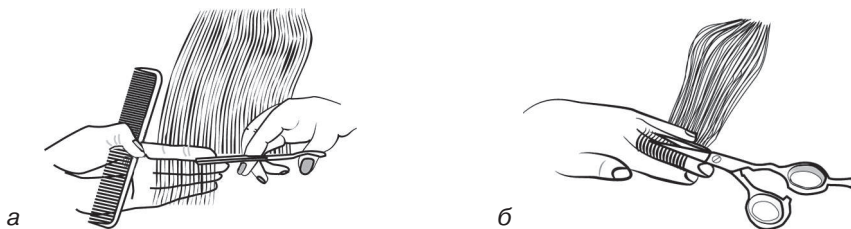
**Основними напрямними в процесі стрижки** є стаціонарне (або нерухоме) і рухливе (або переміщуване) контрольні пасма.

Стаціонарне контрольне пасмо залишається нерухомим у процесі стрижки. Волосся інших ділянок підтягують до рівня стаціонарного КП і стрижуть під тим самим кутом і на тій самій довжині (рис. 5.40; 5.41).

Рухливе контрольне пасмо переміщують у міру здійснення стрижки (коли перше контрольне пасмо є орієнтиром для другого пасма). Рухливе контрольне пасмо використовують для створення розшарованих стрижок і для досягнення рівномірної довжини по всій поверхні стрижки (рис. 5.42).



Рис. 5.40. Зістригання волосся за контрольним стаціонарним пасмом зовнішнім зрізом



Рис. 5.41. Зістригання волосся за контрольним пасмом способом градування

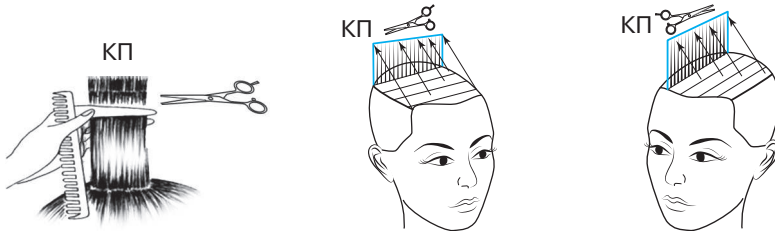

Рис. 5.42. Зістригання волосся за контрольним рухливим пасмом способом «на пальцях»

**Кути.** Обравши будь-яку стрижку, потрібно пам'ятати про кути, під якими її виконують, а саме:

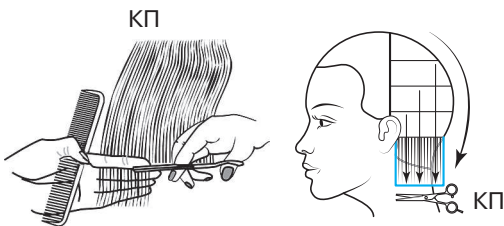
- кут відтягування (або кут піднімання) пасма відносно поверхні голови;
- кут зрізування волосся.

Кути є надзвичайно важливими елементами у створенні стрижки. Завдяки різним варіантам між цими кутами отримують різні ефекти в стрижці.

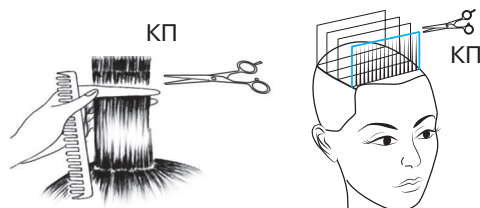
**Піднімання, або відтягування, пасом** волосся під певним кутом до поверхні голови під час стрижки застосовують для досягнення ефекту зміни напрямку пасом. Це один із прийомів моделювання стрижки та створення силуету зачіски.

Величину кута відтягування пасом волосся вимірюють у градусах. Основними кутами, які використовують під час стрижок, вважають кути відтягування від 0 до 180°. Що вище піднімають волосся, то більш градуйовану стрижку створюють. Коли волосся піднімають під кутом менше 90°, зорозово збільшується густина волосся (рис. 5.44, с. 54).



Рис. 5.43. Положення основних кутів піднімання пасмом волосся



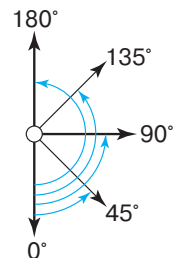
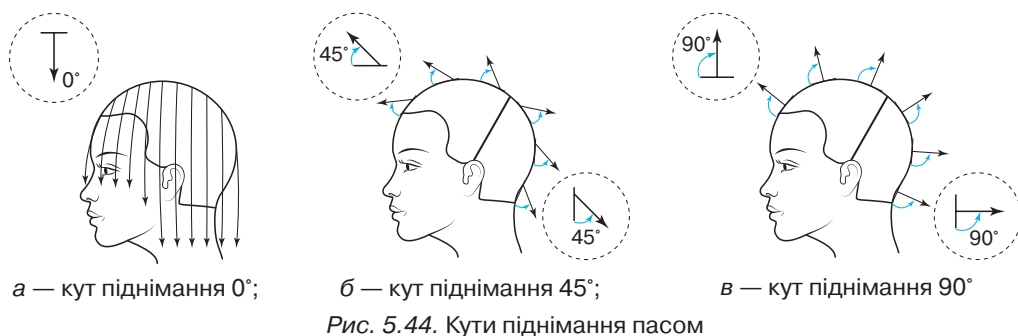

**Кут (або лінія) зрізування волосся** є основним напрямком, за яким здійснюють стрижку. Завдяки куту зрізування можна спрогнозувати довжину та форму майбутньої стрижки. Лінію зрізування можна описати різними способами: горизонтальна, вертикальна, діагональна або за допомогою градусів. Основними кутами (лініями) зрізування, які використовують під час стрижок, вважають прямі, внутрішні та зовнішні кути (лінії) (рис. 5.45).

**Прямий кут** зрізування паралельний до поверхні голови, він утворює однакову довжину волосся та розшаровану однорідну фактуру (рис. 5.45, а).

**Внутрішній кут** зрізування має скошений напрямок, зберігає довжину волосся на верхніх зонах і зменшує на нижніх (рис. 5.45, б).

**Зовнішній кут** зрізування має скошений напрямок, зменшує довжину на верхніх зонах і зберігає на нижніх (рис. 5.45, в).

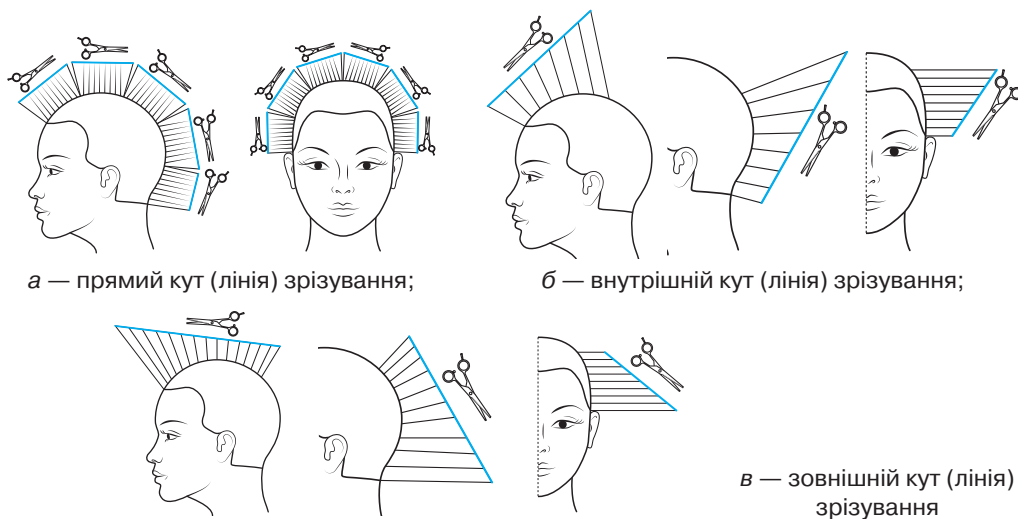

#### 5.4. ОСНОВНІ ТЕХНІКИ СТРИЖКИ

**Зведення волосся нанівець.** Цей спосіб стрижки передбачає поступову зміну довжини волосся. Фактично це стрижка нижньої ділянки волоссяного покриву на 2–3 см від крайової лінії росту волосся або по всій ширині нижньопотиличної та нижньоскроневої зон (рис. 5.46).

Стрижку здійснюють машинкою, прямими ножицями або бритвою за допомогою гребінця чи без нього.

Працюючи машинкою, можна застосовувати гребінець або працювати без нього. Машинку вводять у волосся від крайової лінії його росту. Стрижуть проти росту волосся з виведенням машинки вгору на себе.

Першою зістриженою смужкою визначають висоту зони стрижки. Інші смужки закінчують на рівні першої з урахуванням того, що уявна верхня лінія стрижки має повторювати лінію росту волосся на шиї (рис. 5.46, а).

Положення верхньої та нижньої ліній стрижки «нанівець» знаходяться в певній залежності, яку потрібно враховувати: що менша відстань між ними, то різкий перехід створюється між коротким і довгим волоссям (рис. 5.46, а).

Якщо під час стрижки машинкою застосовують гребінець, то його утримують другим прийомом. Уводять гребінець у волосся по крайовій лінії росту й зрізують волосся на площині гребінця (рис. 5.46, б).

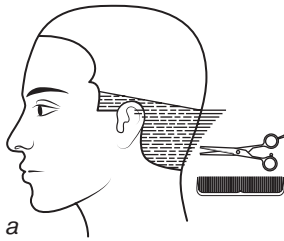

б



Рис. 5.46. Зведення волосся нанівець: а — ножицями; б — машинкою

Аналогічно виконують цю стрижку ножицями. Гребінець і ножиці рухаються вгору проти росту волосся одночасно. Довжину зістриженого волосся регулюють, працюючи різними частинами інструментів. Для отримання мінімальної довжини волосся зрізування виконують кінцями ножиць над кінцями зубців гребінця. Для зручності зістригання волосся на різних ділянках волоссяного покриву голови ножиці утримують паралельно до гребінця (рис. 5.47, а) або під кутом до нього (рис. 5.47, б).

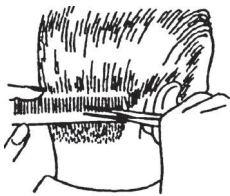

а — паралельно до гребінця;



б — під кутом до гребінця



Рис. 5.47. Розміщення ножиць і гребінця під час стрижки

**Стрижка машинкою над гребінцем.** Ця техніка стрижки дає змогу стригти волосся дуже близько до шкіри голови, як у стрижці «нанівець», а також створювати плоскі та квадратні форми стрижок. Особливої точності під час стрижки машинкою досягають на сухому волоссі (рис. 5.48, а, б, с. 56).





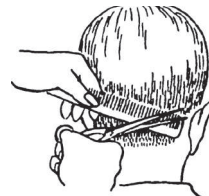

Рис. 5.48. Стрижка машинкою над гребінцем: а — зубці гребінця спрямовані догори; б — зубці гребінця спрямовані донизу

Розміщення гребінця та техніка стрижки машинкою аналогічні роботі ножицями. Відмінність полягає в тому, що під час стрижки гребінець необхідно тримати у фіксованому положенні. Кут, під яким встановлено гребінець, визначає довжину зістриженого волосся.



Рис. 5.49. Тушування

**Тушування.** Якість виконання операції залежить від рівномірності руху гребінця і ножиць, а також від кута, під яким вони розміщені один до одного. Що частіше робити різальні рухи ножицями, то якісніше буде зроблено стрижку. Гребінець вводять у волосся, ножиці ставлять паралельно до гребінця на рівні обушка. Гребінець переміщують на кілька міліметрів угору проти росту волосся, водночас переміщують і ножиці, зрізуючи волосся паралельно до площини гребінця (рис. 5.49).

Гребінцем визначають кут нахилу, під яким зрізують волосся. Ножиці розміщують не тільки паралельно, а й під кутом до гребінця. Кінці ножиць можуть бути спрямовані як ліворуч, так і праворуч, залежно від ділянки волоссяного покриву, що стрижеється.

Волосся з правого боку шиї та за вухом потрібно зрізувати кінцями ножиць зі спрямуванням їх праворуч. Волосся з лівого боку шиї за вухом, а також волосся правої скроні зручніше стригти кінцями ножиць, спрямованими ліворуч, і паралельно до гребінця. Довжину волосся регулюють і гребінцем, і ножицями.



Рис. 5.50. Укорочення волосся способом «на пальцях»

Волосся зрізують паралельно до гребінця — кінцями ножиць для отримання мінімальної довжини волосся, середньою частиною полотна ножиць над середньою частиною зубців гребінця для досягнення більшої довжини.

**Стрижка способом «на пальцях», або «пасмо за пасмом»,** — процес укорочення волосся над пальцями по всій поверхні волоссяного покриву або на окремих ділянках (рис. 5.50).

Ця техніка стрижки передбачає роботу прямими та філірувальними ножицями й гребінцем. Зняття волосся «на пальцях» використовують не тільки безпосередньо для стрижки волосся, а також як допоміжний



прийом для попереднього вкорочення довгого волосся перед основною стрижкою та як контрольно-перевірочний прийом після основної стрижки.

Під час стрижки пасмо будь-якої зони утримують середнім і вказівним пальцями лівої руки, зрізують волосся, спрямовуючи ножиці вздовж пальців. Під час зрізування волосся гребінець утримують лівою рукою в неробочому положенні. Пасма відділяють горизонтальними та вертикальними проділами. Для стрижки волосся вертикальних пасом кінці ножиць спрямовані догори (рис. 5.51).

**Спосіб стрижки «пасмо на пасмо».** Застосовуючи цей спосіб, насамперед визначають контрольне пасмо. Наступні пасма накладають на контрольне й зрізують на рівні його довжини. Кут відтягування пасом може бути різним (рис. 5.52).

### 5.5. ФІЛІРУВАННЯ



Рис. 5.51. Стрижка способом «пасмо за пасмом» потиличної та скроневих ділянок з використанням вертикальних проділів



Рис. 5.52. Накладання пасма на пасмо

Філірування виконують залежно від задуму зачіски на всій масі волосся або на окремих ділянках. Проріджування волосся за допомогою філірування може дати такі результати:

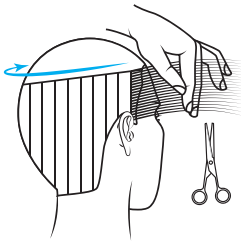
- збільшення об'єму волосся;
- полегшення укладання волосся;
- зменшення об'єму волосся.

Перед філіруванням волосся відділяють вертикальними та горизонтальними пасмами або під кутом. Філірування можна розпочинати з будь-якого боку пасма, виконувати на різну глибину та з різною інтенсивністю. Розрізняють філірування волосся біля кореня, на кінцях, по всій довжині пасма. Місце першого зрізу можна визначити будь-де. Це залежить від густоти волосся та бажаного результату. Кількість зрізів на одному пасмі може бути різною.

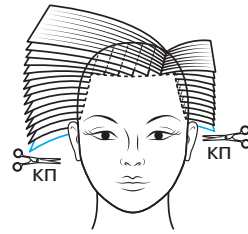
Прикореневе філірування передбачає проріджування пасма, відступивши на 2–4 см від коренів. Завдяки цьому полегшується укладання, створюється форма зачіски, візуально збільшується її об'єм.

Філірування кінців пасма сприяє стійкому вкладанню волосся, згладжує нерівність стрижки. Для дуже густого волосся пасма розріджують по всій довжині. Операцію виконують прямими та філірувальними ножицями або бритвою.

Філірування можна поєднати з одночасним укороченням волосся.

**Прийоми філірування.** У перукарській практиці відомі різні прийоми філірування волосся із зовнішнього, внутрішнього боку або з обох боків. Філірування ззовні частіше виконують на коротких стрижках, з внутрішнього боку — на довгих, якщо волосся густе та жорстке — з обох боків. Пасмо відділяють за допо-





Рис. 5.53. Метод цілеспрямованого врізання

могою гребінця, кінцями ножиць волосся зрізують під гребінцем.

Метод цілеспрямованого врізання застосовують для надання волоссю рухливості, «рваного» ефекту, хаотичної різнорівності на кінцях; кінці окремих тонких пасом зрізують на різній довжині (рис. 5.53).

Методи «зубці пилки», «пойнтинг» — вид філірування прямими ножицями, ви-

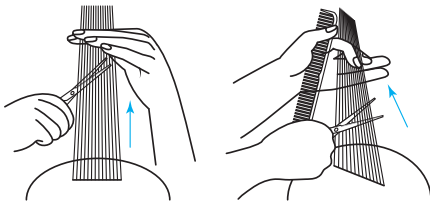
конують технікою врізання. При застосуванні методу «зубці пилки» полотна ножиць уводять у пасмо під кутом  $45^\circ$ , при «пойнтингу» —  $90^\circ$ , глибина врізання від 0,5 мм до 4 см (рис. 5.54). Рекомендують використовувати на завершальному етапі стрижки всієї маси волосся або для оформлення чілки.

Методи вищипування, «піктаж» — філірування, коли в пасмі зрізують окремі волосини на різній висоті або окремі тонкі пасма з проміжком 0,5–1 см на довжині 2–4 см від коренів (рис. 5.55).



Рис. 5.54. Метод «зубці пилки»



Рис. 5.55. Філірування: а — метод вищипування; б — «піктаж»

«Пойнткат» — точкове зрізування. Виконують прямими ножицями переважно по контуру стрижки. Створює ефект бахроми.

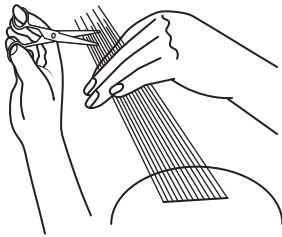
Метод «слайсінг», або метод ковзального зрізу, — філірування волосся ковзальним рухом уздовж пасма (рис. 5.56; 5.57).

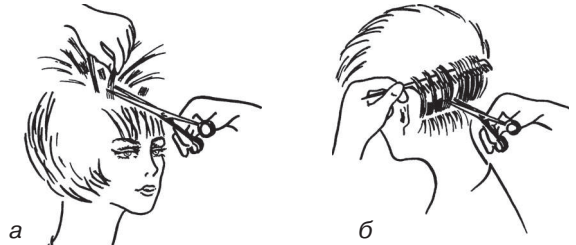

Рис 5.56. Метод ковзального зрізу



Рис. 5.57. Виконання ковзального зрізу на волоссі різних зон

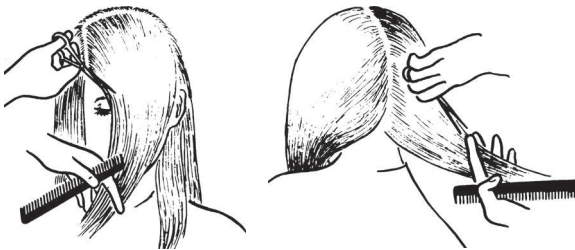

Метод «джгута» використовують, аби надати зачісці більшого об'єму. Для цього невелике пасмо перекручують джгутом і в кількох місцях надсікають кінцями ножиць або філірувальною бритвою (рис. 5.58).

Прямими ножицями технічно виконують більшість прийомів філірування. В одних із них працюють кінцями ножиць на пальцях, в інших — основою полотен напіврозкритих ножиць.

Філірувальними ножицями зрізують волосся, яке потрапляє під зубці робочих полотен. Для уникнення утворення «сходинок», пом'якшення лінії зрізування та забезпечення якісного філірування, філірувальні ножиці розміщують під кутом  $45^\circ$  до пасма, яке охоплюють (рис. 5.59).

Залежно від густоти волосся для оброблення пасма виконують 3–5 захоплень ножицями.



Рис.5.58. Філірування методом «джгута»



Рис. 5.59. Стрижка філірувальними ножицями

Філірування волосся філірувальними бритвами та ножами дає можливість досягти плавної лінії стрижки.

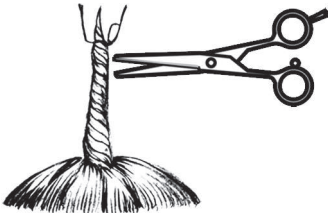
Працюючи філірувальною бритвою або ножом, застосовують:

- внутрішній зріз пасма (рис. 5.60, а);
- зовнішній зріз пасма (рис. 5.60, б).

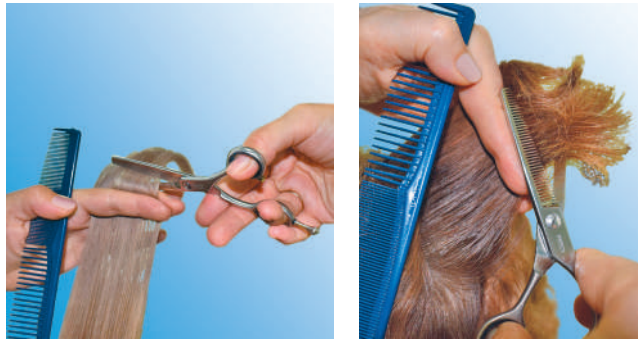

а



б

Рис. 5.60. Філірування бритвою: а — внутрішнє; б — зовнішнє

Філірувальною бритвою або ножом стрижуть тільки зволене волосся. Пасмо утримують за кінці великим, указівним і середнім пальцями. Відступивши від коренів приблизно на третину пасма, роблять ковзальні рухи згори вниз уздовж пасма (рис. 5.61, с. 60).





Рис. 5.61. Оброблення волосся різних зон філірувальною бритвою

### 5.6. ГРАДУЮВАННЯ

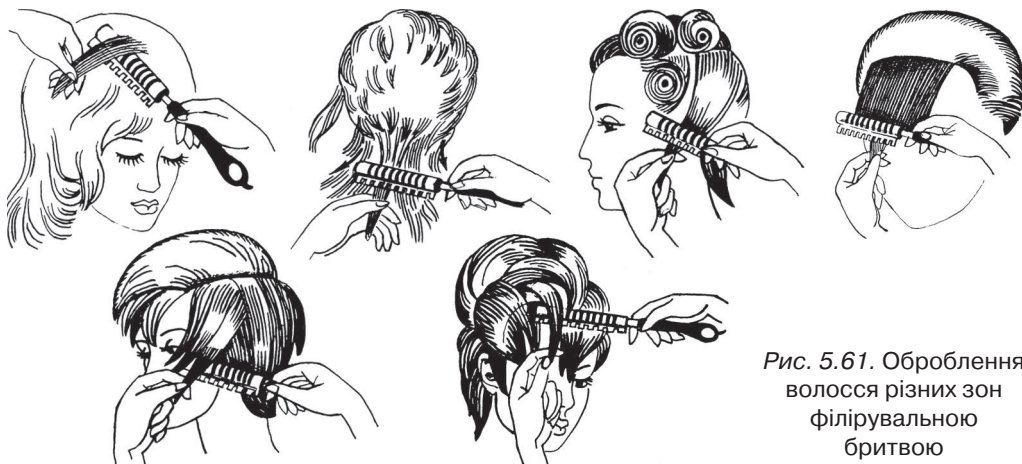

Рис. 5.62. Види градуювання:  
а — зовнішнє; б — внутрішнє

Градування дає змогу регулювати густоту й об'єм волосся, візуально збільшувати їх завдяки відтягуванню пасом волосся під різними кутами. Воно може бути високим (починаючи з верхньопотилічної зони), середнім і низьким.

Розрізняють зовнішнє та внутрішнє градування. *Зовнішнє градування* полягає в укороченні кожного наступного пасма відносно попереднього на 0,5–1 мм (рис. 5.62, а). *Внутрішнє градування* відрізняється подовженням наступного пасма порівняно з попереднім теж на 0,5–1 мм (рис. 5.62, б).

Розрізняють зовнішнє та внутрішнє градування. *Зовнішнє градування* полягає в укороченні кожного наступного пасма відносно попереднього на 0,5–1 мм (рис. 5.62, а). *Внутрішнє градування* відрізняється подовженням наступного пасма порівняно з попереднім теж на 0,5–1 мм (рис. 5.62, б).

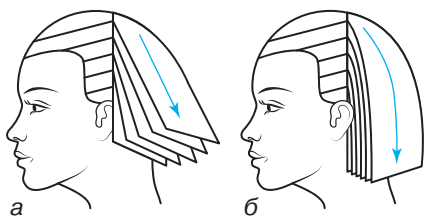
Горизонтальним проділом відділяють контрольне пасмо й стрижуть на бажаній довжині. Наступне пасмо стрижуть внутрішнім тупим зрізом обраним способом — довшим або коротшим від контрольного. Зовнішнє градування передбачає поступове збільшення кута відтягування.

Градування можна виконувати також за допомогою вертикальних проділів. Залежно від того, у якій частині волоссяного покриву потрібно збільшити об'єм, виконують відтягування горизонтально або під кутом. *Горизонтальним відтягуванням* збільшують об'єм у верхній та середній зонах, під кутом 45° — у середній та нижній потиличних зонах. Після вибору кута відтягування пасма визначають положення руки, яка його утримує. Положення руки під кутом 45° до основи пасма забезпечує низьке, слабко виявлене градування.

Градування скроневих зон продовжує градування потилиці, яке виконують аналогічно, у напрямку від потилиці до обличчя.

### 5.7. ОКАНТУВАННЯ

Окантування — це процес оформлення нижньої лінії контуру стрижки, а також сама ця лінія. Окантування можна робити як наприкінці, так і на початку стрижки. Воно надає стрижці завершеного вигляду, визначає контур майбутньої



зачіски. Розрізняють два способи окантування: на окремому пасмі та для всієї маси волосся. У роботі використовують прямі ножиці, бритви й електричні машинки, гребінці.

Вид окантування вибирають, ураховуючи форму майбутньої стрижки, особливості обличчя, шії людини, наявність вад, які потрібно приховати, природний напрямок та особливості росту волосся, побажання клієнта.

Перед здійсненням окантування необхідно визначити, якого кінцевого результату потрібно досягти, яким буде волосся в цій зоні волоссяного покриву:

- наповненим чи полегшеним філіруванням;
- рівним чи філірованим;
- довгим чи коротким;
- зведеним нанівець.

**Окантування волосся залежно від його довжини. *Коротке волосся.*** Окантування короткого волосся виконують прямими ножицями, машинкою або бритвою. Волосся відділяють якомога частіше. Якщо стрижка дуже коротка, а волосся на шії чи скронях нижче від лінії окантування, його зістригають бритвою або машинкою без насадки.

**Волосся середньої довжини.** Волосся розчісують, притискають до голови рукою або гребінцем і зістригають на бажаному рівні ножицями. Перевіряють довжину пасом їх зведенням або орієнтуючись на певні частини обличчя, вуха тощо.

**Довге волосся.** Окантування довгого волосся виконують зрізом на долоні, орієнтуючись на контрольне пасмо.

*Види зрізів* для окантування ножицями волосся різної довжини:

- *зріз на пальцях* застосовують для волосся різної довжини. Відділене пасмо утримують указівним і середнім пальцями, мінімально відтягують і зістригають;
- *зріз на гребінці* застосовують для волосся будь-якої довжини. Волосся відділяють і розчісують із відтягуванням на себе. Гребінець просувають уздовж пасма до потрібного рівня зрізу. Зістригають волосся на полотні гребінця;
- *зріз на долоні* застосовують для короткого та подовженого волосся. Ребром долоні лівої руки пасмо притискають до шії або голови й зістригають над долонею;
- *вільний зріз* застосовують для стрижки короткого волосся. Стрижуть зачесане вниз пасмо, яке заходить на вільну від волосся шкіру.

Для симетричності лінії окантування на скронях орієнтуються на мочки вух, лицьові лінії узгоджують з підборіддям, кутиками очей або рота, кінчиком носа.

**Форми окантування потилиці.** Окантування потилиці в чоловічих та жіночих стрижках може бути різним за довжиною та формою.

Схематично процес окантування різних форм зображений на *рис. 5.63–5.67* (с. 62, 63).

*Пряму* форму виконують у жіночих і чоловічих зачісках. Довжина окантування різна. Пасмо або всю масу волосся залежно від обраного способу зачісують униз і зрізують по прямій лінії від середини в обидва боки — спочатку ліворуч, потім праворуч (*рис. 5.64 а, с. 62*).

*Овальну* форму застосовують залежно від довжини; виконують переважно в жіночих стрижках, але може бути і в чоловічих. Волосся розділяють дугоподібними проділами, розчісують униз, відтягують уперед до обличчя і зрізують волосся внутрішнім зрізом (*рис. 5.65, б, с. 62*).





Рис. 5.63. Форми окантувань потилиці в чоловічих коротких стрижках



Рис. 5.64. Пряма форма окантування потилиці в жіночих стрижках:  
а — коротких стрижках; б — подовжених

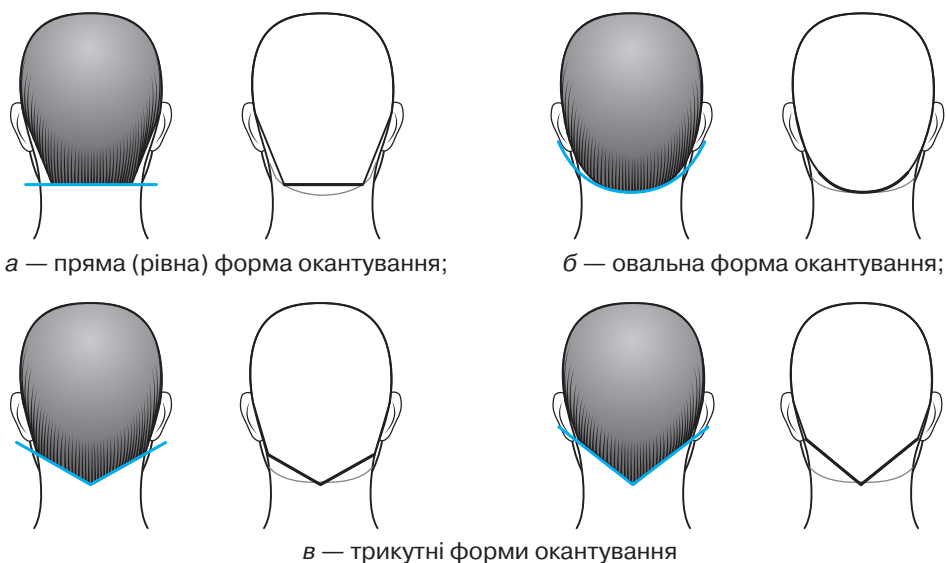

Рис. 5.65. Овальні форми окантування потилиці в жіночих стрижках

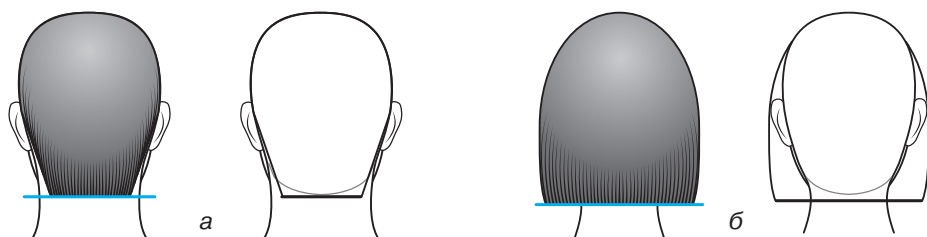

Рис. 5.66. Трикутна форма окантування потилиці в коротких жіночих стрижках



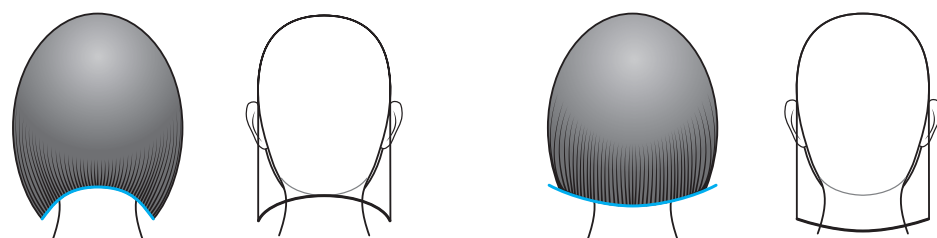

Рис. 5.67. Фігурні форми окантування потилиці в жіночих стрижках

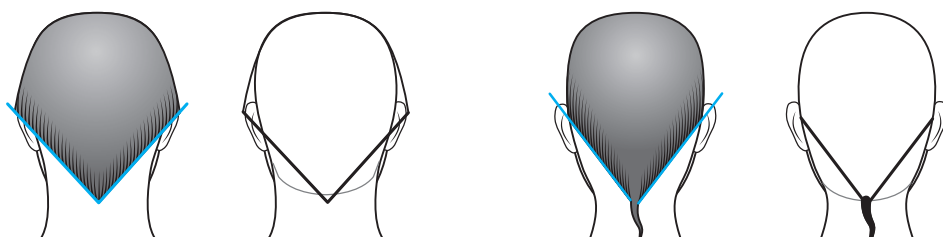
*Дужку* виконують у чоловічих стрижках. Довжина окантування може доходити до коміра сорочки. Волосся зачісують униз, зрізують по прямій лінії (рис. 5.68, а). Потім його зачісують уперед до обличчя, зрізують під кутом і заокруглюють кути. Допускають виконання тушування на висоті 1 см (рис. 5.68, б, в). Кут нахилу зрізу залежить від розміру шиї і буде тим більшим, чим ширша шия.

*Підковоподібну* форму застосовують у жіночих і чоловічих стрижках. Пасмо волосся збирають над центром шиї, зрізують на бажаній довжині (рис. 5.68, г). Для отримання подовжених бокових частин пасмо можна скрутити в джгут.

*Трикутну* форму застосовують у чоловічих і жіночих стрижках, вона може бути різною за довжиною. Волосся ділять вертикальним проділом навпіл. Відділяють пасма вбік від проділу, утворюючи трикутник, стрижуть внутрішнім зрізом (рис. 5.68, г).

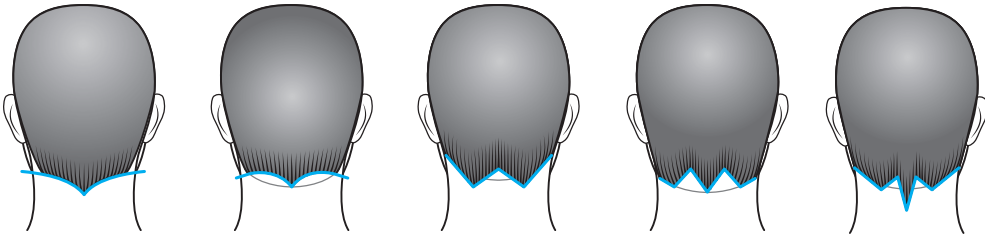
*Фігурну* форму виконують у жіночих і чоловічих стрижках (рис. 5.68, д).



Рис. 5.68. Схематичне зображення процесу окантування потилиці

**Окантування скронь** у жіночих і чоловічих стрижках за формою може бути з відкритим вухом та із закритим вухом (рис. 5.69; 5.70, с. 64).

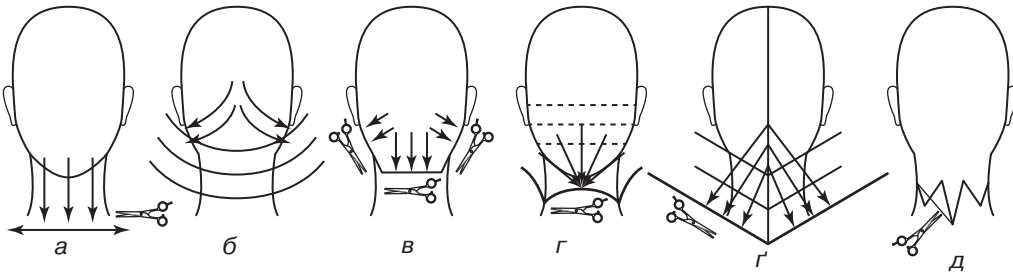

а — пряма чоловіча скроня;

б — скошена чоловіча скроня;

в — скошена жіноча скроня

Рис. 5.69. Види скронь із відкритим вухом





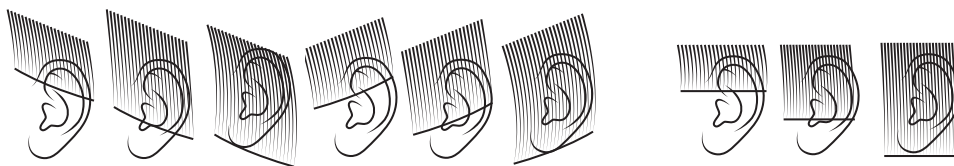

а — скошена скроня із закритим вухом; б — пряма скроня із закритим вухом

Рис. 5.70. Види скронь із закритим вухом

Окантування скронь виконують кількома способами (рис. 5.71–5.74). Лінії окантування скронь і потилиці плавно з'єднують, оминаючи вуха.

*Класична чоловіча скроня:*

- волосся на скроні зачісують униз, зрізують по прямій лінії (рис. 5.71, а);
- волосся зачісують наперед до обличчя і з'єднують лінії окантування на скроні та чілці (рис. 5.71, б);
- волосся зачісують на вухо, стрижуть за формою вуха (рис. 5.71, в);
- волосся за вухом зачісують до вуха, зрізують за формою лінії окантування потилиці (рис. 5.71, г).



Рис. 5.71. Процес окантування класичної чоловічої скроні

*Коротка пряма скроня:*

- волосся зачісують униз, зрізують по прямій лінії. Лінія зрізування закінчується в місці початку вуха (рис. 5.72, а);
- волосся зачісують на обличчя, вирівнюють лінію зрізування з окантуванням чілки (рис. 5.72, б);
- волосся за вухом зачісують на обличчя та зрізують по лінії згину вуха (рис. 5.72, в).

*Коротка скошена скроня:*

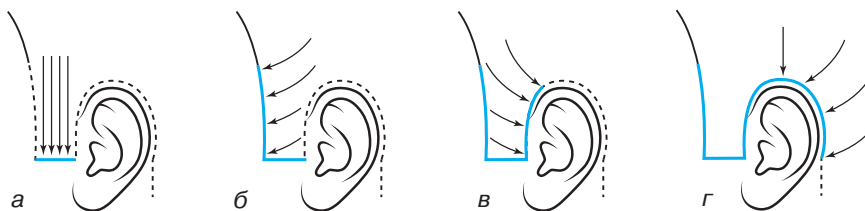
- волосся зачісують униз, зрізують по скісній лінії. Усі наступні операції аналогічні прямій формі окантування (рис. 5.73).

*Довга пряма або скошена скроня:*

- волосся зачісують униз, зрізують на рівні середини вуха (рис. 5.74, а);
- волосся зачісують на обличчя, з'єднують лінії окантування на скронях і чілці (рис. 5.74, б);
- волосся за вухом зачісують уперед на обличчя; стрижуть внутрішнім зрізом, орієнтуючись на довжину скроні (рис. 5.74, в).

Послідовність окантування жіночих скронь така сама, як і чоловічих. Жіночі скроні відрізняються від чоловічих довжиною волосся, а також формою окантування.





Рис. 5.72. Процес окантування короткої прямої скроні. Рис. 5.73. Коротка скошена скроня.



Рис. 5.74. Довга пряма або скошена скроня.

**Окантування чілки** визначає її граничні межі. Чілка може бути різної довжини та форми (рис. 5.75).

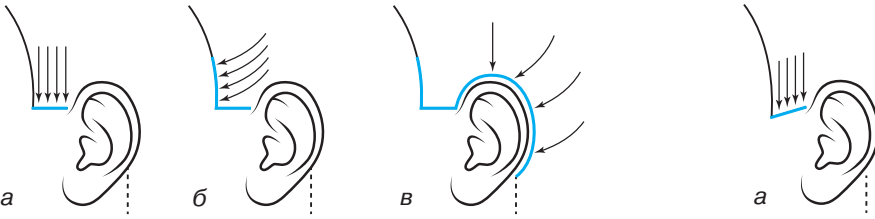

Рис. 5.75. Форми окантування чілки:  
 а — пряма чілка (рівна);  
 б — овальна увігнута чілка;  
 в — овальна випукла чілка;  
 г — асиметрична (діагональна, скошена) чілка;  
 г' — трикутна чілка;  
 д — фігурні чілки.

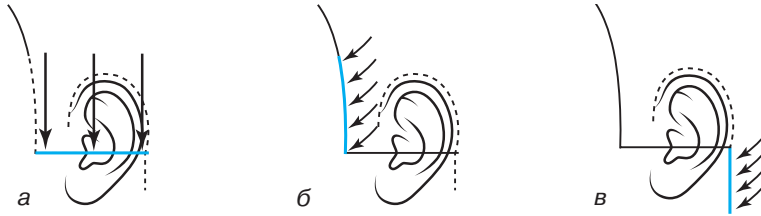

**Процес окантування чілки.** Чілку відділяють у формі прямокутника або трикутника, вершина якого може доходити до найвищої точки голови. Окантування чілки здійснюють різними способами.

Для *прямого окантування* волосся чілку зачісують униз і зрізують по прямій лінії від середини в обидва боки. Якщо довжина чілки нижча від рівня брів, окантування виконують внутрішнім зрізом (рис. 5.76, а, б).

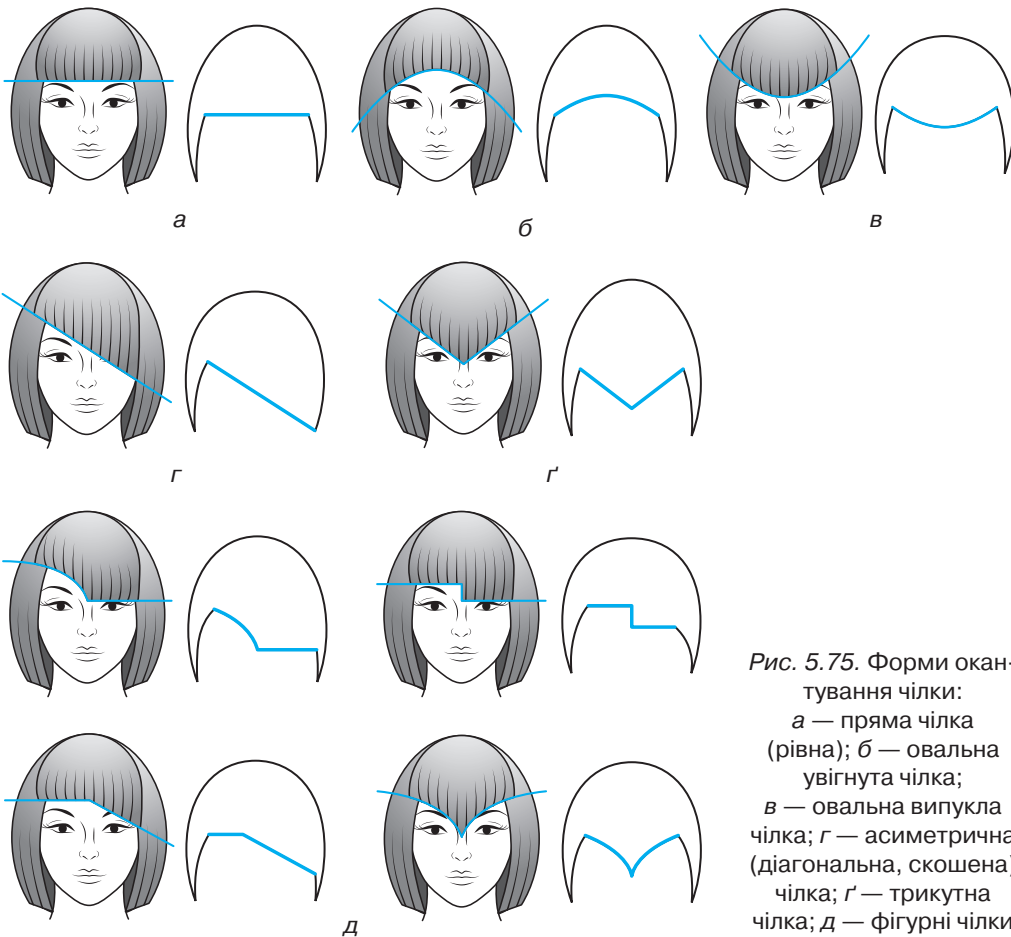
*Овальне ввігнуте окантування* розпочинають зачісуванням волосся до центра, де його збирають у пучок і зрізують за бажаною довжиною (рис. 5.76, в).

Щоб виконати *овальне випукле окантування*, зону чілки ділять вертикальним проділом. Визначають дві симетричні точки на бажаній висоті. Волосся правого трикутника відтягують до правої точки та стрижуть, пасмо волосся з лівого трикутника відтягують до лівої точки й також стрижуть (рис. 5.76, г).

Для *трикутного окантування* волосся чілки ділять навпіл вертикальним проділом, зачісують у різні боки та стрижуть внутрішнім зрізом від проділу (рис. 5.76, г).

Для *асиметричної чілки* виконують боковий проділ. Відділене волосся зачісують для вкорочення та зрізують внутрішнім скошеним зрізом (рис. 5.76, д).



Рис. 5.76. Схематичне зображення процесу окантування чілки

Щоб полегшити чілку, її філірують по всій довжині, а на кінцях виконують врізання прямими ножицями.

## 5.8. ФОРМИ СТРИЖОК

**Рівномірна форма стрижки.** Для такої форми характерний рівномірний розподіл довжини волосся по всій поверхні голови. Повторює округлість голови. Забезпечує ефект ступінчастості. Не створює ефекту маси (рис. 5.77).

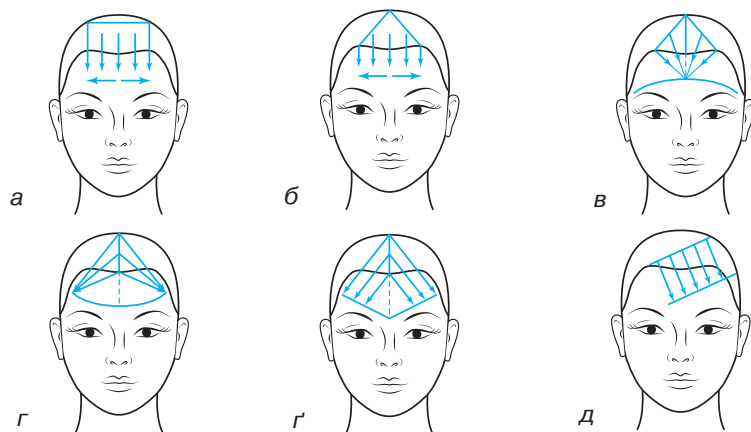
*Умови створення форми:* кут піднімання пасом волосся  $90^\circ$  від поверхні голови, кут зрізування пасом прямий ( $90^\circ$ ), що забезпечує однакову довжину волосся на всіх ділянках волосяного покриву голови. Рівномірної



Рис. 5.77. Схематичне зображення рівномірної форми



(розшарованої) форми стрижки досягають за допомогою рухливого контрольного пасма.

Для створення цієї форми використовують проділи: горизонтальні, вертикальні та радіальні. Текстура повністю активована. Способи стрижки: «на пальцях», або «пасмо за пасмом».

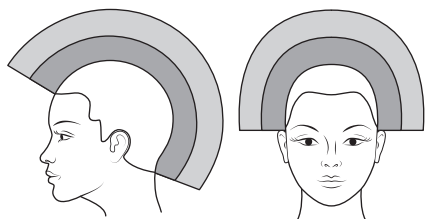
**Масивна (важка, монолітна) форма стрижки.** За такої форми стрижки волосся верхніх зон довге й перекриває волосся нижніх зон. Створює ефект максимальної маси в нижніх зонах стрижки.

*Умови створення форми:* кут відтягування волосся  $0^\circ$ , зрізування виконують у нижніх зонах, де волосся досягає одного рівня. Масивну форму стрижки створюють за допомогою стаціонарного контрольного пасма.

Напрямок проділів і кути зрізування залежать від фасону стрижки, можуть бути: горизонтальними, діагональними праворуч і ліворуч або комбінацією напрямків. Текстура неактивована. Способи стрижки: «тупий зріз», «пасмо на пасмо», «внутрішнє градування» (рис. 5.78, а, б, в).

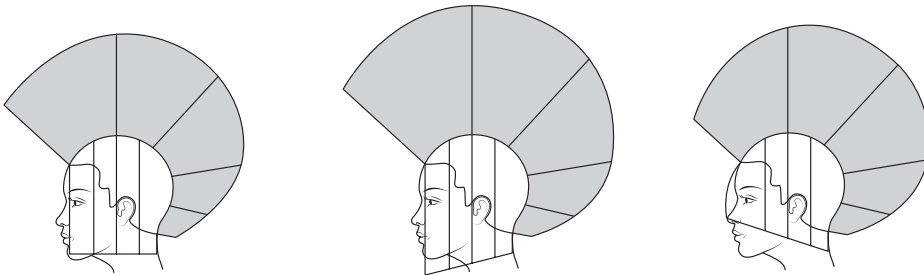

а — горизонтальні зрізи створюють накопичення маси горизонтально, паралельно до підлоги (класичне каре);

б — діагональні зрізи в напрямку на обличчя створюють найбільшу масу волосся біля обличчя (каре з подовженням);

в — діагональні зрізи в напрямку на потилицю створюють найбільшу масу волосся на потилиці (паж)

Рис. 5.78. Схематичне зображення масивної форми

**Для прогресивної форми стрижки** характерне плавне збільшення довжини волосся від короткого у верхніх до довгого в нижніх ділянках голови. Забезпечує витягнуту по вертикалі форму без накопичення маси волосся. Форму стрижки створюють за допомогою стаціонарного або рухливого контрольного пасма. Напрямок проділів суттєво не впливає на форму стрижки. Проділи можуть бути горизонтальні, вертикальні, діагональні та радіальні. Поверхня волосся в стрижці активована. Способи стрижки: «на пальцях», або «пасмо за пасмом» (рис. 5.79).



Рис. 5.79. Схематичне зображення прогресивної форми



**Градуйована форма стрижки** розширює силует у середній частині форми стрижки, що створює ефект «щітки». Градуйована стрижка візуально збільшує масу волосся. Форми досягають завдяки зрізуванню волосся за допомогою низького або середнього кутів відтягування волосся. Найчастіше використовують кут відтягування  $45^\circ$ . Градуйовану форму стрижки створюють за допомогою рухливого контрольного пасма. Проділи можуть бути горизонтальні, вертикальні та діагональні. Текстура активована в нижній частині стрижки й неактивована у верхній частині.

Способи стрижки: «зовнішнє градуювання», «пасмо за пасмом», «пасмо на пасмо». За допомогою градуйованої стрижки можна отримати безліч форм і домогтися різноманітних ефектів (рис. 5.80).

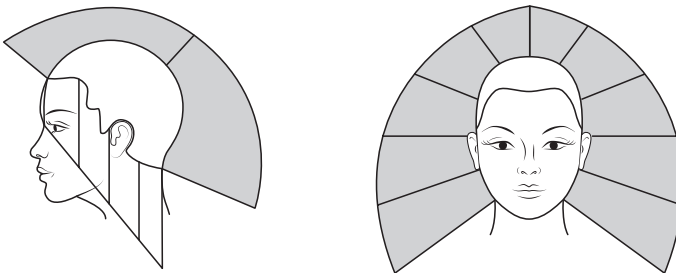

Рис. 5.80. Схематичне зображення градуйованої форми

**Комбінована форма стрижки.** Більшість стрижок, які роблять у салонах, є комбінацією базових форм, наприклад поєднанням рівномірної форми з прогресивною; рівномірної з градуйованою та ін.

### Запитання та завдання

1. Які види стрижок ви знаєте? Охарактеризуйте їх.
2. Що є основою модельних стрижок?
3. Які стрижки називають комбінованими?
4. Охарактеризуйте контрастний і неконтрастний види стрижки.
5. У чому полягає відмінність виконання прийому «зведення волосся нанівець» ножицями та машинкою?
6. Чим відрізняється прийом стрижки «тушування» від «зведення волосся нанівець»?
7. На які зони розподіляють волоссяний покрив голови?
8. Які є види проділів? Для чого вони призначені?
9. У яких випадках використовують внутрішній і зовнішній зрізи волосся?
10. Яке значення має контрольне пасмо в стрижці?
11. Яким інструментом виконують стрижку способом «на пальцях»?
12. Які інструменти використовують для філірування волосся?

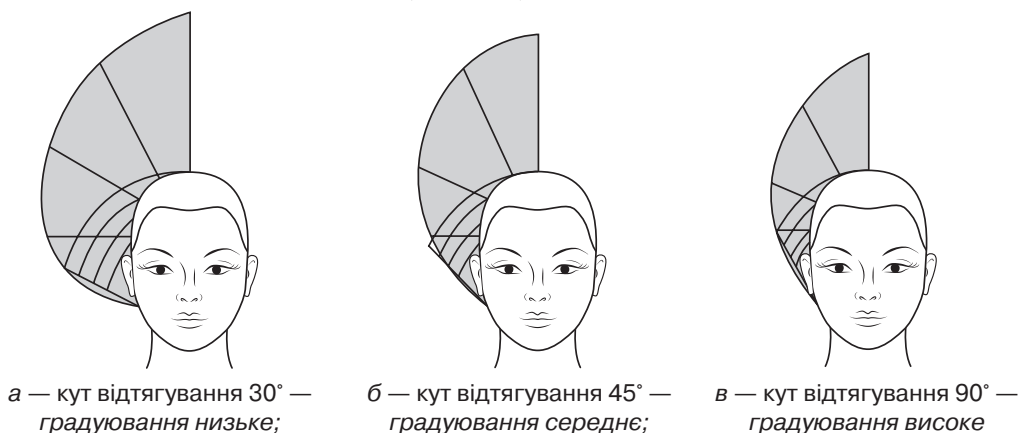

13. Назвіть прийоми філірування.
14. Як виконують прикореневе філірування?
15. Які є види градуювання і як їх виконують?
16. Від чого залежить форма окантування потилиці та скронь?
17. Які є форми окантування чілки?
18. Які прийоми окантування застосовують залежно від довжини волосся?
19. Виконайте тестові завдання.
  1. Лінія росту волосся навколо голови, нижче якої воно не росте, — це
    - А кінцева лінія
    - Б крайова лінія
    - В вертикальна лінія
    - Г подовжуюча лінія
  2. Основних форм стрижки існує
    - А п'ять
    - Б дві
    - В одна
    - Г чотири
  3. Укорочення кожного наступного пасма порівняно з попереднім на 1—2 мм досягають за допомогою
    - А зовнішнього градуювання
    - Б одностороннього градуювання
    - В комбінованого градуювання
    - Г внутрішнього градуювання
  4. Розріджування волосся зі збереженням довжини по всьому волоссяному покриву голови або на окремих ділянках — це
    - А окантування
    - Б укладання
    - В градуювання
    - Г філірування
  5. Створення плавного переходу від короткого волосся на нижніх ділянках волоссяного покриву голови до довшого на верхніх ділянках — це
    - А зведення волосся нанівець
    - Б спосіб «на пальцях»
    - В тушування
    - Г окантування



### 6.1. З ТЕОРІЇ КОЛЬОРІВ

Перукарська послуга з фарбування надає зачісці стильності. Фарбування, разом з моделюванням стрижок і зачісок, становить триєдину основу перукарської майстерності. *Колориметрію*, що вивчає принципи взаємодії кольорів та їхніх відтінків, вважають «сольфеджіо» перукарської справи. Колориметрія систематизує знання про кольори, їхню взаємодію, протиставлення теплих і холодних відтінків, їхню здатність нейтралізувати один одного.

Із семи кольорів сонячного спектра три є чистими, їх неможливо отримати змішуванням. Це основні, або так звані *первинні*, кольори: синій, червоний, жовтий.

За допомогою змішування однакової кількості двох первинних кольорів отримують *вторинні* кольори: синій + жовтий = зелений; жовтий + червоний = помаранчевий; червоний + синій = фіолетовий.

Додавши вторинний колір до одного з двох первинних кольорів, отримують нові кольори — *третинні*.

Змішавши первинні кольори з вторинними, утворюють відтінки, які розширюють діапазон тонів, а також забезпечують можливість отримання будь-якого кольору.

Виокремлюють також *четвертинні* кольори, до яких належать різні комбінації, уключаючи всю видиму кольорову гаму. Співвідношення кольорів зображують як хроматичне коло, зірку кольорів або діаграму (рис. 6.1).

Кольори, розміщені один навпроти одного, називають *протилежними*. Вони взаємно нейтралізують свою кольоровість. Первинні кольори нейтралізуються вторинними: зелений — червоним, синій — помаранчевим, жовтий — фіолетовим.

Нейтралізуються протилежні третинні кольори: помаранчевий — синьо-фіолетовим, жовто-зелений — фіолетово-червоним тощо.

Знання про нейтралізацію кольорів і відтінків потрібні для виправлення небажаного тону.



Рис. 6.1. Хроматичне коло



## 6.2. ПРИРОДНИЙ КОЛІР ВОЛОССЯ

Колір формується в корковому шарі волосся меланоцитами, які продукують два типи пігменту меланіну: гранульований (зернистий) — евмеланін; розсіяний (дифузійний) — феомеланін.

Пігмент утворюється в корені волосини та просувається нею вгору. Він поширюється нерівномірно. Близьче до зовнішнього шару у волосині кількість кольорових речовин зменшується. У кутикулі їх майже немає. У темному волоссі набагато більше пігменту, ніж у світлому.

Природний колір волосся визначає комбінування різних типів пігменту, а також їхні форма, розмір і кількість.

Гранульовані пігменти евмеланіну надають волоссю кольору від чорного до бурого, гранули меланіну подовженої форми — темного кольору. Якщо їх менше, волосся світліше. Гранули меланіну круглої або овальної форми надають волоссю рудого кольору. Поєднання подовжених гранул з овальними та круглими утворює рудувато-коричневий відтінок. У разі поєднання подовжених гранул і невеликої кількості круглих волосся буде чорним з рудим відтінком. Розсіяні пігменти феомеланіну утворюють кольори від жовтого до червоного. Кожна людина має настільки неповторне поєднання натуральних пігментів, що однакових кольорів волосся практично не існує.

Якщо продукування організмом натурального пігменту зменшується, волосся знебарвлюється та втрачає еластичність, якої йому надавав меланін. З віком волосся сивіє, що пояснюється старінням організму, припиненням утворення пігментів. Жінки сивіють раніше за чоловіків. Передчасна сивина часто буває спадковою та розпочинається зазвичай зі скронь. Інколи вона з'являється через стреси.

Існує таке явище, як альбінізм — уроджена відсутність пігментації волосся, шкіри, райдужної оболонки очей. Альбінізм може спричинити сильне отруєння.

Для визначення та опису натурального кольору волосся використовують шкалу глибин і тонів кольору. Відтінки за Міжнародною системою кольорів (ICS) класифікують так:

<b>Глибина</b>	<b>Тон</b>
1/0 синьо-чорний	/0 натуральний
2/0 чорний	/1 попелястий
3/0 темно-коричневий	/2 холодний попелястий
4/0 коричневий	/3 мідно-золотистий
5/0 світло-коричневий	/4 червоний
6/0 темний блондин	/5 пурпуровий
7/0 блондин	/6 фіолетовий
8/0 світлий блондин	/7 брюнет
8/0 дуже світлий блондин	/8 перлинно-попелястий
10/0 яскравий блондин	/8 м'який попелястий

Для ознайомлення фахівців-перукарів і представників торговельних мереж підприємства-виробники барвників випускають так звані *фарб-карти*. Це палітри зі зразками фарбованого волосся відповідно до класифікації відтінків запропонованої виробником продукції.





### 6.3. МІКСТОНИ ТА ЇХНЕ ПРИЗНАЧЕННЯ

У процесі фарбування волосся не завжди вдається досягти бажаного кольору. Іноді він виходить занадто яскравий, іноді — дуже матовий. Часто після змивання фарби з'являється неочікувана жовтизна чи зелений відтінок.

Для посилення та корегування кольору використовують **мікстони**. Як самостійні фарби їх застосовують рідко, але завдяки змішуванню з барвниками можна поліпшити або виправити несподіваний результат фарбування. Мікстони перекривають небажаний відтінок і посилюють бажаний. Щоб уникнути небажаного відтінку, що іноді виникає в процесі фарбування, мікстон додають безпосередньо до барвника. За допомогою цього препарату відтінкові можна додати яскравості та насиченості. Мікстони також застосовують під час фарбування попередньо освітленого волосся в яскраві або пастельні кольори.

Можливості дії мікстонів:

мікстон	▶ перекриває	▶ посилює
попелястий	—	попелястий
золотистий	фіолетовий	перлинний
мідний	синій	золотистий
червоний	зелений	мідний
фіолетовий	жовтий	червоний
синій	помаранчевий	фіолетовий

Для насиченості або посилення кольору мікстон додають з урахуванням фарбувальної суміші (барвник + окисник). Для нейтралізації небажаного пігменту мікстон додають, зважаючи на кількість барвника без окисника (1 см на 30 г барвника). Що світліший попередній колір, то менше мікстону необхідно додавати (не більше 1/3 основного складу). У разі змішування барвника з окисником кількість мікстону не враховують, якщо вона менша 10 г, максимальна частка мікстону не має перевищувати кількості суміші барвника й окисника.

### 6.4. КЛАСИФІКАЦІЯ БАРВНИКІВ ДЛЯ ВОЛОССЯ

Залежно від принципу взаємодії з волоссям, складу та кінцевого результату фарбування барвники поділяють на групи.

#### 6.4.1. Барвники першої групи

До барвників першої групи належать препарати для блондування, освітлення та знебарвлення волосся. Освітлювальний засіб діє на роговий шар волосся. Його лужний компонент відкриває луски, засіб проникає всередину, уступає в реакцію з натуральним пігментом волосся, окиснює його. Пігмент втрачає свій колір, повністю або частково руйнується, набуває здатності розчинятися у воді, вимивається з волосся, залишаючи в ньому порожнини. Окисник руйнує також кератинові зв'язки, тому освітлене волосся стає легшим і ламкішим. Процес блондування має поетапний перебіг, колір пігменту змінюється поступово: червоний, червоно-оранжевий, помаранчевий, жовто-помаранчевий, жовтий, світло-жовтий.

Використовуючи барвники першої групи, виконують такі перукарські операції:

- *блондування* — процес досягнення світлого кольору;



- *освітлення* — зміна природного кольору волосся на півтон або кілька тонів (як самостійна або підготовча операція з фарбування волосся);
- *знебарвлення* — повне освітлення до надання кольору «блондин» (як самостійна або підготовча операція з фарбування);
- *протравлювання* — видалення з волосся штучних пігментів попереднього барвника перед наступним фарбуванням; підготовка сивого та темного волосся до фарбування світлими барвниками;
- *мелірування* — освітлення окремих пасом волосся;
- *балаж* — освітлення кінців волосся (самостійна чи підготовча операція).

Барвники першої групи виготовляють як освітлювальні засоби з окисниками.

Виробники випускають готові до використання окисники у формі прозорої рідини та кремоподібної емульсії 3-, 6-, 9- і 12%-ї концентрації, що містять лікувальні й ароматичні добавки.

Барвник та окисник змішують для отримання суміші однорідної консистенції.

### 6.4.2. Барвники другої групи

За допомогою барвників другої групи, або хімічних барвників, досягають повної (кардинальної) зміни кольору волосся на тривалий час.

На відміну від барвників першої групи, хімічні барвники можуть освітлювати волосся на 3–4 тони, освітлювати й одночасно фарбувати його, робити волосся світлішим або темнішим порівняно з натуральним.

Хімічні барвники складаються з *фарбувального препарату* й *окисника*.

Під час фарбування відбувається окиснення пігменту волосся, його перетворення на безбарвну речовину з одночасною активізацією штучного пігменту фарбувального засобу й отриманням нового кольору. Барвник волосся взаємодіє в такій послідовності: під дією лужних компонентів фарбувального засобу розкриваються луски волосся, барвник проникає всередину, окисник освітлює натуральний пігмент і проявляє штучні пігменти барвника, молекули якого в процесі реакції значно збільшуються і заповнюють порожнини волосся.

Хімічні барвники застосовують для надання таких перукарських послуг:

- фарбування новим кольором;
- фарбування «тон у тон»;
- тонування освітленого волосся;
- відновлення відтінку;
- фарбування коренів, які відросли;
- фарбування сивого волосся;
- кольорове мелірування — фарбування окремих пасом.

Перевагами хімічних барвників є їхня висока стійкість проти дії зовнішніх чинників, впливу води, сонця, повітря, можливість отримання нових насичених кольорів і нюансів, зафарбовування та тонування сивого волосся.

Препарати для фарбування виготовляють кремоподібними або як густу рідину; вони комплектуються з готовими до застосування окисниками. Останнє покоління хімічних барвників високотехнологічне, забезпечує стійкий результат і водночас максимально зберігає структуру волосся.

До складу кремоподібної фарби вводять речовини, які забезпечують оптимальне зчеплення елементів барвника зі структурою волосся, оптичні речовини



для надання йому блиску. Окисники регулюють рівномірне виділення кисню протягом взаємодії фарби з волоссям, забезпечують насиченість кольору та рівномірність покриття барвником. Останнім часом щодо барвників волосся застосовують терміни «перманентні» і «напівперманентні».

**Перманентні барвники** можуть надавати волоссю безліч відтінків і повністю зафарбовувати сивину. Для них застосовують окисники 3-, 6-, 9- і 12%-ї концентрації залежно від стану волосся та бажаного результату фарбування.

**Напівперманентні барвники** надають волоссю природного відтінку, але мають нетривалу дію, швидко змиваються. Напівперманентні барвники затонуюють сивину, сприяють насиченню кольору волосся, надають йому блиску та сяяння. Такі барвники змішують з окисниками 1,5- і 3%-ї концентрації.

### 6.4.3. Барвники третьої групи

Барвники третьої групи фарбують волосся без окисника, діють поверхнево або проникають крізь кутикулу й огортають зовнішній шар кортексу, не взаємодіючи з пігментом. Вони допомагають тимчасово змінити колір, досягти ефекту «тон у тон» або темнішого тону, а також посилити відтінок світлого волосся.

Освітлити волосся барвниками третьої групи неможливо. У здорове волосся вони проникають неглибоко й змиваються після 6–8-го миття. Пористе й ушкоджене волосся тримає колір довше. Волосся, фарбоване відтінковим барвником, втрачає яскравість повільно, тому не виникає різкого контрасту з коренями, які відросли. Фізичні барвники застосовують:

- якщо потрібно посилити насиченість кольору волосся, але використання фарби з окисником небажане;
- щоб затонувати незначну сивину, жовтизну;
- для надання волоссю відтінку після освітлення та мелірування.

До барвників цієї групи належать тонувальні (відтінкові) шампуні, бальзами, пінки, ополіскувачі для волосся. Відтінкові шампуні наносять на вологе волосся. Застосування тонувальних шампунів на темному волоссі не дає помітного ефекту. Сивому волоссю вони надають лише відтінок, насиченість якого залежить від часу витримування препарату.

Відтінковими бувають пінки для укладання волосся. Їх наносять на чисте вологе волосся гребінцем або щіткою, рівномірно розподіляють уздовж пасом. Дія барвника минає після наступного миття волосся.

### 6.4.4. Барвники четвертої групи

Натуральні барвники рослинного походження діють аналогічно відтінковим барвникам, тобто проникають тільки в зовнішній шар волосся, однак утримуються міцніше, особливо в разі систематичного застосування. Вони також поліпшують стан волосся, лікують шкіру голови. Використовують різні рослини та їхні частини — корені, стебла, листя, квіти, плоди та кору.

Кориця та хміль надають волоссю золотистого відтінку; липа, шавлія і зелені волоські горіхи — рудувато-коричневого; лушпиння цибулі — яскраво-золотистого або коричневого; рум'янок м'яко освітлює волосся; ревінь може надати світлому волоссю русявого або мідного відтінку; чай, какао чи кава змінюють колір волосся на червоно-коричневий, каштановий.



Загальновідомими рослинними барвниками є хна та басма.

*Хна* — порошок жовто-зеленого кольору. Результат фарбування залежить від тривалості дії фарбувальної суміші та натурального кольору волосся. Отримують різноманітні відтінки — золотисті, руді, світло-каштанові.

Порошок *басми* має сірувато-зелений колір. Фарбує в темні кольори — зелений, зелено-синій, тому басму в чистому вигляді не використовують. У поєднанні з хною отримують різні відтінки — від світло-каштанового до синьо-чорного.

#### 6.4.5. Чинники, що впливають на вибір барвника

Асортимент засобів для фарбування волосся нині надзвичайно широкий. Для того щоб вдало вибрати фарбу, треба враховувати природний колір волосся; наявність сивини; довжину коренів, які відросли після попереднього фарбування; інтенсивність тону барвника по довжині та на кінцях волосся; необхідний рівень освітлення волосся; сумісність відтінків; колір шкіри обличчя клієнта; чутливість волосся до барвника; побажання клієнта, стан його здоров'я.

#### Запитання та завдання

1. Що вивчає *колориметрія*?
2. Назвіть основні кольори сонячного спектра.
3. Що таке *вторинний, третинний кольори*? Для чого існує *хроматичне коло*?
4. Для чого потрібні перукареві знання про нейтралізацію кольорів?
5. Наведіть приклади природних кольорів волосся.
6. Яку інформацію надає перукареві фарб-карта?
7. Чим зумовлений природний колір волосся?
8. Що таке *шкала глибин і тонів кольору*? Наведіть приклади її застосування.
9. Чим корисні мікстони?
10. Що таке *класифікація барвників для волосся*?
11. Охарактеризуйте барвники першої групи.
12. Яка відмінність між барвниками першої та другої груп?
13. До якої групи барвників належать тонувальні та відтінкові препарати?
14. Що треба знати перукареві про натуральні барвники?
15. За якими критеріями вибирають барвники для волосся?
16. Виконайте тестові завдання.
  1. Різні комбінації, включаючи всю видиму кольорову гаму, утворюють
 

А первинні кольори	В третинні кольори
Б вторинні кольори	Г четвертинні кольори
  2. Для посилення інтенсивності кольору чи його корегування використовують
 

А окисник	В мікстон
Б барвник	Г хімічний розчин
  3. Фізичні барвники без окисника, які не взаємодіють з пігментом волосся, — це
 

А барвники першої групи
Б барвники другої групи
В барвники третьої групи
Г барвники четвертої групи





Рис. 7.1. Загальний вигляд  
завитого волосся

*Довготривале завивання* — це перукарська процедура з використанням хімічних препаратів, що має довготривалий ефект. Унаслідок застосування сучасних технологій, поліпшення складу хімічних препаратів завивання стало найпродуктивнішим способом впливу на об'єм і тип волосся (рис. 7.1).

Принцип дії та основні етапи процесу завивання залишаються незмінними. Завивання впливає на структуру волосся, «перебудовує» його для надання нової форми. Хімічний розчин для виконання завивання діє на кератин, послаблює цистинові зв'язки між клітинами, унаслідок чого змінюється структура волосся. Нову форму створюють за допомогою конструкторів кочлюшок і закріплюють фіксатором.

### 7.1. ПРЕПАРАТИ ДЛЯ ДОВГОТРИВАЛОГО ЗАВИВАННЯ

Майже всі препарати для завивання волосся виготовляють на основі тіоорганічних сполук та їхніх похідних, які надають можливість змінити форму волосин без їхнього ушкодження. Частіше в таких препаратах застосовують тіогліколеву кислоту.

Важливою характеристикою хімічних препаратів для перукарських робіт є показник концентрації іонів водню рН. Лужний розчин викликає пом'якшення та набухання волосся, а кислий — скорочення та затвердіння. Лужні препарати для виконання довготривалого завивання застосовують для здорового волосся всіх типів. Вони швидко проникають у нього, завдяки чому забезпечують стійке завивання.

Кислотні збалансовані препарати, рН яких нижчий, аніж у лужних, менш шкідливі для волосся. Дія кислотного збалансованого перманенту значно м'якша. Така суміш проникає у волосся повільніше, аніж лужна, а процес завивання триває довше. Завитки будуть менш пружними, а завивання не дуже стійке. Кислотні збалансовані препарати застосовують для слабкого, ламкого від природи та фарбованого волосся.

Незалежно від основи (лужної, кислотного збалансованої або нейтральної), кожна фірма, що випускає препарати для довготривалого завивання, пропонує, як правило, кілька видів:

- для жорсткого волосся, яке важко піддається хімічному обробленню;
- для нормального волосся;
- для пористого волосся, яке вже зазнавало дії окисних засобів;
- для блондованого та мелірованого волосся.

У процесі роботи необхідно точно дотримуватись інструкції з використання обраного препарату. Відмінності в дії можуть бути не тільки в препаратів виробництва різних фірм, а й у кожному наступному поколінні препаратів, виготовлених однією фірмою.



Професіонал має знати й розуміти процеси, за виконання яких він бере на себе відповідальність. Обираючи новий препарат, необхідно обов'язково звертати увагу на його склад. Недостовірна інформація або її відсутність можуть зашкодити здоров'ю клієнта й репутації майстра-перукаря.

**Фіксатори для довготривалого завивання** зупиняють процес взаємодії хімічних засобів з волоссям і закріплюють форму завитків. Фіксатори бувають концентровані та неконцентровані.

**Концентровані фіксатори** маркують на упакованні позначкою «1+1», їх розбавляють водою у співвідношенні 1:1. Відсутність подібного напису вказує на те, що розчин *неконцентрований* і готовий до застосування.

Сучасні технології завивання волосся передбачають використання супутніх препаратів. З профілактичною метою перед виконанням процедури хімічного завивання для ослабленого та довгого волосся рекомендують застосовувати спеціальні засоби, що накопичують у волоссі вологу, полегшують процес накручування та забезпечують отримання рівномірних завитків.

Після довготривалого завивання використовують різноманітні стабілізатори, бальзами для нейтралізації залишків перекису водню, відновлення властивостей волосся, збереження його природної вологості та блиску, пружності завитків.

## 7.2. Різновиди завивання

Залежно від об'єму волосся та кінцевого результату розрізняють такі види завивання:

- *на всю довжину волосся* по всій голові;
- *прикореневе* — на коренях волосся, що відросли після довготривалого завивання, або для створення об'єму біля коренів;
- *часткове* — для надання об'єму на окремих ділянках (зазвичай на тім'ї та маківці);
- *антихімія* — для випрямлення волосся кучерявого від природи або після довготривалого завивання.

На вибір виду завивання впливають:

- довжина волосся;
- вікові особливості клієнта;
- побажання клієнта.

## Запитання та завдання

1. Яким вимогам мають відповідати препарати для завивання волосся?
2. Якого ефекту досягають, виконуючи довготривале завивання?
3. Навіщо застосовують показник концентрації іонів водню рН у препаратах для завивання?
4. Як впливає водневий показник рН на результат процесу завивання волосся?
5. Які препарати сприяють закріпленню форми завитків?
6. Що зумовлює вибір препарата для довготривалого завивання?
7. Які препарати застосовують після закінчення процедури завивання волосся?



Перукарська справа — це один із секторів сфери послуг населенню, вид підприємницької діяльності, у якому репутація колективу залежить від кожного працівника. На багатьох підприємствах сфери послуг діють стандарти якості обслуговування, вимоги до зовнішнього вигляду, дрес-код тощо. Успішність роботи перукаря визначають його комунікативність, взаємодія з відвідувачами салону.

Професія перукаря передбачає дотримання певних етичних норм поведінки з клієнтами, а також правил культури обслуговування. Компонентами культури обслуговування визначають, зокрема:

- професіоналізм фахівців;
- якість наданої послуги (професіональний інструмент, високоякісні перукарсько-парфумерні та косметичні продукти), відповідність послуги побажанням клієнта і тенденціям моди;
- наявність інформативно-ілюстративних матеріалів;
- змістовність пропонування послуг, увічливість;
- атмосфера, що сприяє релаксації, позитивному налаштуванню;
- естетичність середовища, дизайн приміщень, робочих місць, захисних засобів для клієнта, уніформи та зовнішнього вигляду працівників;
- відповідний вимогам санітарний стан приміщень (освітлення, вентиляція, чистота), обладнання та інструментів;
- адекватність вартості й обсягу послуги (прейскурант);
- цивілізовані форми оплати за послугу;
- можливість отримання супутніх послуг;
- бонуси, заходи для заохочення клієнтів.

Якщо контакт налагоджено, надано якісну послугу й відвідувач задоволений, це підвищує шанси його залучення до кола постійних клієнтів салону.

### 8.1. ЕТАПИ ОБСЛУГОВУВАННЯ

**Зустріч з клієнтом.** Перші хвилини зустрічі клієнта та перукаря є вирішальними в створенні уявлення один про одного, вони визначають характер подальших взаємин.

Перша зустріч з відвідувачем не може обмежуватися кількома фразами або запитаннями, які передбачають відповідь: «Так/Ні». Важливо говорити, розуміти, слухати та з'ясувати якомога більше інформації, що впливатиме на кінцевий результат. Невміння спілкуватися перешкоджає з'ясуванню очікувань клієнтів, а також не дає змоги розкрити перукареві власні професійні й людські якості, презентувати себе.

На прийняття рішення про послугу впливають такі чинники:

- настрій клієнта;
- особливості характеру клієнта;
- вартість послуги та тривалість надання послуги;
- асортимент запропонованих послуг і матеріалів.

Перукар повинен навести конкретні рекомендації щодо доцільності та практичності стрижки чи зачіски, обґрунтувати вартість послуги.



Якщо з певних причин перукар не може почати обслуговування в призначений час, він обов'язково вибачається, а клієнта попереджають, скільки доведеться зачекати.

**Відмова в наданні послуг.** Причинами відмови клієнту в обслуговуванні можуть бути:

- специфіка роботи салону за попереднім записом;
- значне запізнення клієнта. Можна запропонувати часткове обслуговування, якщо ще є час до приходу наступного відвідувача.

**Вступна бесіда та консультація.** Перш ніж приступити до роботи, необхідно обговорити з клієнтом деталі послуги. Розмовляючи з клієнтом, треба оцінити його зовнішній вигляд, стиль одягу, зачіски й не приступати до обслуговування клієнта, якщо остаточно не визначено модель зачіски та вартість послуги за прейскурантом.

Під час розмови обговорюють можливі варіанти стрижки чи інших послуг. Перукар допомагає клієнтові визначитися з послугою, зробити власний вибір або пропонує альтернативу.

**Процес обслуговування.** Під час надання послуги бажано коментувати свої дії. Доцільно продемонструвати засоби, які будуть використані, охарактеризувати інгредієнти та дію препарату, назвати торговельну марку.

Потрібно підтримувати розмову з клієнтом про нові послуги та новинки салону, доречними будуть такі теми, як кіно, розваги, спорт, природа тощо.

Необхідно відчувати, чи хоче клієнт говорити взагалі. Якщо йому комфортніше посидіти мовчки, не варто розпочинати розмову. Бажано не залишати клієнта без уваги більше ніж 15 хв, підтримувати зворотний зв'язок, цікавитися його відчуттями та самопочуттям.

**Завершення обслуговування та плата за послуги.** Показником якості виконаної роботи є емоційний стан клієнта, зокрема задоволений він чи ні. Це можна визначити за зовнішніми проявами клієнта — фрази, інтонація, міміка, усмішка, піднесений настрій. Якщо клієнт незадоволений, потрібно з'ясувати причину тактовними запитаннями та по змозі виправити ситуацію.

Доречно надати клієнтові практичні поради щодо догляду за волоссям і зачіскою, запропонувати препарати, які є в салоні. Буде правильним провести клієнта до рецепції, проконтролювати факт оплати послуги та придбання рекомендованого препарату, подякувати за візит і запросити відвідати салон ще раз.

Варті уваги такі поради:

- кожний клієнт повинен відчувати, що йому раді;
- усмішка та доброзичлива поведінка допомагають налагодити контакт і полегшують обслуговування;
- увічливість і відкритість — найнадійніші засоби в спілкуванні між людьми різного віку, характеру та темпераменту;
- якщо клієнт завітав до салону вперше, потрібно виявити гостинність, ознайомити його з розташуванням основних приміщень;
- важливо досягати довірливих взаємин, але водночас не порушувати дистанцію в стосунках з клієнтом;
- не потрібно критикувати роботу майстра, який раніше надавав перукарську послугу клієнтові;





- необхідно спокійно сприймати претензії клієнта, прагнути врахувати його побажання;
- щире вибачення, гідне визнання помилки є ознакою культури перукаря;
- якщо клієнт наполягає на чомусь неприйнятному, треба обгрунтовано пояснити, чому бажаний варіант невдалий із професійного погляду.

## 8.2. ПСИХОЛОГІЧНА ХАРАКТЕРИСТИКА КЛІЄНТІВ

Знання особливостей роботи з представниками різних соціальних і вікових груп клієнтів відображені в основах етикету. Етикет у сфері обслуговування відповідає певним моральним принципам, притаманним цій галузі людської діяльності, визначається системою правил чемності в поведінці з клієнтами.

На процес спілкування між людьми з особистих чи ділових питань впливають стать, вік, освіта, темперамент, характер, інтелект, вихованість тощо.

Залежно від характеру, клієнти можуть бути спокійними, стриманими, нерішучими, недовірливими, дратівливими тощо.

Кожному з чотирьох типів темпераменту (сангвінік, холерик, флегматик, меланхолік) притаманні як позитивні, так і негативні риси. Працівник салону повинен уміти психологічно правильно застосовувати знання про ці риси. Наприклад, сангвініку потрібно дати час для концентрації уваги, холерику — щоб висловитись і розрядити емоції, меланхоліку — для визначення виду послуги, флегматику — щоб якомога точніше та швидше висловити очікування та побажання.

Поведінка працівника салону за будь-яких обставин має бути етичною та відповідати вимогам корпоративного етикету.

**Чоловіки** реагують на зовнішній вигляд і вік працівника, декому з них простіше спілкуватися з жінками, дехто обирає майстра чоловіка. Особливо це стосується спеціалізованих чоловічих перукарських барбер-салонів.

Зазвичай чоловіки оголошують бажану технологію стрижки до початку роботи.

**Сучасні жінки** здебільшого добре поінформовані про перукарські послуги, стиль, молодіжні зачіски. Вони прагнуть мати стрижку практичну в догляді й укладанні, змінюють образ, варіюючи кольором і довжиною волосся. Візит до перукаря вважають формою релаксу, покращення настрою та вигляду. Позитивно реагують на пропозиції щодо супутніх послуг, рекламу парфумерно-косметичного продукту.

**Молодь** — вимоглива й імпульсивна, вона віддає перевагу модному й екстравагантному, експериментує із зовнішністю. Завдяки молоді в практиці перукарень з'являються екстремні варіанти стрижок, зачісок і фарбування волосся.

**Діти** приходять з батьками. Для них відвідування салону — справжня подія. Необхідно налагодити контакт і з дитиною, і з батьками. Дитячі зачіски нерідко повторюють зачіски дорослих, наслідують зачіски батьків, але, як правило, вони орієнтуються на однолітків.

**Люди середнього віку** становлять частину суспільства, представники якої мають певний статус. Цьому статусу, на їхню думку, має відповідати послуга, з формою якої вони визначились і яку замовляють. Звертають увагу на якість і безпечність послуги, обирають комфортність процесу та рівень обслуговування.



*Літні люди* переважно звертають увагу на практичність, простоту та вартість послуги. Це малоконфліктна, хоча й певною мірою упереджена група клієнтів. Однак і серед них трапляються конфліктні особи, які висловлюють претензії.

Практичне застосування етичних норм і правил етикету в діяльності перукаря свідчить про рівень його професійної культури, а також про імідж салону, який він представляє.

### Запитання та завдання

1. Які чинники впливають на прийняття клієнтом рішення про перукарські послуги?
2. Для чого встановлено стандарти якості обслуговування?
3. Назвіть форми впливу на рішення клієнта щодо вибору послуг.
4. Охарактеризуйте етапи обслуговування.
5. Визначте психологічні особливості спілкування з клієнтом.
6. Чому необхідна попередня консультація з клієнтом?
7. У яких випадках клієнту відмовляють у послугі?
8. Дайте психологічну характеристику клієнтам різних груп.
9. Наведіть приклади спілкування під час обслуговування з представниками різних соціальних груп.
10. Виконайте тестові завдання.
  1. Якщо надання послуг у даний момент неможливе, то перукар
    - А категорично відмовляє в послугі
    - Б пропонує нову зустріч у зручний для клієнта день
    - В призначає новий час на свій розсуд
    - Г рекомендує звернутися до іншого перукарського салону
  2. Під час спілкування з клієнтом майстер повинен
    - А критикувати роботу перукаря, який надавав клієнтові попередню послугу
    - Б звертатися до клієнта на «ти»
    - В бути тактовним, увічливим, привітним
    - Г відволікатися на з'ясування стосунків зі співробітниками під час обслуговування
  3. Загальну культуру салону підвищує
    - А можливість отримання супутніх послуг
    - Б реклама салону на транспортних засобах
    - В комфортний час очікування
    - Г відсутність зонування робочих зон перукарів, манікюрників і педикюрників



## 9.1. ЖІНОЧІ СТРИЖКИ

Щороку з'являються нові техніки й моделі жіночих стрижок. Однак існують класичні варіанти стрижок, які не виходять із моди. Базові стрижки є основою створення багатьох модельних стрижок на різну довжину волосся.

## 9.1.1. Стрижка «руська» (рис. 9.1)



Рис. 9.1. Стрижка «руська»

**Форма стрижки:** масивна.

**Техніки стрижки:** тупий прямий зріз ножицями (машинкою), окантування.

**Інструменти:** ножиці прямі, комбінований гребінець.

**Технологія виконання**

Волосся розчісують за його ростом і розділяють центральним вертикальним проділом на праву та ліву частини (рис. 9.2, а). Якщо клієнт носить боковий проділ, волосся фронтальної зони розділяють з урахуванням цього побажання. Стригти волосся розпочинають на потиличній зоні від середини шийної виїмки, рухаючись ліворуч (рис. 9.2, б). Стрижуть прямим тупим зрізом (ножиці тримають у руці долонею вниз).

Продовжують стрижку лівої скроневої зони, утворюючи рівну горизонтальну лінію (рис. 9.2, в).

Стрижуть прямим тупим зрізом (ножиці тримають у руці долонею вниз).

Переходять до стрижки волосся правої частини голови. Стригти волосся розпочинають на потиличній зоні від середини шийної виїмки, рухаючись праворуч (рис. 9.2, г). Стрижуть прямим тупим зрізом (ножиці тримають у руці долонею вгору).

Продовжують стрижку правої частини скроневої зони, утворюючи рівну горизонтальну лінію прямим тупим зрізом (ножиці тримають у руці долонею вгору) (рис. 9.2, р).

Завершують стрижку волосся перевіркою її якості методом «перечісування волосся» та ліквідацією недоліків (рис. 9.2, д).



Рис. 9.2. Технологія виконання стрижки «руська»



### 9.1.2. Стрижка «каре» (рис. 9.3)

**Форма стрижки:** масивна.

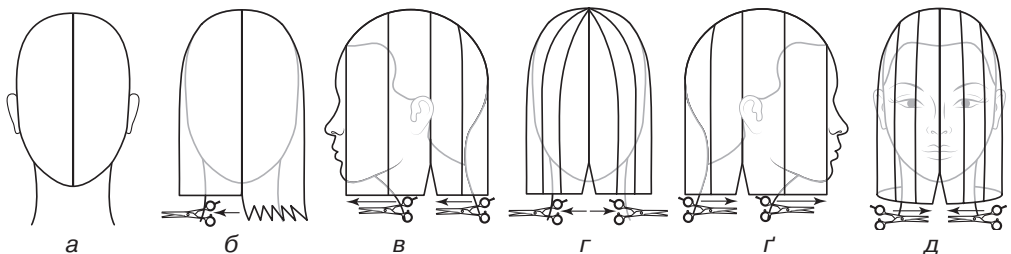
**Техніки стрижки:** «внутрішнє градування», «пасмо на пасмо».

**Інструменти:** ножиці прями, комбінований гребінець.

#### Технологія виконання

Волосяний покрив голови ділять хрестоподібним проділом на чотири зони (рис. 9.4, а). Якщо клієнт носить боковий проділ, волосяний покрив фронтальної зони розділяють з урахуванням побажань клієнта.

На нижньопотиличній зоні голови горизонтальним проділом відділяють пасмо завтовшки 1–2 см. Для зручності верхню частину волосся фіксують на маківці за допомогою затискачів (рис. 9.4, б). Виділене пасмо відчісують за ростом униз і стрижуть тупим прямим зрізом на певній довжині, утворюючи горизонтальну лінію. Це пасмо буде контрольним на потиличній зоні.

Горизонтальним проділом ліворуч і праворуч відділяють наступне пасмо завтовшки 1 см. Відчісують униз і стрижуть методом внутрішнього градування, орієнтуючись на довжину першого пасма. Кут відтягування пасом —  $0^\circ$  (рис. 9.4, в). У такий спосіб стрижуть усі наступні пасма потиличної зони, рухаючись до маківки. Кут відтягування пасом —  $0^\circ$ .

Потім переходять до стрижки волосся фронтальної зони. На правій скроні відділяють горизонтальним проділом перше контрольне пасмо завтовшки 1–2 см. Стрижуть тупим прямим зрізом, орієнтуючись на контрольне пасмо потиличної зони. Це пасмо буде контрольним для правої фронтальної зони.

Наступні пасма стрижуть методом внутрішнього градування, орієнтуючись на довжину першого пасма. Кут відтягування пасом —  $0^\circ$ . У такий спосіб стрижуть волосся, рухаючись до центрального проділу (рис. 9.4, з).

Ліву фронтальну зону стрижуть аналогічно правій. Звіряють довжину волосся правої та лівої частин і за потреби її корегують (рис. 9.4, г).



Рис. 9.3. Стрижка «каре»



Рис. 9.4. Технологія виконання стрижки «каре»



### 9.1.3. Стрижка «паж» (рис. 9.5)

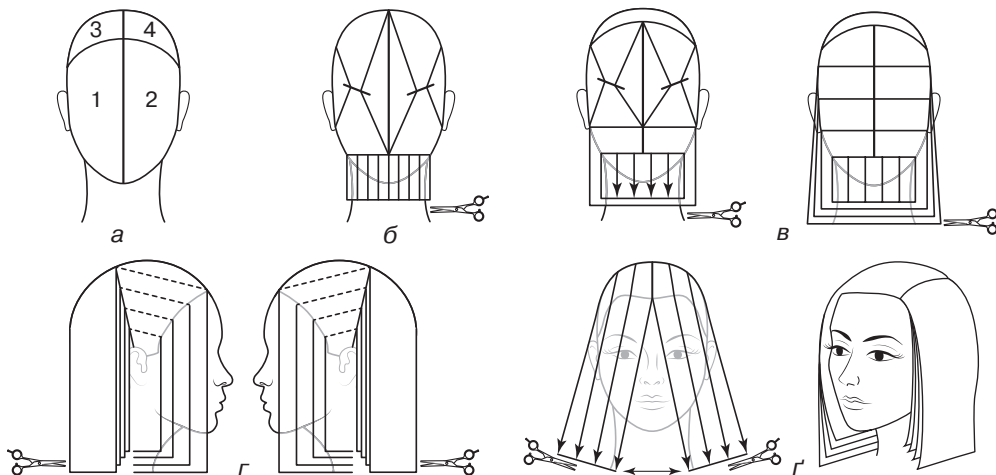

Рис. 9.5. Стрижка «паж»

**Форма стрижки:** масивна.

**Техніка стрижки:** «пасмо на пасмо», «внутрішнє градування».

**Інструменти:** ножиці прями, комбінований гребінець.

**Технологія виконання**

Волосяний покрив голови розділяють хрестоподібним проділом на основні зони (рис. 9.6, а). Уздовж крайової лінії росту волосся відділяють перше контрольне

пасмо завширшки 1 см. Відчісують униз за ростом волосся і виконують 4 контрольні надрізи, що визначатимуть довжину стрижки на чолі, на рівні правого та лівого вух і на шії (рис. 9.6, б).

Стрижуть тупим зрізом, плавно з'єднуючи 4 надрізи праворуч і ліворуч від чола: до скронь; від середини шийної виїмки до скронь (рис. 9.6, в).

Паралельно до першого відділяють наступне пасмо завширшки 1 см. Накладають його на контрольне й стрижуть на 1–2 мм довше за попереднє внутрішнім градуванням. З правого боку волосся стрижуть, рухаючись від чола до скронь; з лівого — від скронь до потилиці. Кут відтягування пасом — 0° (рис. 9.6, г).

Усі наступні пасма відділяють паралельними проділами, рухаючись у напрямку до маківки. Стрижуть внутрішнім градуванням аналогічно попередньому пасму.

Стрижку завершують візуальною перевіркою та остаточно корегують лінію окантування (рис. 9.6, г).



Рис. 9.6. Технологія виконання стрижки «паж»

### 9.1.4. Стрижка «проста коротка» (рис. 9.7)

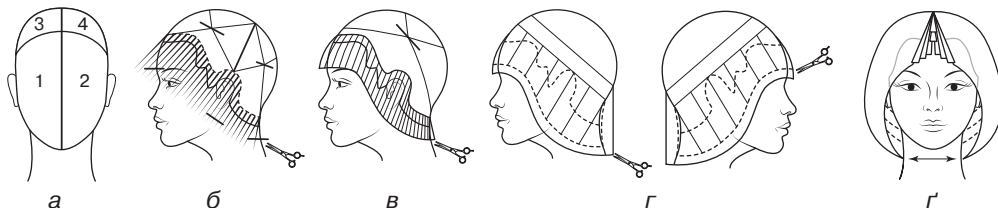

Рис. 9.7. Стрижка «проста коротка»

**Форма стрижки:** рівномірна.

**Техніка стрижки:** «на пальцях» (або «пасмо за пасмом»).

**Інструменти:** ножиці прями, ножиці філірувальні; комбінований гребінець.

**Технологія виконання**

Волосяний покрив голови ділять на тім'яну, скроневі та потиличну зони (рис. 9.8, а).



На тім'яній зоні, по крайовій лінії росту волосся, відділяють пасмо, відчісують на обличчя і стрижуть. Довжина цього пасма буде контрольною для подальшого виконання стрижки.

Наступне пасмо тім'яної зони відділяють горизонтальним проділом, відчісують разом з контрольним під кутом  $90^\circ$  і зістригають на рівні контрольного пасма (рис. 9.8, б). Наступні пасма цієї зони стрижуть аналогічно, причому кожне попереднє пасмо буде контрольним для наступного.

Наступну смугу пасом правої верхньоскроневої зони відділяють вертикальним проділом по крайовій лінії росту волосся, захоплюють разом з контрольним пасмом з верхньої смуги, відтягують на обличчя і стрижуть на задану довжину (рис. 9.8, в). Наступні пасма відділяють і стрижуть аналогічно під кутом  $90^\circ$  до голови, рухаючись до середини потилиці.

Смугу волосся нижньоскроневої зони стрижуть аналогічно правій верхньоскроневої (рис. 9.8, г).

Ліву частину голови стрижуть, стоячи обличчям до клієнта. Смугу волосся лівої верхньоскроневої зони відділяють вертикальним проділом. Пасмо по крайовій лінії росту волосся захоплюють разом з контрольним пасмом з верхньої смуги, відтягують на обличчя і стрижуть на задану довжину. Наступні пасма відділяють вертикальними проділами, відчісують разом з контрольним під кутом  $90^\circ$  до голови та зістригають на рівні контрольного пасма, рухаючись до середини потилиці (рис. 9.8, г).

Смугу волосся лівої нижньоскроневої зони стрижуть аналогічно (рис. 9.8, д).

На потиличній зоні пасма відділяють вертикальними проділами, стрижуть під кутом  $90^\circ$  до голови, орієнтуючись на довжину контрольного пасма. Рухаються від крайової лінії росту волосся за вухом до середини потилиці з обох боків (рис. 9.8, е).

Після завершення стрижки волосся розчісують за напрямком росту й виконують окантування всіх зон за обраним варіантом (рис. 9.8, є).



Рис. 9.8. Технологія виконання стрижки «проста коротка»



### 9.1.5. Стрижка «задор» (рис. 9.9)

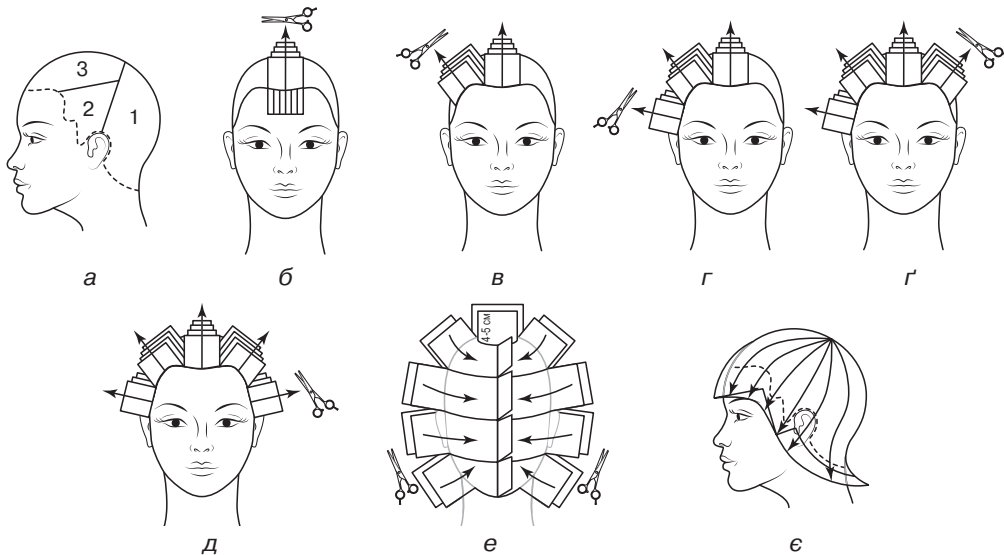

Рис. 9.9. Стрижка «задор»

**Форма стрижки:** рівномірна.

**Техніка стрижки:** «на пальцях» (або «пасмо за пасмом»).

**Інструменти:** ножиці прями, ножиці філірувальні; комбінований гребінець.

**Технологія виконання**

За допомогою вертикального та горизонтального проділів волоссяний покрив голови розділяють на чотири зони (рис. 9.10, а).

Додатково горизонтальним проділом навколо голови волоссяний покрив розділяють на верхній та нижній яруси.

Контрольне пасмо відчісують на маківці круговим проділом з радіусом 4 см. Стрижуть пасмо зовнішнім зрізом під кутом відтягування  $90^\circ$  до поверхні голови (рис. 9.10, б). Довжина контрольного пасма визначає довжину майбутньої стрижки.

Стрижку волосся верхнього ярусу виконують в напрямку від центрального проділу на потиличній зоні, рухаючись ліворуч, а потім праворуч до центрального проділу тим'яної зони. Пасма волосся відділяють радіальними проділами, зістригають зовнішнім зрізом з відтягуванням пасма під кутом  $90^\circ$  до поверхні голови (рис. 9.10, в).

Волосся нижнього ярусу стрижуть аналогічно верхньому, орієнтуючись на його довжину (рис. 9.10, г).

Після завершення стрижки виконують окантування волосся на погодженій з клієнтом довжині. За бажанням виконують філірування кінців волосся (рис. 9.10, г).



Рис. 9.10. Технологія виконання стрижки «задор»



### 9.1.6. Стрижка «каскад» (рис. 9.11)

**Форма стрижки:** прогресивна.

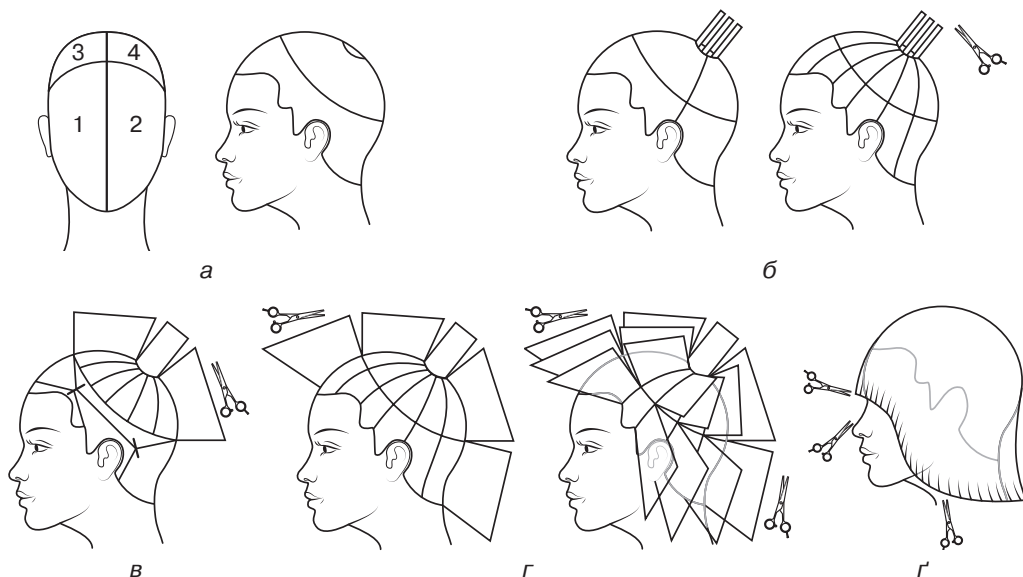
**Техніка стрижки:** «на пальцях» (зовнішній зріз).

**Інструменти:** ножиці прями, ножиці філірувальні; комбінований гребінець.

#### Технологія виконання

За допомогою вертикального та горизонтального проділів волоссяний покрив голови розділяють на чотири зони (рис. 9.12, а). Стрижку розпочинають із потиличної зони. Відділяють контрольне пасмо на маківці, утворивши трикутник за допомогою двох діагональних проділів. Відчісують пасмо під кутом  $90^\circ$ , визначають його довжину та стрижуть способом «на пальцях» прямим зрізом (рис. 9.12, б).

Наступне пасмо відділяють діагональним проділом, відчісують і зістригають, орієнтуючись на контрольне пасмо (рис. 9.12, в). У такий спосіб стрижуть усе волосся лівої потиличної зони.

Волосся правої потиличної зони голови стрижуть аналогічно лівій (рис. 9.12, г).

Потім переходять до стрижки фронтальної зони голови, де також відділяють другий трикутник за допомогою двох діагональних проділів (рис. 9.12, г).

Фронтальну зону голови починають стригти з правого боку. Пасма відділяють діагональними проділами, стрижуть способом «на пальцях», орієнтуючись на контрольне пасмо (зона потиличного трикутника) (рис. 9.12, д). У такий спосіб стрижуть волосся правої частини голови в напрямку від маківки до крайової лінії росту волосся на скроні.

Волосся лівої частини фронтальної зони голови стрижуть аналогічно правій (рис. 9.12, е).

У процесі стрижки волосся можна філірувати.

Після завершення стрижки волосся відчісують за напрямком росту, виконують окантування по формі стрижки (рис. 9.12, є).



Рис. 9.11. Стрижка «каскад»



Рис. 9.12. Технологія виконання стрижки «каскад»





### 9.1.7. Стрижка «сесун» (рис. 9.13)

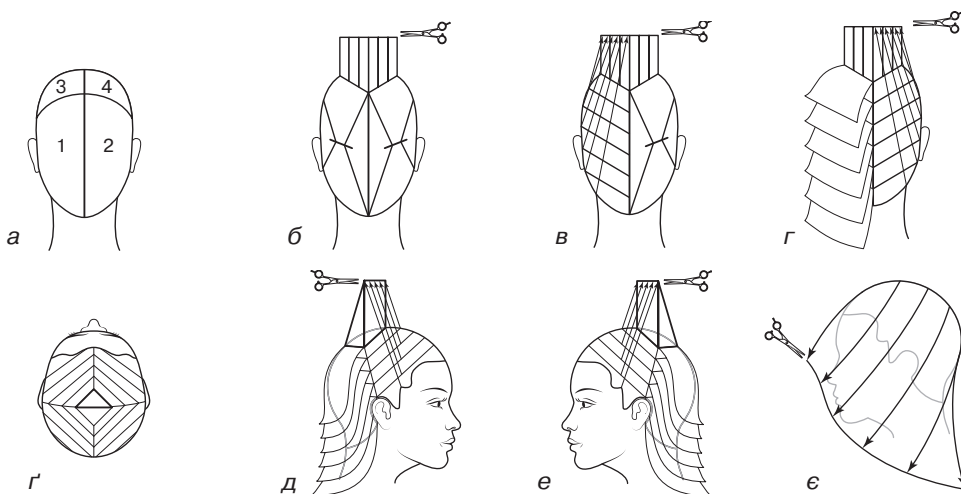

Рис. 9.13. Стрижка «сесун»

**Форма стрижки:** градуйована.  
**Техніки стрижки:** «пасмо на пасмо», «зовнішнє градування».

**Інструменти:** ножиці прями, комбінований гребінець.

#### **Технологія виконання**

Волоссяний покрив голови розподіляють на зони — фронтальну та потиличну — за допомогою горизонтального проділу (рис. 9.14, а).

Стрижку розпочинають з нижньопотиличної зони.

Паралельно до росту волосся на шиї відділяють пасмо завтовшки 0,5 см. Виконують окантування волосся від середини шиї в напрямку мочок вух (рис. 9.14, б). Для виконання зрізу пасмо притискають до шиї зовнішнім боком долоні лівої руки.

Наступні пасма на потилиці стрижуть аналогічно, виконуючи зовнішнє градування. Відділяють пасмо завтовшки 0,5 мм і захоплюють його гребінцем разом із простриженим пасмом, затискають між указівним і середнім пальцями лівої руки. Трохи розвертають долоню на себе, відтягують пасмо вгору під кутом 45° і стрижуть на рівні попереднього пасма (рис. 9.14, в). У такий спосіб стрижуть волосся потиличної зони до горизонтального проділу.

Волосся скроневої зони голови стрижуть аналогічно потиличній зоні, орієнтуючись на контрольну довжину волосся на потилиці (рис. 9.14, г).

Лінія окантування волосся на правій скроні плавно переходить у лінію окантування на потилиці або різко межує з нею, утворюючи чіткий кут.

Продовжують стрижку лівої скроневої зони аналогічно правій.

Волосся тім'яної зони відчісують на обличчя, виконують окантування чілки, з'єднуючи отриману лінію з лінією окантування на скронях (рис. 9.14, р). Продовжують стрижку аналогічно потилиці.



Рис. 9.14. Технологія виконання стрижки «сесун»

### 9.1.8. Стрижка «гарсон» (рис. 9.15)

**Форма стрижки:** градуйована.

**Техніки стрижки:** «пасмо на пасмо», «зовнішнє градування».

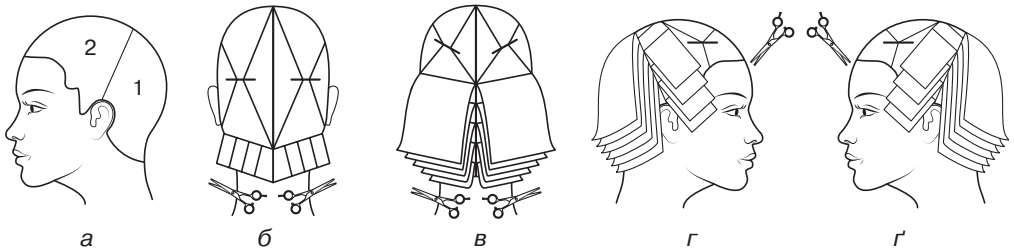
**Інструменти:** ножиці прями, ножиці філірувальні; гребінець комбінований.

**Технологія виконання**

Волоссяний покрив голови розділяють хрестоподібним проділом на 4 основні зони. Допоміжним V-подібним проділом, що проходить від кінчиків вух до потиличного виступу, потиличну зону ділять на 4 частини. Двома горизонтальними проділами відділяють лобно-тім'яну зону від скроневих (рис. 9.16, а).

На нижньопотиличній зоні з обох боків від вертикального проділу паралельно крайовій лінії росту волосся відділяють пасмо завширшки 0,5 см і відчісують його вниз. Виконують окантування у формі мису або овалу (рис. 9.16, б). Це пасмо буде контрольним.

Паралельно до контрольного пасма, ліворуч і праворуч від вертикального проділу, відокремлюють наступне пасмо. Відтягують його під кутом 90° до голови, стрижуть із внутрішнього боку долоні, орієнтуючись на довжину контрольного пасма (рис. 9.16, в).

У такий спосіб виконують стрижку на нижньопотиличній зоні до V-подібного проділу ліворуч і праворуч від центрального проділу (рис. 9.16, г).

Відокремлення пасом на верхньопотиличній зоні залишають без змін. Кут відтягування змінюють з 90° до 45°. Зміна кута відтягування створює об'єм завдяки зменшенню висоти градування волосся (рис. 9.16, г).

У такий спосіб виконують стрижку всієї верхньопотиличної зони.



Рис. 9.15. Стрижка «гарсон»



Рис. 9.16. Технологія виконання стрижки «гарсон»



Для поєднання волосся потиличної та тім'яної зон використовують зону трикутної форми, що залишилася після стрижки потиличної зони. Пасма цієї зони відділяють радіальними проділами, відтягують під кутом  $90^\circ$  та стрижуть, орієнтуючись на довжину попередньо прострижених пасом (рис. 9.16, д, с. 89).

На правій скроні горизонтальним проділом відділяють пасмо завширшки 0,5 см паралельно до напрямку росту волосся, відчісують до вуха й виконують окантування на рівні середини або  $1/3$  висоти вуха (рис. 9.16, е, с. 89). Задана лінія зрізування буде контрольною. Аналогічно стрижуть волосся лівої скроні.

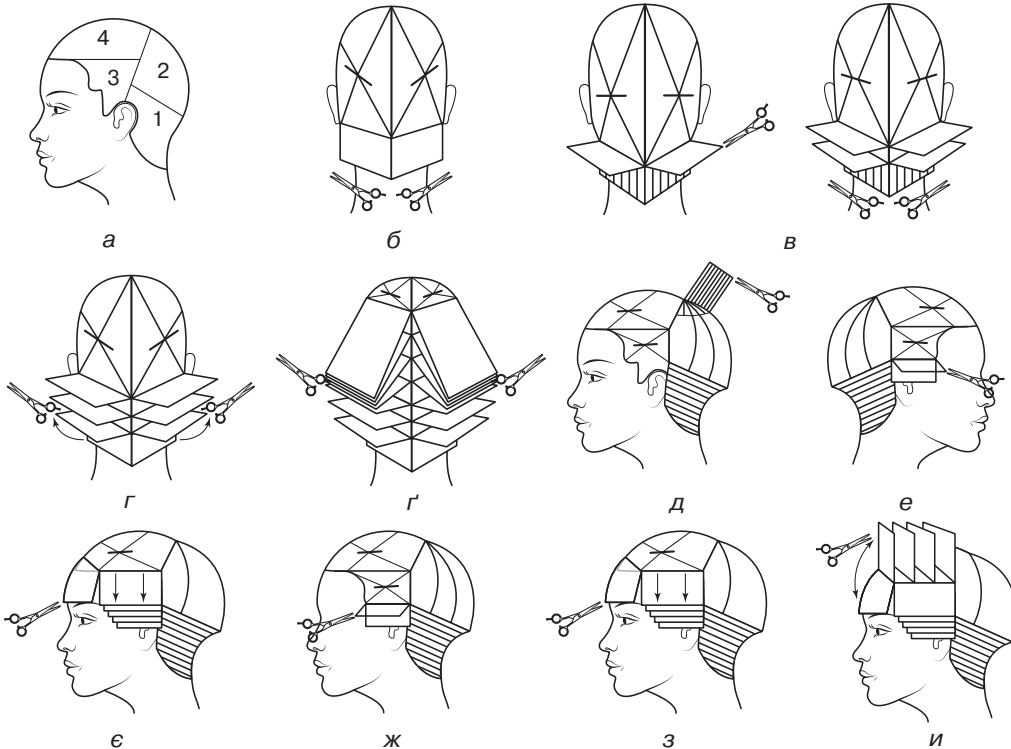
Наступні пасма на скроні відокремлюють паралельно до контрольного пасма. Відтягують пасма під кутом  $45^\circ$  до голови й стрижуть з внутрішнього боку долоні, орієнтуючись на довжину контрольного пасма на скроні та потилиці (рис. 9.16, є, с. 89).

Пасма лівої скроні стрижуть, орієнтуючись на довжину контрольного пасма на скроні та потилиці, до П-подібного проділу (рис. 9.16, ж, с. 89). Прострижене волосся правої та лівої скроневих зон відчісують на обличчя і виконують зріз, який з'єднає майбутню чілку з довжиною волосся на скронях (рис. 9.16, з, с. 89).

На лобно-тім'яній зоні відділяють пасмо завширшки 0,5 см, відчісують його за напрямком росту волосся і виконують окантування чілки, узгодивши довжину з клієнтом. Максимальна довжина чілки сягає перенісся.

Наступне пасмо відокремлюють паралельно до контрольного, відтягують його разом з контрольним під кутом  $90^\circ$  і виконують зріз. Відділяють кожне наступне пасмо завширшки 0,5 см, відчісують його під кутом  $90^\circ$  і стрижуть на рівні попереднього (рис. 9.16, и, с. 89). У такий спосіб простригають усю лобно-тім'яну зону, що створить додатковий об'єм. За потреби волосся філірують.

### 9.1.9. Стрижка «французька» (рис. 9.17)



Рис. 9.17. Стрижка «французька»

**Форма стрижки:** комбінована.

**Техніки стрижки:** «пасмо на пасмо», «зовнішнє градування».

**Інструменти:** ножиці прями, філірувальний ніж, комбінований гребінець.

**Технологія виконання**

Волоссяний покрив голови розподіляють горизонтальним проділом на потиличну та фронтальну зони. Двома вертикальними (паралельними) проділами, що проходять від лобних западин до тім'яних виступів, фронтальну зону розділяють на тім'яну та дві скроневі (рис. 9.18, а).

Для зручності виконання стрижки волосся потиличної зони розділяють на 9 квадратів за допомогою двох вертикальних і двох горизонтальних проділів. Волосся виділених квадратів фіксують затискачами (рис. 9.18, б).

Стригти волосся розпочинають з першого (1) квадрата. Відступивши 1 см від крайової лінії росту волосся на шиї, відділяють пасмо горизонтальним проділом і стрижуть прямими ножицями на довжину 5–7 см. Це пасмо буде контрольним. Наступні пасма у квадраті відділяють горизонтальними проділами, відтягують під кутом від  $10^\circ$  до  $45^\circ$  та зістригають філірувальним ножем, орієнтуючись на контрольне пасмо (рис. 9.18, в).



Волосся другого (2) квадрата стрижуть аналогічно першому. Висота філірування волосся сягає 1 см (рис. 9.18, з).

У такий спосіб стрижуть усе волосся нижнього ярусу, дотримуючись усіх умов виконання стрижки (рис. 9.18, г).

Волосся середнього ярусу стрижуть аналогічно нижньому, застосовуючи горизонтальне відділення пасом та орієнтуючись на попередню контрольну довжину пасом, розміщених нижче. Кут відтягування пасом – від  $10^\circ$  до  $45^\circ$  (рис. 9.18, д). Послідовність стрижки відповідає нумерації квадратів. Висоту філірування волосся необхідно збільшити на 1 см, що становитиме 2 см.

Волосся верхнього ярусу стрижуть аналогічно нижньому, зберігаючи кут відтягування пасом від  $10^\circ$  до  $45^\circ$  (рис. 9.18, е). Послідовність стрижки відповідає нумерації квадратів. При цьому висоту філірування волосся збільшують на 1 см, що становитиме 3 см відносно нижнього ярусу.

Волосся скроневих зон розділяють Т-подібним проділом. Спочатку стрижуть праву скроневу ділянку, орієнтуючись на довжину контрольного пасма потиличної зони (рис. 9.18, є).

Волосся першого (1) квадрата скроні захоплюють одночасно з контрольною довжиною волосся верхнього ярусу потиличної зони, стрижуть, відтягуючи пасма на обличчя. Волосся другого (2) квадрата захоплюють одночасно з довжиною першого квадрата й середнього ярусу потиличної зони та стрижуть з відтягуванням униз на вухо. Волосся третього (3) квадрата стрижуть, орієнтуючись на довжину волосся першого та другого квадратів з відтягуванням у напрямку обличчя (рис. 9.18, ж).



Рис. 9.18. Технологія виконання стрижки «французька»



Аналогічно стрижуть волосся лівої скроні, орієнтуючись на контрольну довжину пасом потиличної зони. Застосовують відтягування пасом униз та на обличчя, кут відтягування — від  $10^\circ$  до  $30^\circ$  (рис. 9.18, з, с. 91). Висота філірування волосся становить 3 см.

Волосся тім'яної зони стрижуть у напрямку від маківки до чола, орієнтуючись на довжину волосся потиличної та скроневої зон (рис. 9.18, и, с. 91). Якість стрижки перевіряють способом «на пальцях». За потреби виконують окантування скронь і чілки прямими ножицями, застосовуючи сучасні методи філірування.

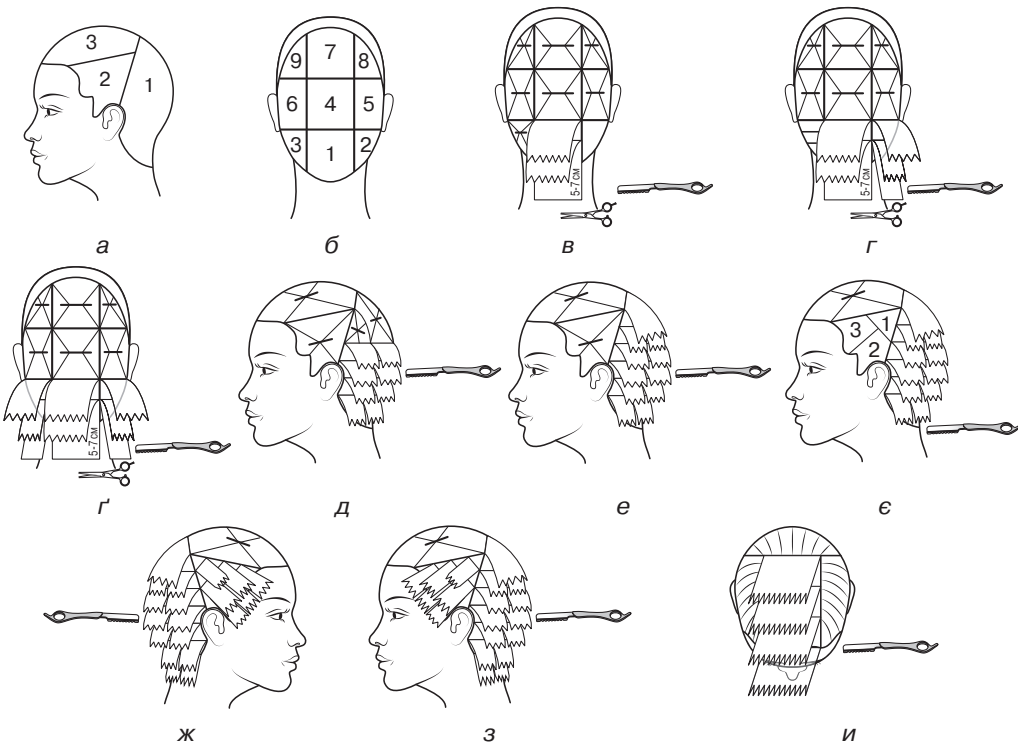
### 9.1.10. Стрижка «австрійська» (рис. 9.19)



Рис. 9.19. Стрижка «австрійська»

**Форма стрижки:** комбінована.

**Техніки стрижки:** «пасмо на пасмо», «зовнішнє градування», прямий зріз.

**Інструменти:** ножиці прямі, філірувальний ніж, комбінований гребінець.

**Технологія виконання**

Волосся розподіляють горизонтальним проділом на фронтальну та потиличну зони. Потім фронтальну зону розділяють вертикальним проділом від середини лобного виступу до маківки (рис. 9.20, а).

Потиличну зону ділять на дві частини. Ширина верхньої частини становить 5–8 см залежно від форми голови та густоти волосся. Нижню частину розділяють на 6 рівних квадратів (рис. 9.20, б). Для зручності волосся виділених ярусів та квадратів збирають у пучки й закріплюють затискачами.

Стрижку розпочинають з першого (1) квадрата. Відділяють перше пасмо горизонтальним проділом, відчісують його на шию і виконують окантування прямими ножицями. Довжина пасма становить 3–5 см. Наступні пасма волосся у квадраті відділяють горизонтальними проділами, захоплюють разом з контрольним, тримають під кутом від  $10^\circ$  до  $45^\circ$ , виконують зовнішній зріз філірувальним ножом (рис. 9.20, в). Висота філірування волосся — 1 см.

Волосся другого (2) та третього (3) квадратів стрижуть аналогічно першому (рис. 9.20, г). Висота філірування волосся — 1 см.

У такий спосіб простригають усе волосся нижнього ярусу.

Волосся середнього ярусу стрижуть аналогічно нижньому, орієнтуючись на контрольну довжину пасом, розміщених нижче (рис. 9.20, р). Послідовність стрижки: спочатку центральний четвертий (4) квадрат, а потім бокові п'ятий (5) і шостий (6) квадрати.

Волосся верхньопотиличного ярусу відчісують униз на вже підстрижене волосся попередніх квадратів. Прямими ножицями виконують горизонтальний зріз праворуч і ліворуч від центра потилиці, орієнтуючись на довжину волосся середнього ярусу (рис. 9.20, д).

Волосся фронтальної зони відчісують за напрямком росту. Стрижуть прямим зрізом від потилиці до обличчя, орієнтуючись на довжину волосся середнього ярусу на потилиці (рис. 9.20, е).



Волосся лівого боку фронтальної зони голови стрижуть аналогічно правому, орієнтуючись на довжину волосся на потилиці (рис. 9.20, є).

Якість стрижки перевіряють перечісуванням волосся зліва направо та справа наліво, ліквідуючи окремі нерівності прямими ножицями (рис. 9.20, ж).

Для створення м'яких форм стрижки волосся, яке було підстрижене прямими ножицями, рекомендують профілювати будь-яким способом.



Рис. 9.20. Технологія виконання стрижки «австрійська»

### 9.1.11. Стрижка «гаврош» (рис. 9.21)

**Форма стрижки:** комбінована.

**Техніки стрижки:** «пасмо на пасмо», «зовнішнє градування», прямий зріз.

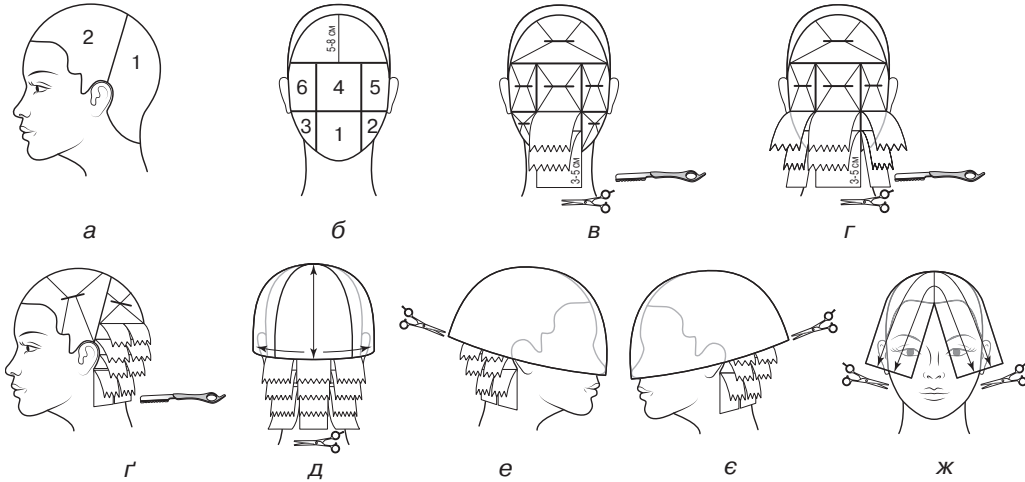
**Інструменти:** ножиці прямі, філірувальний ніж, комбінований гребінець.

**Технологія виконання**

Волосяний покрив голови розділяють горизонтальним проділом на фронтальну та потиличну зони. Двома вертикальними (паралельними) проділами, що проходять від лобних западин до тім'яних виступів, фронтальну зону розділяють на тім'яну та дві скроневі (рис. 9.22, а, с. 94).



Рис. 9.21. Стрижка «гаврош»

Потиличну зону розділяють двома горизонтальними проділами на нижній, середній та верхній яруси. Ширина нижньопотиличного ярусу становить 5–8 см залежно від росту та густоти волосся. Верхній та середній потиличні яруси розділяють на 6 квадратів двома паралельними вертикальними проділами (рис. 9.22, б, с. 94). Для зручності волосся виділених ярусів та квадратів збирають у пучки та закріплюють затискачами.

Волосся нижньопотиличного ярусу відчісують униз. Стрижуть прямим зрізом праворуч і ліворуч від центра потилиці (рис. 9.22, в, с. 94). Якщо волосся густе, виконують додаткове філірування.



Стрижку наступних ярусів потилиці розпочинають з першого (1) квадрата. Горизонтальним проділом відділяють перше пасмо, відчісують його вниз під кутом від  $10^\circ$  до  $45^\circ$  і виконують зовнішній зріз філірувальним ножем (рис. 9.22, з). Висота філірування волосся – 1 см. Наступні квадрати стрижуть аналогічно першому (1).

Волосся верхнього ярусу стрижуть аналогічно нижньому. Послідовність стрижки: спочатку центральний четвертий (4) квадрат, потім бокові п'ятий (5) і шостий (6) квадрати (рис. 9.22, г).

Волосся скроневих зон розділяють Т-подібним проділом. Послідовність стрижки відповідає нумерації квадратів на скронях (рис. 9.22, д).

Волосся першого (1) квадрата скроні захоплюють одночасно з контрольною довжиною волосся верхнього ярусу потиличної зони і стрижуть, відтягуючи на обличчя. Волосся другого (2) квадрата захоплюють одночасно з довжинами першого (1) квадрата та середнього ярусу потиличної зони і стрижуть, відтягуючи на вухо, кут відтягування – від  $10^\circ$  до  $30^\circ$ . Волосся третього (3) квадрата стрижуть, орієнтуючись на довжину волосся першого (1) і другого (2) квадратів з відтягуванням у напрямку обличчя та брови (рис. 9.22, е).

Аналогічно стрижуть ліву скроневу ділянку, орієнтуючись на довжину пасом потиличної зони (рис. 9.22, є). Висота філірування волосся – 3 см.

Волосся тім'яної зони стрижуть у напрямку від маківки до чола, орієнтуючись на довжину волосся потиличної та скроневих зон (рис. 9.22, ж). Виконують зовнішнє філірування з відтягуванням на обличчя. Пасма чілки стрижуть внутрішнім філіруванням.



Рис. 9.22. Технологія виконання стрижки «гаврош»



Якість стрижки перевіряють способом «на пальцях», прямими ножицями ліквідують окремі нерівності (рис. 9.22, з). За потреби виконують окантування скронь та чілки прямими ножицями методом філірування.

### 9.1.12. Стрижка «шапочка» з плавним переходом (рис. 9.23)

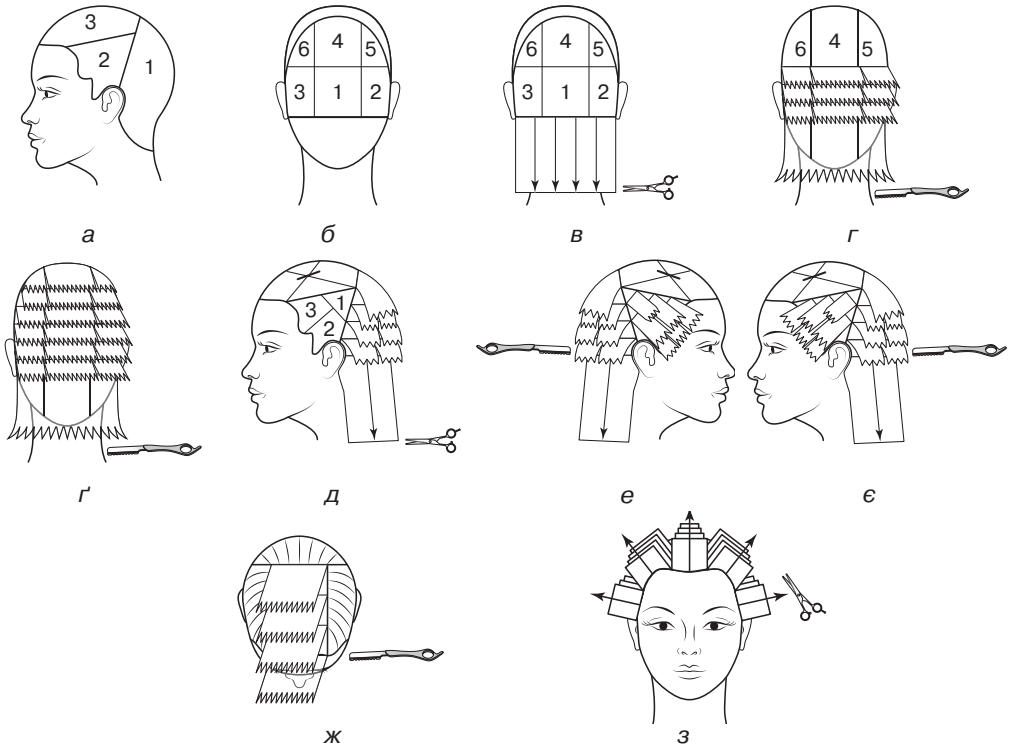
**Форма стрижки:** комбінована.

**Техніка стрижки:** «на пальцях», або «пасмо за пасмом».

**Інструменти:** ножиці прями, комбінований гребінець.

#### Технологія виконання

Волосяний покрив голови розподіляють на потиличну та фронтальну зони. Фронтальну зону – на тім'яну та скроневи (рис. 9.24, а).

З правого боку голови вертикальним проділом, паралельно до крайової лінії росту волосся, на скроні відділяють перше пасмо. Відтягують пасмо перпендикулярно до голови й зрізають волосся під кутом, зменшуючи довжину нижніх пасом (рис. 9.24, б). У такій послідовності виконують стрижку всієї скроневої зони, зберігаючи кут зрізування пасма. Стрижуть до середини потиличної зони.

Ліву скроню стрижуть аналогічно правій (рис. 9.24, в).

На нижньопотиличній зоні відділяють пасмо паралельно крайовій лінії росту волосся. Захоплюють пасмо з частиною контрольного пасма потиличної зони й стрижуть, зберігаючи кут зрізування волосся (рис. 9.24, г). У такий спосіб стрижуть нижньопотиличну зону, рухаючись від вуха до вуха.

Тім'яну зону стрижуть за допомогою горизонтальних проділів. Відділяють пасмо по крайовій лінії росту волосся, відчісують на обличчя, стрижуть на довжину приблизно на рівні перенісся (рис. 9.24, г). Довжина цього пасма буде



Рис. 9.23. Стрижка «шапочка» з плавним переходом



Рис. 9.24. Технологія виконання стрижки «шапочка» з плавним переходом



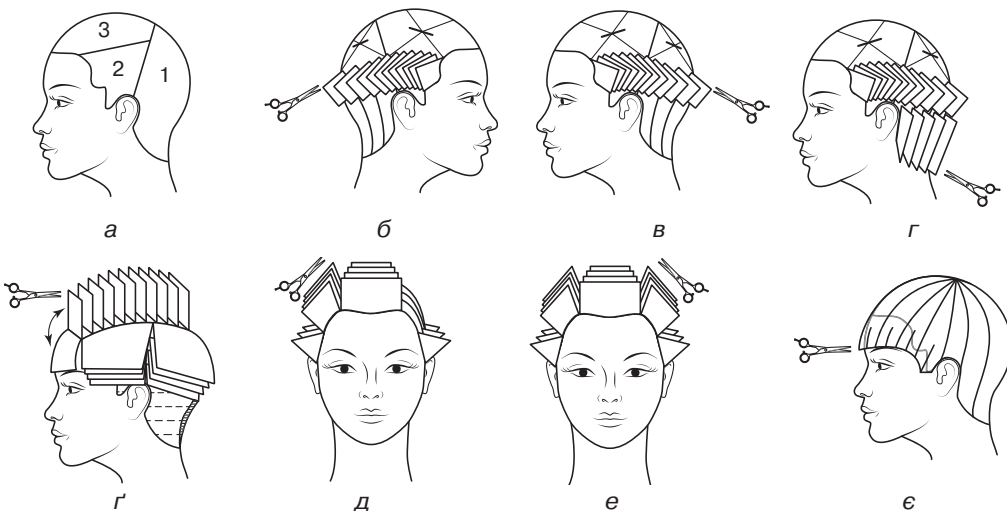

контрольною для подальшого виконання стрижки на тім'яній зоні. Наступні пасма тім'яної зони стрижуть аналогічно.

Пасма на тім'яній зоні з правого боку відділяють вертикальними проділами. Стрижуть, з'єднуючи довжини тім'яної та скроневої зон (рис. 9.24, д, с. 95), рухаючись від чола до потилиці. Пасма на тім'яній зоні з лівого боку стрижуть аналогічно, рухаючись від чола до потилиці (рис. 9.24, е, с. 95).

Після завершення стрижки виконують окантування волосся (рис. 9.24, є, с. 95). Рекомендують філірування волосся сучасними способами.

### 9.1.13. Стрижка «шапочка контрастна» (рис. 9.25)



Рис. 9.25. Стрижка «шапочка контрастна»

**Форма стрижки:** комбінована.

**Техніки стрижки:** «зведення волосся нанівець», «пасмо на пасмо».

**Інструменти:** прямі ножиці, філірувальні ножиці; машинка для стрижки волосся; комбінований гребінець.

**Технологія виконання**

Волоссяний покрив голови розділяють хрестоподібним проділом на чотири зони. Додатковими діагональними проділами від скроневих виступів до потиличного виступу верхню частину волоссяного покриву відділяють від нижньої. Волосся верхньої частини голови фіксують затискачами (рис. 9.26, а).

Стрижку розпочинають із правої скроні машинкою з насадкою № 1 або № 2. Стрижуть до розподільного проділу, виводячи машинку вгору (рис. 9.26, б).

Аналогічно стрижуть волосся на потилиці, рухаючись в напрямку до лівої скроні зі збереженням мисоподібної форми (рис. 9.26, в).

Ліву скроневу зону стрижуть аналогічно правій. Після завершення стрижки на прострижених ділянках виконують окантування по крайовій лінії росту волосся (рис. 9.26, г).

На верхній частині потилиці, паралельно до додаткового діагонального проділу, відділяють пасмо й відчісують його вниз. Пасмо зрізують паралельно до цього проділу, перекриваючи лінію зрізування, виконану машинкою (рис. 9.26, р).

У такий спосіб утворюють контрольне пасмо для подальшої стрижки правої верхньопотиличної частини. Аналогічно стрижуть пасмо з лівого боку потилиці.

Наступні пасма на верхній частині потилиці відділяють паралельно контрольним пасмам. Відчісують пасма вниз, захоплюють із контрольним і стрижуть. Кут відтягування пасом — від 30° до 45° (рис. 9.26, д). Усі наступні пасма з обох боків стрижуть аналогічно попереднім, рухаючись до горизонтального проділу.

На правій фронтальній зоні відділяють пасмо горизонтальним проділом і відчісують його вниз. Відділене пасмо стрижуть, перекриваючи лінію зрізування, виконану машинкою (рис. 9.26, е). У такий спосіб утворюють контрольне пасмо для подальшої стрижки фронтальної зони.

Наступні пасма на правій фронтальній зоні відділяють паралельно до контрольного пасма, відчісують їх униз, захоплюють разом з контрольним і стрижуть,



обравши кут відтягування пасма від  $30^\circ$  до  $45^\circ$  (рис. 9.26, є). Усі наступні пасма цієї зони стрижуть аналогічно, рухаючись до вертикального проділу на тім'ї.

На лівій фронтальній зоні контрольне пасмо утворюють аналогічно правій (рис. 9.26, ж). Наступні пасма відділяють паралельно контрольному пасму, відчісують їх униз і стрижуть. Кут відтягування пасом — від  $30^\circ$  до  $45^\circ$  (рис. 9.26, з). Усі наступні пасма цієї зони стрижуть аналогічно.



Рис. 9.26. Технологія виконання стрижки «шапочка контрастна»

#### 9.1.14. Стрижка «рапсодія» (рис. 9.27)

**Форма стрижки:** прогресивна.

**Техніки стрижки:** «пасмо на пасмо», «пасмо за пасмом».

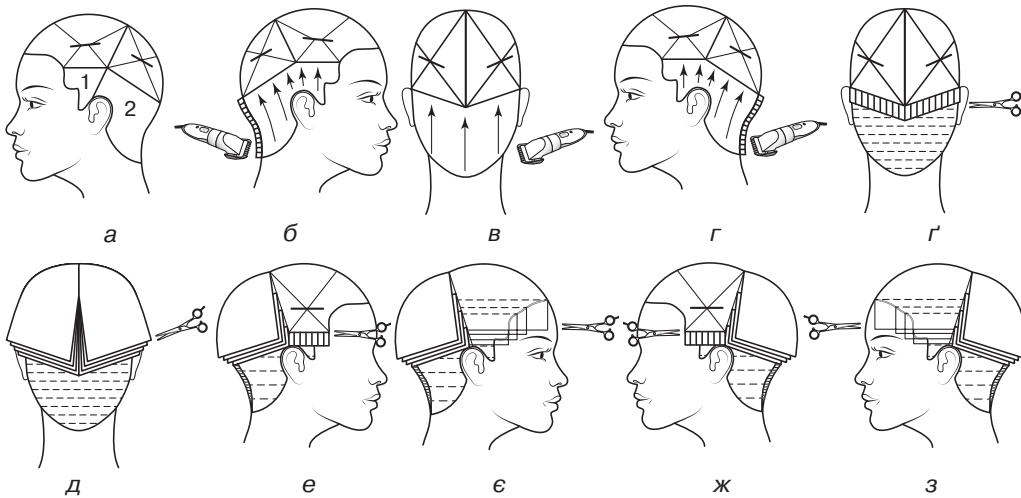
**Інструменти:** ножиці прями, філірувальні ножиці; комбінований гребінець.

##### **Технологія виконання**

Волоссяний покрив голови розподіляють горизонтальним проділом на потиличну та фронтальну зони. Потиличну зону розділяють вертикальним проділом на ліву та праву частини (рис. 9.28, а, с. 98).

Стрижку розпочинають із фронтальної зони. Відділяють пасмо завширшки 1 см по крайовій лінії росту волосся на лобі. Пасмо відчісують по горизонталі під кутом  $90^\circ$ , визначають довжину та виконують окантування у формі дуги, кінці якої зададуть лінію окантування у формі «підкови» (рис. 9.28, б, с. 98).

Наступне пасмо фронтальної зони відділяють паралельно до попереднього. Стрижуть, орієнтуючись на довжину контрольного пасма, продовжують утворювати дугу (рис. 9.28, в, с. 98). Решту пасом фронтальної зони стрижуть аналогічно (рис. 9.28, г, с. 98).

Потім стрижуть потиличну зону. Вертикальними проділами відділяють пасма за вухами, відтягують їх у напрямку обличчя, орієнтуючись на довжину скронь.



Рис. 9.27. Стрижка «рапсодія»



Виконують зріз, продовжуючи формувати лінію витягнутої підкови (рис. 9.28, г). Усі наступні пасма з правого та лівого боків стрижуть аналогічно.

Завершують стрижку окантуванням волосся на потилиці та глибоким філіруванням кінців пасом (рис. 9.28, д).



Рис. 9.28. Технологія виконання стрижки «рапсодія»

## 9.2. ЧОЛОВІЧІ СТРИЖКИ

**Особливості виконання.** Чоловічі стрижки бувають прості та модельні. Вони відрізняються технікою та прийомами стрижки, кількістю використаних інструментів. У процесі виконання *простих чоловічих стрижок* використовують такі прийоми й інструменти: електромашинка з насадками й без насадок; тушування (електрична машинка та гребінець); тушування (ножиці, комбінований гребінець); підхват (ножиці, комбінований гребінець); спосіб «пасмо за пасмом».

Розрізняють стрижки на короткому волоссі та на волоссі середньої довжини.

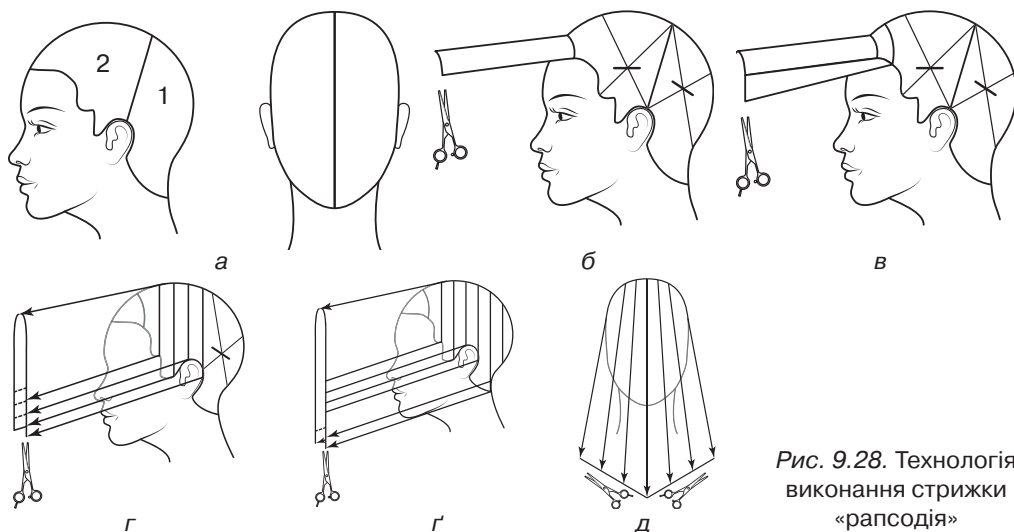
### 9.2.1. Стрижка «наголо» (рис. 9.29)

Стрижка «наголо» рекомендована клієнтам з правильною формою голови та без пошкоджень шкіряного покриву голови. Стрижку виконують на сухому волоссі. Якщо волосся довге, його вкорочують на необхідну для роботи машинкою довжину способом «на пальцях», підхватом або тушуванням.



Рис. 9.29. Стрижка «наголо»

**Інструменти:** електрична машинка, гребінець, прямі ножиці, безпечна бритва.

#### Технологія виконання

Стрижку розпочинають машинкою з ножем 1 мм або 3 мм з лобно-тім'яної зони. Першу смугу стрижуть у напрямку від крайової лінії росту волосся до маківки (рис. 9.30, а). Кожна наступна смуга заступає на попередньо прострижену смугу для забезпечення рівномірності стрижки (рис. 9.30, б).



У такий спосіб виконують стрижку по всій поверхні голови (рис. 9.30, в).

Волосся на маківці та потиличні вихори додатково простригають проти їхнього росту (рис. 9.30, з). Темні місця або смуги, що залишилися після стрижки, простригають машинкою з ножем тієї ж висоти, яким виконували первинну стрижку. Окантовують скроні, вуха та шию (рис. 9.30, г).

**Рекомендації.** Якщо стрижку виконано ножем 3 мм, окантування здійснюють ножем 1 мм; якщо ножем 1 мм, то окантування здійснюють безпечною бритвою. Пушкове волосся зістригають безпечною бритвою.

Наприкінці стрижки виконують шліфування — зрізують ножицями окремі волосинки, що стирчать.



Рис. 9.30. Технологія виконання стрижки «наголо»

### 9.2.2. Стрижка «англійська» (рис. 9.31)

Стрижка належить до спортивного стилю, найкоротша з усіх сучасних стрижок. Така зачіска не пасує чоловікам з великими вухами. Також її не рекомендують робити на жорсткому й густому волоссі. Стрижка підходить юнакам і чоловікам середнього віку.

**Інструменти:** гребінець, ножиці, електрична машинка, безпечна бритва.

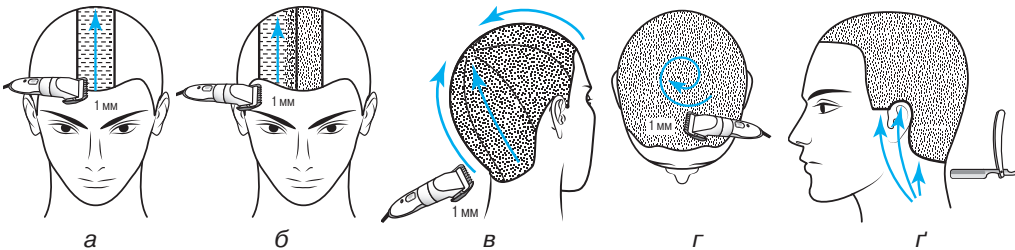
#### Технологія виконання

Стрижку розпочинають машинкою з ножем 3 мм з правої скроневої зони, від крайової лінії росту волосся, рухаючись угору до середини лобної западини з виведенням машинки на себе. Лінію стрижки продовжують машинкою на потилиці (рис. 9.32, а, с. 100).

Потиличну зону стрижуть машинкою з ножем 3 мм у напрямку від крайової лінії росту волосся до маківки (рис. 9.32, б, с. 100). Лінію стрижки продовжують машинкою на лівій скроневої зоні.

Ліву скроневу зону стрижуть аналогічно правій (рис. 9.32, в, с. 100).

Тім'яну зону стрижуть способом «на пальцях» (або «пасмо за пасмом»), довжина волосся — 1–2 см (рис. 9.32, з, с. 100).

Плавний перехід від стрижки машинкою на нижніх зонах до стрижки способом «на пальцях» здійснюють тушуванням. По крайовій лінії зводять волосся нанівець ножем 1 мм (рис. 9.32, г, с. 100).

Пушкове волосся зістригають машинкою з ножем 1 мм або безпечною бритвою.



Рис. 9.31. Стрижка «англійська»



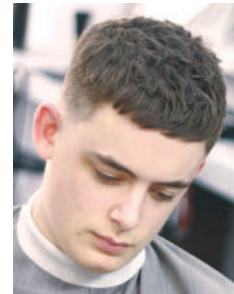

Рис. 9.32. Технологія виконання стрижки «англійська»

### 9.2.3. Стрижка «бокс» (рис. 9.33)

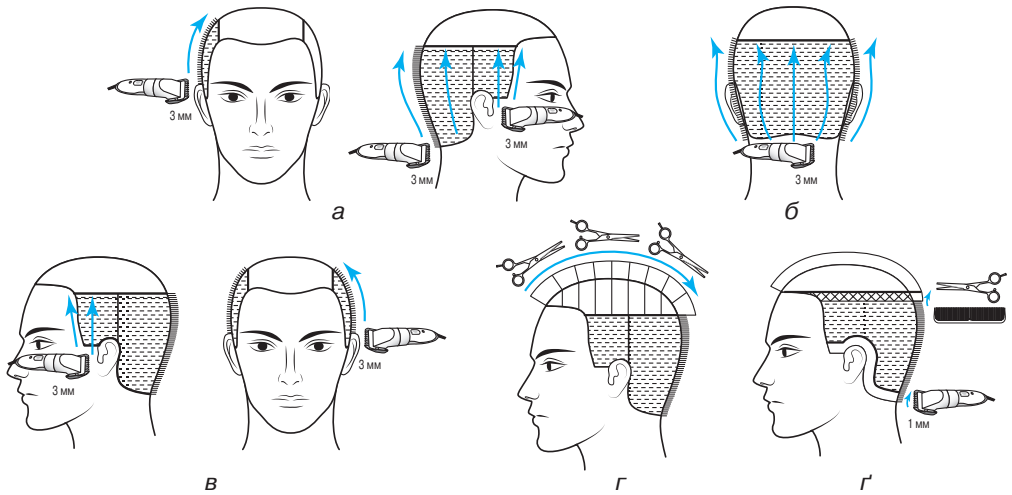

Рис. 9.33. Стрижка «бокс»

Стрижка «бокс» завжди модна й актуальна. Її можна робити незалежно від форми голови, кольору й об'єму волосся.

**Інструменти:** електрична машинка, прямі ножиці, гребінець, безпечна бритва.

#### Технологія виконання

Стрижку розпочинають машинкою з ножем 1 мм з правої скроні від крайової лінії росту волосся, рухаючись угору до скроневого виступу з виведенням машинки на себе (рис. 9.34, а). Лінію стрижки продовжують машинкою на потилиці.

Потиличну зону стрижуть машинкою з ножем 1 мм від крайової лінії росту волосся, рухаючись угору до центра потиличного виступу з виведенням машинки на себе (рис. 9.34, б). Лінію стрижки продовжують машинкою на лівій скроневій зоні.



Рис. 9.34. Технологія виконання стрижки «бокс»



Ліву скроневу зону стрижуть аналогічно правій (рис. 9.34, в).

Волосся тім'яної та верхньопотиличної зон стрижуть способом «на пальцях» (рис. 9.34, г). Довжина волосся не перевищує 2 см.

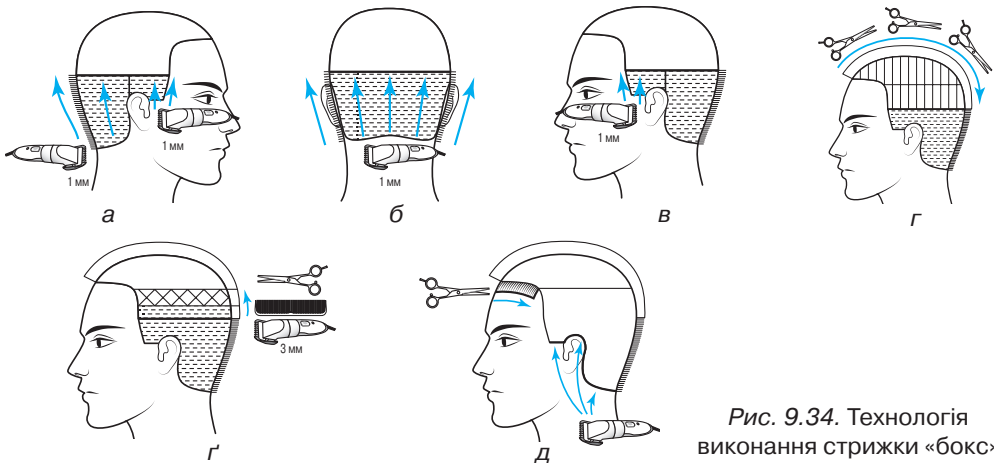
Плавний перехід від стрижки машинкою до стрижки ножицями здійснюють тушуванням і машинкою з ножем 3 мм, рухаючись навколо голови з виведенням машинки вгору (рис. 9.34, г).

Волосся на скронях, за вухами та на шії окантовують бритвою або машинкою (рис. 9.34, д). Пушкове волосся зістригають машинкою або безпечною бритвою. Чілку окантовують прямими ножицями.

#### 9.2.4. Стрижка «напівбокс» (рис. 9.35)

Популярна чоловіча стрижка «напівбокс» належить до класичних. Стрижку виконують на різних типах волосся, чоловікам з різною формою обличчя.

**Інструменти:** електрична машинка, прямі ножиці, гребінець, безпечна бритва.

##### Технологія виконання

Стрижку розпочинають з оформлення потилиці та скронь машинкою з ножем 3 мм з правої скроні від крайової лінії росту волосся, рухаючись угору до середини скроневої западини з виведенням машинки на себе (рис. 9.36, а). Лінію стрижки продовжують машинкою на потилиці.

Потиличну зону стрижуть машинкою з ножем 3 мм від крайової лінії росту волосся, рухаючись угору до початку потиличного виступу з виведенням машинки на себе (рис. 9.36, б). Лінію стрижки продовжують машинкою на лівій скроні.

Ліву скроневу зону стрижуть аналогічно правій (рис. 9.36, в).

Волосся тім'яної та верхньопотиличної зон стрижуть способом «на пальцях» (рис. 9.36, г). Плавний перехід від стрижки машинкою на нижніх зонах до стрижки способом «на пальцях» верхніх зон здійснюють за допомогою тушування (рис. 9.36, г).



Рис. 9.35. Стрижка «напівбокс»



Рис. 9.36. Технологія виконання стрижки «напівбокс»: а–д



Уздовж крайової лінії росту волосся машинкою з ножем 1 мм зводять волосся нанівець. Волосся на скронях і за вухами окантовують бритвою (рис. 9.36, д, с. 100). Пушкове волосся зістригають машинкою або безпечною бритвою. Чілку окантовують прямими ножицями.

### 9.2.5. Стрижка «полька» (рис. 9.37)

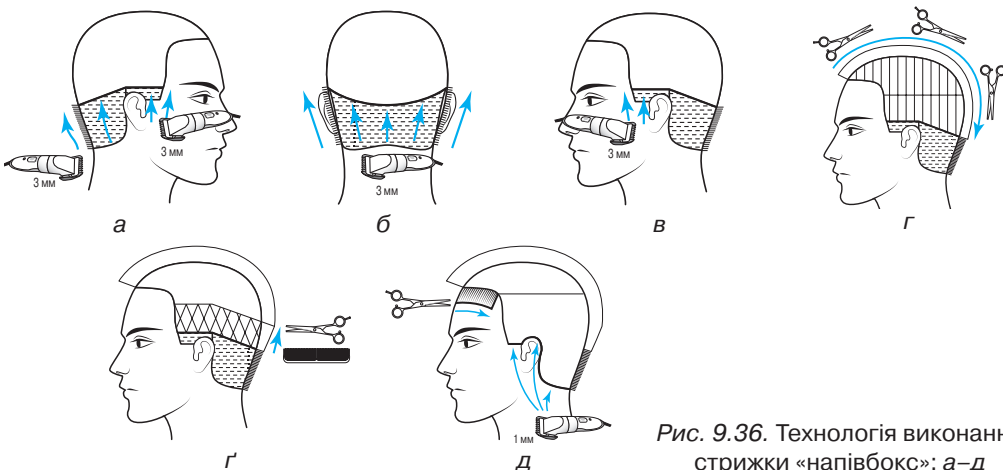

Рис. 9.37. Стрижка «полька»

Ця стрижка приховує вади на скроневих зонах, пасує чоловікам, які мають худорляве обличчя. Для стрижки характерне довге волосся на верхніх зонах, коротке волосся на нижньопотилічній ділянці та плавний перехід між довжинами.

Універсальна стрижка «полька» підходить також для дітей.

**Нюанси стрижки.** Якщо стрижку «полька» виконують у класичному варіанті, то перехід між коротким і довгим волоссям — плавний. Якщо волосся густе або кучеряве, перед стрижкою необхідно виконати філіювання.

Якщо заріст волосся на потиличній зоні низький, його стрижуть ножем 3 мм до мочки вуха, якщо заріст волосся високий — стрижуть вище мочки вуха, відповідно до загальної довжини стрижки та побажань клієнта (рис. 9.38. а, б).

За формою окантування чілка може бути скошена або мисом, що зумовлено вкладанням (з проділом чи без проділу). Отже, стрижка може мати різні варіанти: з прямим проділом, з боковим, без проділу (зачісують від обличчя).

Залежно від довжини волосся на верхніх зонах і висоти смуги знятого машинкою волосся на нижньопотилічній зоні, розрізняють такі види стрижки «полька»: довга, коротка та середня.

**Скроневі зони:** у короткій — з відкритим вухом; у середній та довгій волосся закриває вухо на 1/3, на 1/2, до мочки; лінія окантування — пряма.

**Інструменти:** гребінець, прямі ножиці, електрична машинка, безпечна бритва.

**Техніки стрижки:** «на пальцях», тушування, стрижка машинкою.

#### Технологія виконання

Стрижку розпочинають із потиличної зони машинкою з ножем 3 мм, рухаючись від крайової лінії росту волосся до рівня мочки вуха з виведенням машинки на себе (рис. 9.39, а). За допомогою машинки з ножем 1 мм створюють плавний перехід по крайовій лінії росту волосся (рис. 9.39, б). Пушкове волосся зістригають машинкою або безпечною бритвою.

Праву та ліву скроневі зони стрижуть машинкою з ножем 3 мм або 1 мм від крайової лінії росту волосся до середини скроневої виїмки (рис. 9.39, в).

Тім'яну, верхньоскроневі та верхньопотилічну зони стрижуть способом «на пальцях» (рис. 9.39, г). Довжина волосся тім'яної зони може сягати 7–10 см.

За допомогою тушування створюють плавний перехід від короткого волосся на нижніх зонах до довгого волосся на верхніх зонах.

Окантування виконують на скронях, вухах, шийних лініях машинкою або бритвою (рис. 9.39, г). На шиї окантування не здійснюють.

Чілку окантовують прямими ножицями. Форма чілки — трикутна або скошена (рис. 9.39, д). Довжина може сягати кінчика носа.



*a* — висота смуги знятого машинкою волосся:

у короткому варіанті стрижки — 2,5–3 см;

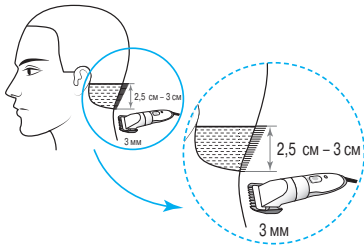

у середньому варіанті стрижки — 1,5–2 см;

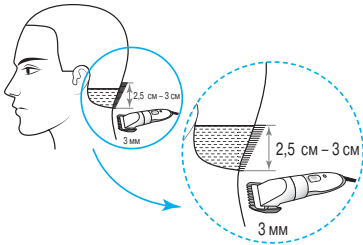

у довгому варіанті стрижки — 1 см;

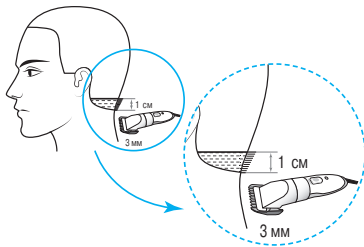

*б* — довжина чілки залежно від загальної довжини стрижки:

у короткій — приблизно до брів;

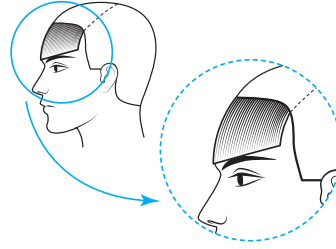

у середній — до середини носа;

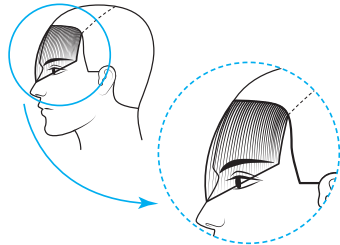

у довгій — до кінчика носа



Рис. 9.38. Визначення виду стрижки «полька» залежно від довжини волосся на різних зонах



Рис. 9.39. Технологія виконання стрижки «полька»



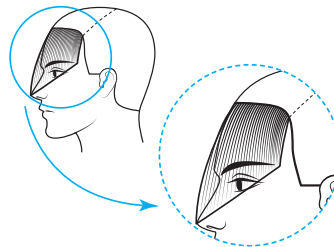

### 9.2.6. Стрижка «канадка» (рис. 9.40)

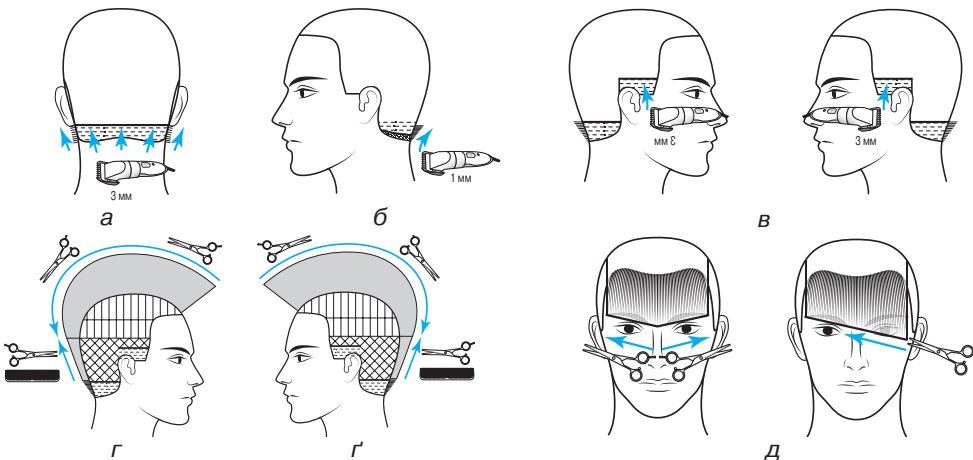

Рис. 9.40. Стрижка «канадка»

Стрижку рекомендують для прямого та хвилястого волосся будь-якої густоти. Чілку можна зачісувати від обличчя та набік.

**Інструменти:** гребінець, прямі ножиці, електрична машинка.

**Техніки стрижки:** «на пальцях» (або «пасмо за пасмом»), тушування, стрижка машинкою.

#### Технологія виконання

Стрижку розпочинають з правої скроневої зони машинкою з ножем 1 мм або 3 мм, рухаючись від крайової лінії росту волосся до середини скроневої виїмки (рис. 9.41, а).

Потиличну зону стрижуть машинкою з ножем 3 мм, рухаючись від крайової лінії росту волосся до рівня мочки вуха (рис. 9.41, б).

По крайовій лінії росту волосся зводять нанівець машинкою з ножем 1 мм (рис. 9.41, в).

Ліву скроневу зону стрижуть аналогічно правій (рис. 9.41, г).

Тім'яну, верхньоскроневі та верхньопотиличну зони стрижуть способом «на пальцях».

Довжина волосся лобно-тім'яної зони становить 3–4 см, довжина маківки — 2–3 см, довжина верхньопотиличної ділянки — 1 см.

Плавний перехід від стрижки машинкою на нижніх зонах до стрижки способом «на пальцях» на верхніх зонах здійснюють тушуванням (рис. 9.41, г). Скроні, вуха та шийні лінії окантовують машинкою (за бажанням клієнта бритвою). Чілку окантовують прямими ножицями (рис. 9.41, д).



Рис. 9.41. Технологія виконання стрижки «канадка»

### 9.2.7. Стрижка «їжак» (рис. 9.42)

Це коротка спортивна стрижка. Її максимальна довжина не перевищує 5 см. Форма стрижки овальна, трохи витягнута над маківкою. Рекомендують для жорсткого волосся з вертикальним кутом росту (90°).

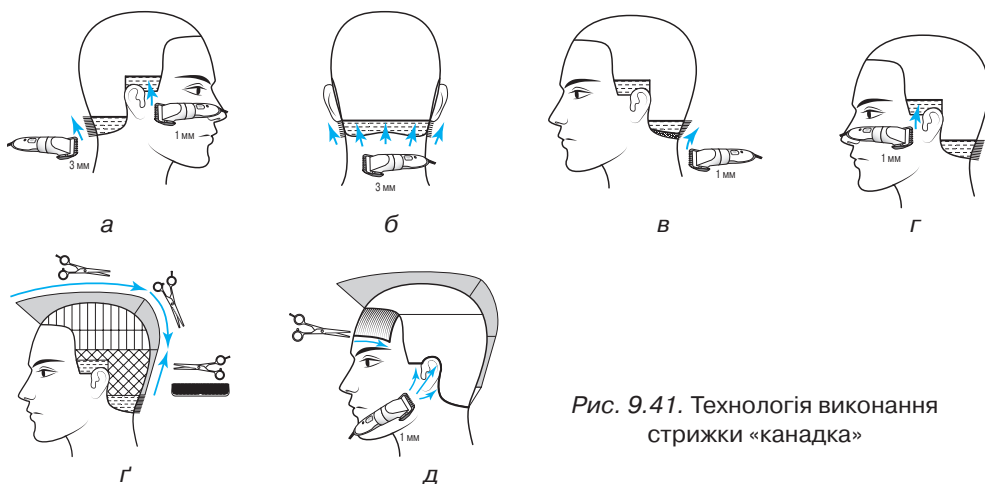

**Інструменти:** гребінець, прямі ножиці, електрична машинка, безпечна бритва.

**Технологія виконання**

Якщо волосся довге, його вкорочують до потрібної довжини способом «на пальцях». Стрижку розпочинають машинкою з ножем 3 мм із правій скроні від крайової лінії росту волосся, рухаючись угору до середини скроневої западини з виведенням машинки на себе (рис. 9.43, а). Лінію стрижки продовжують машинкою на потилиці.

Потилічну зону стрижуть машинкою з ножем 3 мм від крайової лінії росту волосся до початку потиличного виступу з виведенням машинки на себе (рис. 9.43, б). Лінію стрижки продовжують машинкою на лівій скроні.

Ліву скроневу зону стрижуть аналогічно правій (рис. 9.43, в).

Стрижку верхніх зон (верхні скроневі, верхньопотилична та тім'яна) виконують способом тушування, утворюючи овальну форму стрижки (рис. 9.43, г).

На правій скроневої, правій потиличній та правій тім'яній зонах здійснюють тушування (рис. 9.43, г).

Аналогічно правій стороні стрижуть ліву сторону.

Окантування волосся на скронях, за вухами, на шиї виконують машинкою або безпечною бритвою (рис. 9.43, д).

Лінія окантування потилиці овальна або пряма.



Рис. 9.42. Стрижка «їжак»



Рис. 9.43. Технологія виконання стрижки «їжак»

### 9.2.8. Стрижка «бобр» (рис. 9.44, с. 106)

Належить до спортивних стрижок. Якщо волосся довге, його вкорочують способом «на пальцях» по всій поверхні голови.

**Інструменти:** гребінець, прямі ножиці, електрична машинка.

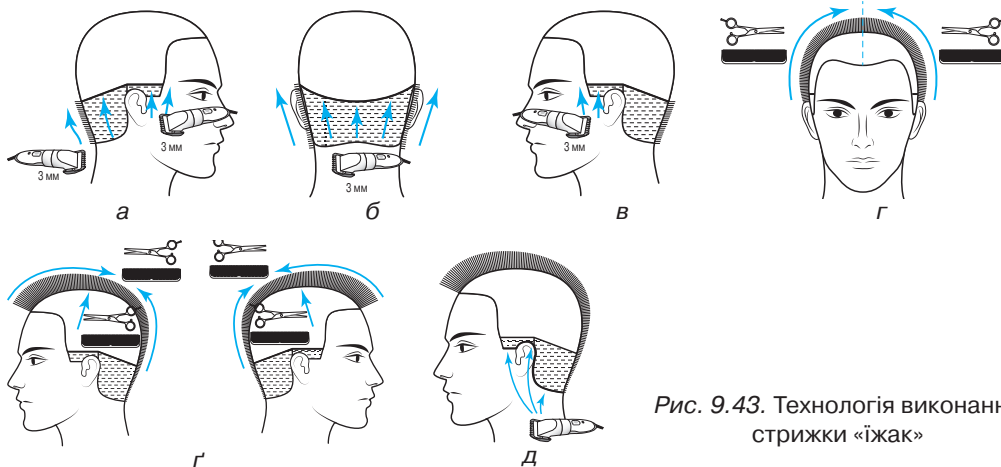
**Технологія виконання**

Стрижку розпочинають машинкою з ножем 3 мм із правій скроні від крайової лінії росту волосся, рухаючись угору до середини скроневої западини з виведенням





Рис. 9.44. Стрижка «бобрик»

машинки на себе (рис. 9.45, а). Лінію стрижки продовжують машинкою на потилиці.

Потиличну зону стрижуть машинкою з ножем 3 мм від крайової лінії росту волосся, рухаючись угору до початку потиличного виступу з виведенням машинки на себе (рис. 9.45, б). Лінію стрижки продовжують машинкою на лівій скроні.

Ліву скроневу зону стрижуть аналогічно правій (рис. 9.45, в). На правій та лівій скроневих зонах здійснюють тушування, утворюючи овальну форму стрижки, як у стрижці «їжак».

Тушування тім'яної зони виконують горизонтально. Для цього ножиці та гребінець тримають чітко по горизонтальній лінії. Напрямок стрижки — від крайової лінії росту волосся до маківки (рис. 9.45, г).

На потиличній зоні здійснюють тушування, утворюючи овальну форму, як у стрижці «їжак» (рис. 9.45, г).

Окантування волосся на скронях, за вухами, на шиї виконують машинкою або безпечною бритвою (рис. 9.45, д).

Лінія окантування потилиці пряма.



Рис. 9.45. Технологія виконання стрижки «бобрик»

### 9.2.9. Стрижка «площадка каре» (рис. 9.46)

Стрижка вирізняється чіткими лініями та формами. Має три площини (тім'яну та дві скроневі).

**Інструменти:** гребінець, прямі ножиці, електрична машинка.

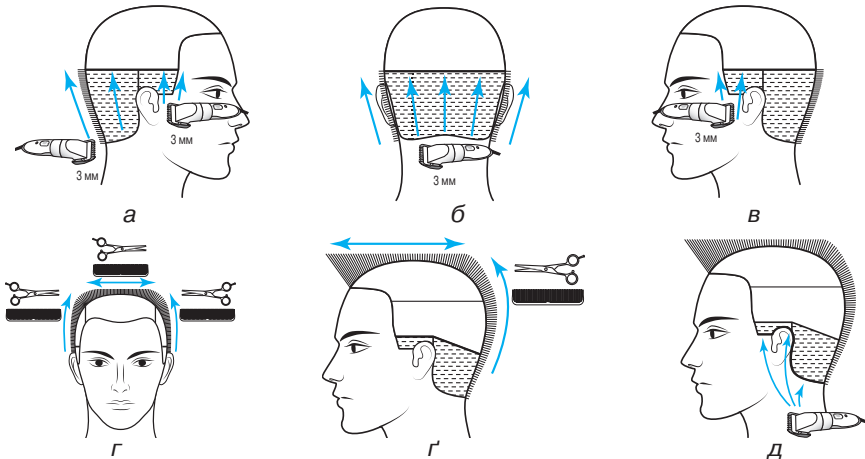
**Технологія виконання**

Стрижку розпочинають машинкою з ножем 3 мм із правої скроні від крайової лінії росту волосся, рухаючись угору до скроневого виступу з виведенням машинки на себе (рис. 9.47, а). Лінію стрижки продовжують машинкою на потилиці.

Потиличну зону стрижуть машинкою з ножем 3 мм від крайової лінії росту волосся, рухаючись угору до середини потилиці з виведенням машинки на себе (рис. 9.47, б).



Лінію стрижки продовжують машинкою на лівій скроневій зоні.

Ліву скроневу зону стрижуть аналогічно правій (рис. 9.47, в).

На правій скроневій зоні та правій верхньопотиличній зоні здійснюють тушування, утворюючи чітку вертикальну лінію стрижки. Гребінець тримають у вертикальному положенні, ножиці спрямовані кінцями донизу (рис. 9.47, з).

Під час виконання стрижки лівої скроневої та лівої верхньопотиличної зон гребінець тримають у вертикальному положенні, кінці ножиць спрямовані догори.

Під час тушування тім'яної зони ножиці та гребінець тримають чітко по горизонтальній лінії. Напрямок стрижки — від крайової лінії росту волосся до маківки (рис. 9.47, г).

Окантування волосся на скронях, за вухами, на шиї виконують машинкою або безпечною бритвою (рис. 9.47, д).

Лінія окантування потилиці пряма.



Рис. 9.46. Стрижка «площадка каре»



Рис. 9.47. Технологія виконання стрижки «площадка каре»

### 9.2.10. Стрижка «угорка» (рис. 9.48)

**Інструменти:** гребінець, прямі ножиці, електрична машинка.

Залежно від довжини волосся розрізняють подовжений, укорочений та короткий варіанти стрижки «угорка». Технологічна послідовність трьох варіантів стрижки однакова.

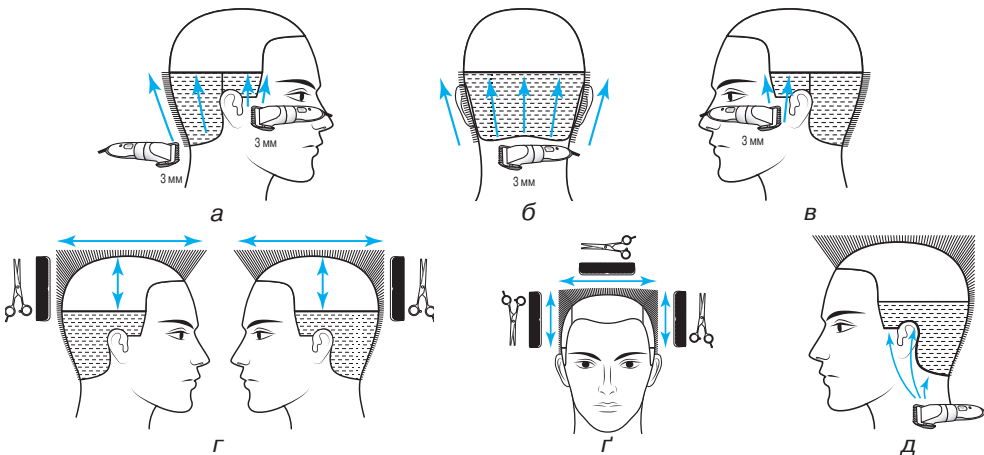
**Подовжений варіант стрижки** (рис. 9.49, а, с. 108)

**Техніки стрижки:** «на пальцях», окантування.

Стрижку виконують способом «на пальцях». На верхніх зонах застосовують прямий кут зрізування, на нижніх зонах — внутрішній. Довжина довільна. Окантування волосся чілки, скронь, за вухами та на шиї виконують ножицями.



Рис. 9.48. Стрижка «угорка»



**Укорочений варіант стрижки (рис. 9.49, б)**

**Техніки стрижки:** «на пальцях», тушування ножицями, окантування.

Верхні зони стрижуть способом «на пальцях», кут зрізування прямий. На нижніх зонах виконують тушування ножицями. Волосся чілки окантовують ножицями; скроні, вуха та шию — машинкою.

**Короткий варіант стрижки (рис. 9.49, в)**

**Техніки стрижки:** «на пальцях», тушування машинкою, окантування.

Стрижку верхніх зон виконують способом «на пальцях», кут зрізування прямий. На нижніх зонах здійснюють тушування машинкою. Окантування волосся чілки виконують ножицями.

Окантування волосся скронь, за вухами та на шиї виконують машинкою.



Рис. 9.49. Варіанти стрижки «угорка»

**Технологія виконання стрижки «угорка» за вкороченим варіантом**

Стрижку розпочинають із лобно-тім'яної зони способом «на пальцях» (рис. 9.50, а). Довжину волосся погоджують з клієнтом.

Праву скроневу та праву верхньопотиличну зони стрижуть способом «на пальцях», орієнтуючись на довжину волосся попередньо простриженоїтім'яної зони.

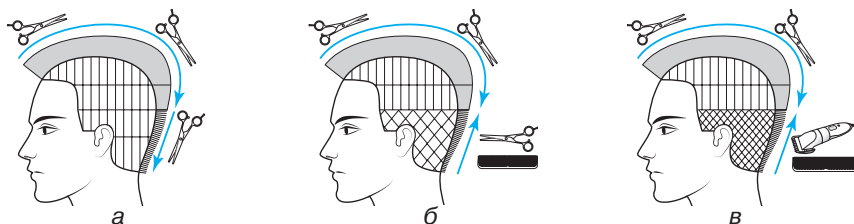
Ліву скроневу та ліву верхньопотиличну зони стрижуть аналогічно правій способом «на пальцях» (рис. 9.50, б).

На нижніх скроневиx та нижньопотиличній зонах виконують тушування (рис. 9.50, в).

Чілку окантовують прямими ножицями. Окантування на скронях, за вухами та на шиї виконують машинкою або ножицями (рис. 9.50, г).



Рис. 9.50. Технологія виконання стрижки «угорка»



### 9.3. СТРИЖКА БОРОДИ ТА ВУСІВ

Борода й вуса допомагають приховати певні особливості: маленьке або скошене підборіддя, занадто повні щоки, довгий або дуже широкий ніс, велику відстань між носом і верхньою губою, повні губи тощо.

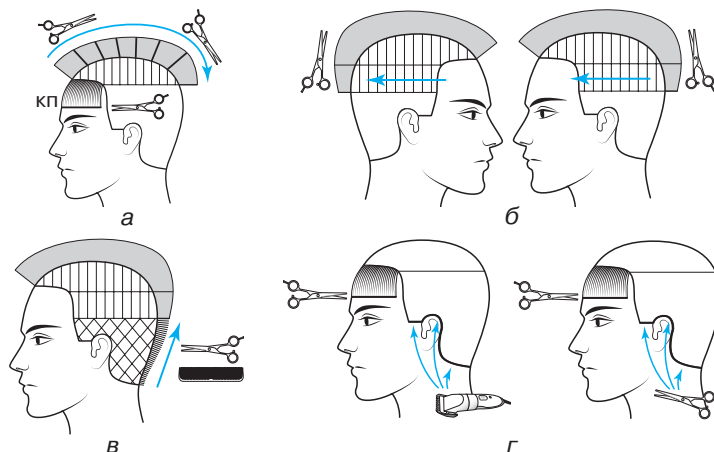
Стрижка бороди та вусів, як і догляд за ними, мають певну специфіку. Волосся бороди та вусів жорсткіше, порівняно з волоссям голови, іноді росте нерівномірно, може бути різних відтінків. Густина волосся вусів і бороди також буває різною. Усе це необхідно враховувати, обираючи їхню форму (рис. 9.51).

Сучасні форми борід і вусів різноманітні, зумовлені національними традиціями, мають історичне походження, видозмінені сучасним дизайном.

**Інструменти:** електрична машинка, ножиці, бритва, гребінець.

**Техніки стрижки:** зняття волосся над гребінцем, внутрішній зріз, стрижка машинкою, окантування.

**Борода.** Вибір форми бороди — справа індивідуальна й залежить від уподобань людини. Завдання перукаря полягає в урахуванні певних закономірностей визначення форми бороди та наданні клієнтові професійної поради.

По-перше, на вибір форми бороди впливають форма та пропорції обличчя, зріст і фігура клієнта.

По-друге, необхідно врахувати колір як волосся, так і шкіри обличчя. Наприклад, якщо волосся темне, а шкіра обличчя світла, не потрібно робити бороду занадто об'ємною. Світло- й рудоволоса борода може бути широкою, оскільки завдяки кольору вона не буде сильно виділятися на обличчі.

#### Технологія виконання

Перед початком стрижки бороду необхідно розчесати, підтримуючи її знизу. Підрізають волосся з правого боку, починаючи знизу в напрямку до кута на щелепному виступі. Конус бороди зводять нанівець. Гострий кінець бороди має проектуватися на середину підборіддя. Над щелепою біля вуха волосся тушують.



Лопаткою



«Жабо»

Англійська  
(шкіперська)

Клиноподібна



Російська

Російська  
широкаФранцузька  
повнаФранцузька  
гостра

Рис.9.51. Форми борід



Якщо щоки мають бути поголені, то роботу розпочинають саме з гоління шиї та щік до лінії початку бороди.

Якщо волосся на щоках не голять, стрижку бороди треба починати з оформлення основи — зняття волосся на щоках та шиї.

**Вуса.** У багатьох випадках форма вусів компенсує непропорційність розмірів носа або приховує інші особливості обличчя. Вуса бувають довгі, короткі, укорочені, а також фігурні, вузькі та широкі (рис. 9.52). Обираючи форму вусів, обов'язково враховують риси обличчя і насамперед форму носа.

Довгі, або «українські», вуса мають вузькі кінці, які оформляють за допомогою філірування бритвою. Якщо необхідно зменшити пишноту вусів, нижній край волосся філірують ножицями.

Для зменшення довжини кінці вусів розчісують, притримують лівою рукою та підстригають до потрібної довжини.

Індивідуальний підхід до оформлення вусів дає перукареві можливість застосувати на практиці безліч способів і прийомів, які доповнюють основну технологічну послідовність стрижки.



Рис. 9.52. Форми вусів: а — українська, б — узбецька, в — російська, г — фігурна, г', д, е — англійські

#### 9.4. ОСОБЛИВОСТІ ВИКОНАННЯ ДИТЯЧИХ СТРИЖОК

Стрижки для дітей не повинні копіювати стрижки дорослих. Вони мають бути сучасними та різноманітними й урахувати вік дитини. Обираючи модель стрижки, треба пам'ятати, що діти не зможуть самостійно робити зачіску. Тому перевагу надають зручним і простим моделям, для яких достатньо просушування волосся і не потрібне вкладання (рис. 9.53).

Кучері немовляти в перші місяці життя не створюють проблем, але, відростаючи, починають сплутуватися, потрапляють в очі. Коли настає час першої стрижки (приблизно наприкінці першого року життя), її виконують частіше в домашніх умовах.

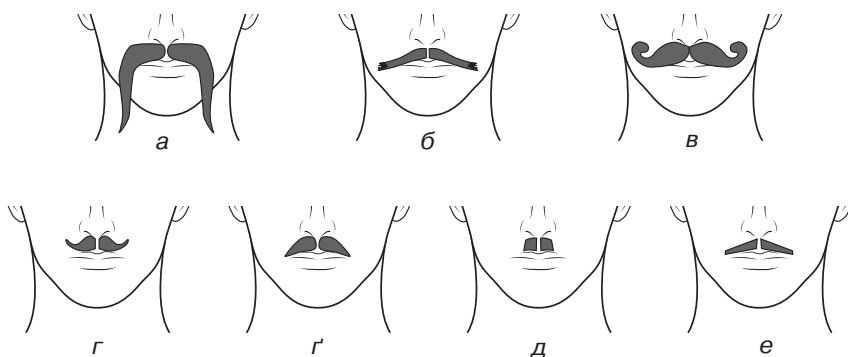
Батьки мають підготувати дитину до цієї нової для неї події. Це важливо, якщо батьки роблять стрижку самі, а тим більше, якщо стригтиме стороння людина. Де б не підстригали малюка — удома чи в перукарні, необхідно перетворити цей процес на гру, особливу й захопливу подію.

Перед стрижкою потрібно з'ясувати в батьків, як саме потрібно стригти дитину.



Спочатку перукареві необхідно викликати в дитини позитивну реакцію, завойовувати її прихильність і довіру. Під час стрижки потрібно постійно підтримувати цікавість дитини до маніпуляцій майстра, підбадьорювати її, хвалити.

Якщо дитина не хоче спокійно сидіти на одному місці, вередує, застосуйте такі прийоми:

- посадіть її на високий стілець і дайте в руки улюблену іграшку;
- попросіть дорослих підтримувати малюка під час стрижки;
- посадіть дитину перед дзеркалом, зосередьте її увагу на спостереженні за вашими діями;
- приготуйтеся до постійних рухів дитини й рухайтесь разом з нею.

У догляді за волоссям *дітей віком 1–2 роки* обмежуються простими стрижками «на пальцях» і машинкою, укороченням чілки.

*Дитина віком від 2 років* може витримати процес стрижки в усій послідовності. Стрижки виконують способом «на пальцях» (або «пасмо за пасмом»). Форму підкреслюють окантуванням. Оскільки волосся в цьому віці зазвичай рідке, несформоване, нерівномірної довжини, структури та росту, не варто залишати довгі пасма волосся.

У *дітей віком 2,5–3 роки* волосся набуває однорідної структури, починає рівномірно рости, але все ще залишається тонким. Для них рекомендують короткі стрижки з тушуванням ножицями або машинкою; філірування в цьому віці не застосовують.

Стригти дитину потрібно впевнено, із задоволенням. Хороший настрій і доброзичливість позитивно вплинуть на поведінку дитини. Стрижку розпочинають із тих ділянок, які потребують втручання в першу чергу. Якщо поведінка дитини зміниться і доведеться перервати роботу, основне вже буде зроблено. Потрібно



Рис. 9.53. Різновиди стрижок для дітей та підлітків





бути передбачливими й обережними під час стрижки, щоб не поранити дитину, використовувати ножиці з тупими кінцями.

Закінчивши роботу, варто похвалити малюка, сказати, як красиво він (вона) тепер виглядає. Нехай батьки дитини також помилуються стрижкою. Діти люблять бути в центрі уваги, тож треба скористатися цим, щоб закріпити прихильність до себе та своєї роботи.

Стрижки для *дітей 3–5 років* мають бути нескладними, зручними та сучасними. Окрім коротких, дівчатам пропонують стрижки «сесун», «паж»; хлопцям — переважно короткі стрижки «бокс», «їжак».

Дівчатам з довгим волоссям добирають різні варіанти кіс, нескладні зачіски з плетінням.

*Дітям шкільного віку* можна сміливо пропонувати модельні стрижки, практичні й зручні, які не потребують спеціального вкладання волосся.

*Дівчатам середнього шкільного віку* підійдуть стрижки «каре», «шапочка» та їхні різновиди, філірування волосся.

*Хлопцям* рекомендують класичні, спортивні й молодіжні стрижки, що не потребують укладання.

## Запитання та завдання

### Жіночі стрижки

1. На що потрібно звернути увагу під час виконання стрижки «руська»?
2. Як потрібно перевіряти стрижку «руська»?
3. Які інструменти використовують для стрижки «французька»?
4. Охарактеризуйте технологію виконання стрижки «французька».
5. Якими способами філірують волосся у стрижці «французька»?
6. У чому полягає особливість стрижки «австрійська»?
7. Яка послідовність виконання простої короткої стрижки?
8. Охарактеризуйте загальний вигляд стрижки «каскад».
9. Яка послідовність виконання стрижки «каскад»?
10. Які прийоми застосовують у процесі стрижки «паж»?
11. Яку форму має стрижка «паж»?
12. Назвіть послідовність технологічного виконання стрижки «паж».
13. Який загальний вигляд має стрижка «гаврош»?
14. Охарактеризуйте технологію виконання стрижки «гарсон».
15. Які техніки стрижки застосовують у зачісці «сесун»?
16. Охарактеризуйте технологію виконання стрижки класичного «каре».
17. Під яким кутом зістригають волосся в стрижці «задор»?

### Чоловічі стрижки

18. Які інструменти застосовують у чоловічих стрижках?
19. Охарактеризуйте технологію виконання стрижки «наголо».
20. Які техніки застосовують у стрижці «бокс»?
21. Чим відрізняється стрижка «напівбокс» від стрижки «бокс»?
22. Чим відрізняються і чим подібні стрижки «їжак», «бобрик» і «площадка каре»?



23. Яка технологія виконання стрижки «їжак»?
24. Назвіть особливості технологічного виконання стрижки «площадка каре».
25. Які техніки застосовують у стрижці «полька»?
26. Назвіть різновиди стрижки «полька».
27. Як виглядає форма стрижки «угорка»?
28. Охарактеризуйте технологію виконання стрижки «угорка».
29. Що спільного в технології виконання стрижок «канадка» і «полька»?
30. Як у стрижці «канадка» оформляють волосся тім'яної зони?

### Дитячі стрижки

31. Які стрижки рекомендують дітям віком 2,5–3 роки?
32. Які стрижки рекомендують робити дівчатам і хлопцям віком 3–5 років?
33. Які стрижки підійдуть юнакам шкільного віку?
34. Виконайте тестові завдання.
  1. Комбінована базова стрижка — це
    - А «гарсон»
    - Б «гаврош»
    - В «сесун»
    - Г «паж»
  2. Форма площадки на тім'яній зоні та заокруглена на скронях у стрижці
    - А «бобрик»
    - Б «їжак»
    - В «каре»
    - Г «полька»
  3. Контрольне пасмо розміщене на маківці в базовій стрижці
    - А «задор»
    - Б «каре»
    - В «паж»
    - Г «руська»
  4. Чоловікам із жорстким волоссям, яке росте вертикально (під кутом 90°), рекомендують стрижку
    - А «їжак»
    - Б «полька»
    - В «бокс»
    - Г «наголо»



## 10.1. ЕЛЕМЕНТИ ЗАЧІСОК

Сучасні перукарі пропонують широкий вибір варіантів укладання волосся, зокрема: начісування, тупіювання; укладання холодним способом; укладання за допомогою термоінструментів; плетіння волосся. Зазвичай перукар використовує кілька прийомів, комбінуючи їх, утілює модні тенденції в створенні зачісок.

В укладанні волосся важливу роль відіграє **проділ**. У зачісках застосовують різні види проділів, а саме: прямий центральний (рис. 10.1, а); прямий бічний (рис. 10.1, б); скошений (рис. 10.1, в); зигзагоподібний (рис. 10.1, г); шаховий (рис. 10.1, д); шаховий із широких пасом (рис. 10.1, е); проділ-«блискавку» (рис. 10.1, е); напівпроділ (рис. 10.1, є).



Рис. 10.1. Види проділів у зачісках

**Хвиля** — частина зачіски, де волосся має плавний згин та обмежене двома лініями — кронами. Хвилі розрізняють:

- за розміщенням щодо проділу (прямі, скошені, поперечні);
- за напрямком (лицьові, зворотні);
- за формою (вузькі, широкі, плоскі, глибокі).

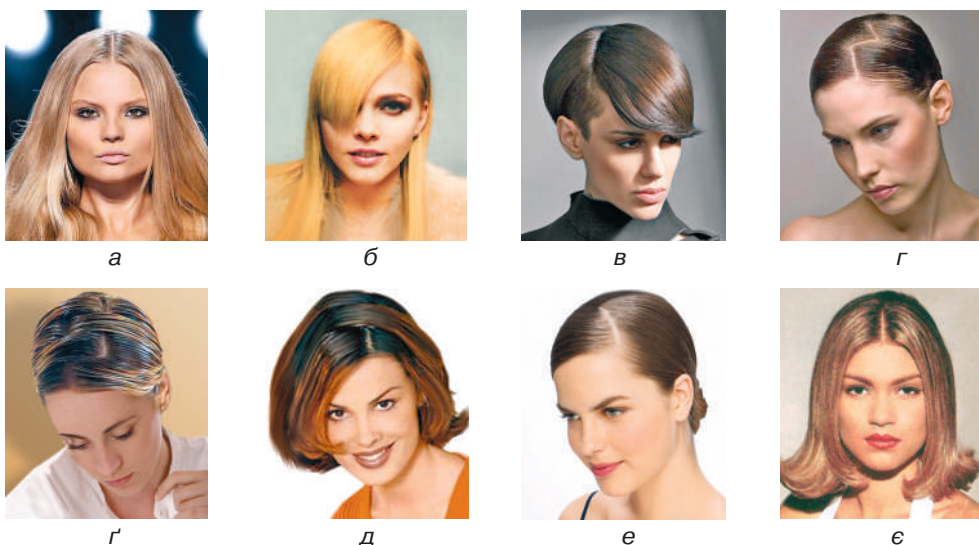

Рис. 10.2. Зачіски з використанням хвиль



Рис. 10.3. Крони

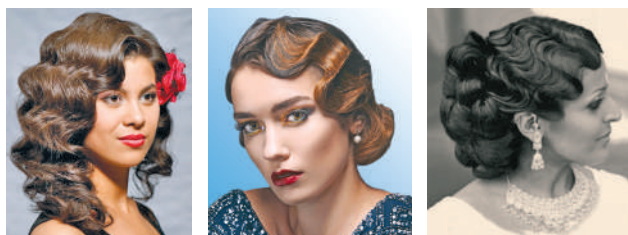

**Крон** — найвища частина хвилі, місце згину волосся, де воно змінює свій напрямок на зворотний і відділяє одну хвилю від іншої (рис. 10.3). Крони бувають високі й низькі, гострі (тонкі) і тупі (товсті).

**Чілка**, як і проділ, є важливим елементом зачіски. Чілки розрізняють за густотою волосся, довжиною, методом стрижки, формою окантування, способом фарбування. Чілка може бути або яскраво вираженою, або частиною основної маси волосся тім'яної зони (рис. 10.4). Зміна форми чілки завдяки укладанню впливає на сприйняття зачіски загалом.



Рис. 10.4. Чілка як елемент зачіски

Окремим елементом та основою багатьох зачісок вважають завите волосся.

**Локон** — пасмо волосся, завите в трубочку та викладене у формі спіралі (рис. 10.5). Локони можуть бути закручені вгору або вниз. Розрізняють локони горизонтальні, вертикальні, скошені та спускні.

**Буклі** — тупійоване, вичесане та викладене в тугі валики волосся (рис. 10.6).

**Валик** — начесане та викладене у формі валика по крайовій лінії росту волосся (рис. 10.7).



Рис. 10.5. Зачіски з локонів



Рис. 10.6. Зачіски з буклями



Рис. 10.7. Зачіски з валиками

**Завиток** — частина локона в один оберт пасма навколо форми або кінець пасма, завитий кільцем (рис. 10.8, с. 116).

**Рельєф** — пасма волосся, розділені борознами (рис. 10.9, с. 116).

**Коса** — сплетене волосся, елемент зачіски, який широко використовують (рис. 10.10, с. 116). В останні роки зачіски з косами набули неабиякої популярності.





Рис. 10.8. Завитки з довгого волосся



Рис. 10.9. Рельєф



Рис. 10.10. Коси



## 10.2. ЗАСОБИ ДЛЯ УКЛАДАННЯ ВОЛОССЯ

Сучасні засоби забезпечують можливість застосування різноманітних варіантів укладання волосся, а також фіксування та збереження заданої форми.

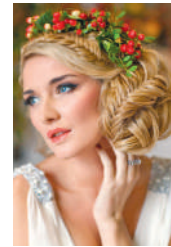
До косметичних засобів для укладання волосся належать: лаки (спреї), пінки (музи), гелі, помади, воски, лосьйони, моделювальні креми. Більшість препаратів волосся містить вітамінні компоненти та фільтри від ультрафіолетових променів, які захищають волосся, зберігають його пружність, еластичність і блиск.

**Пінки (музи)** надають волоссяю об'єм, роблять його пишним та еластичним. Волосся не склеюється та легко розчісується. Пінки виготовляють слабого, середнього та сильного ступеня фіксування. До їхнього складу включають мінерали, екстракти рослин та активні речовини тваринного походження.

Серед нових розробок ринок пропонує *музи-шовк* — спеціальні засоби з термозахисним ефектом для укладання волосся за допомогою фена, бігуді тощо. *Музи для надання об'єму* мають високу фіксувальну здатність, захищають волосся під час гарячого укладання, мають пролонговану дію. *Тонувальні музи* поєднують оптимальну здатність зберігати зачіску та кольоровий ефект.

**Лаки (спреї) для волосся** — це засоби для завершального фіксування зачіски. Лак покриває волосся тонкою плівкою, яка захищає його від впливу навколишнього середовища, добре зберігає форму зачіски. Якісний лак швидко висихає, не склеює волосся і легко вичісується. Поєднання лаку та гарячого укладання допомагає створити гладкі й блискучі зачіски. Виробники косметичних засобів пропонують лаки для різних типів волосся, а також різного ступеня фіксування.

**Воски** використовують для короткого волосся. Віск допомагає сформувати пасма, надає волоссяю гнучкості, блиску, запобігає його розпушуванню.

**Гелі для укладання волосся** містять інгредієнти, які захищають волосся від ушкоджень під час розчісування та гарячого укладання. Розрізняють гелі за ступенем фіксування і способом нанесення (гелі, гелі-спреї). Гелі рекомендують використовувати для створення ефекту «мокрого волосся». Оскільки гель обтяжує волосся, його не можна застосовувати на тонкому та м'якому волоссі. Для створення стильних гладких зачісок гелі наносять на вологе волосся, а щоб підкреслити окремі пасма — на сухе. *Гелі-спреї* слугують для створення об'єму.

**Лосьйони для укладання волосся** мають властивості кондиціонера, надають волоссяю м'якості, пишності, блиску, полегшують розчісування та укладання, забезпечують фіксування форми. Лосьйони випускають для різних типів волосся, зокрема для ослабленого, фарбованого волосся та після довготривалого завивання.



**Моделювальні пасти** фіксують зачіску на тривалий час. Вони не обтяжують волосся та зберігають його еластичність.

### 10.3. СПОСОБИ ТА ТЕХНІКИ УКЛАДАННЯ ВОЛОССЯ

Укладання волосся ґрунтується на його здатності розтягуватися після зволоження на 50–60 %, зберігати певний час надану форму після висушування або змінювати конфігурацію під впливом підвищеної температури й зафіксувати її після остигання. Існують такі способи укладання:

- *холодний спосіб* (виконання хвиль пальцями та гребінцем; укладання волосся кільцями на пальцях і з фіксуванням шпильками; укладання волосся за допомогою бігуді, папільйоток; укладання волосся за допомогою фена);

- *гарячий спосіб* (укладання волосся електрошпильками).

Для виконання зачісок застосовують техніки збільшення об'єму волосся, надання елементам зачіски більшої міцності, зокрема:

- *начісування* — збивання пасма волосся з обох боків по всій довжині;

- *тупіювання* — прикореневе збивання пасма волосся з внутрішнього боку без наскрізного проникнення зубців гребінця.

Процес укладання волосся здійснюють у такій послідовності: визначення напрямку волосся в зачісці; вибір способу вкладання волосся; вибір і підготовка інструменту; вибір засобу для вкладання волосся та фіксування зачіски; миття волосся.

#### 10.3.1. Виконання начісування та тупіювання волосся

На потрібній ділянці волосяного покриву відділяють пасма завширшки 1–1,5 см. Середню частину пасма розчісують і захоплюють великим і вказівним пальцями лівої руки, відтягують пасмо під кутом 90° (рис. 10.11). Правою рукою вводять гребінець у волосся на відстані 5–6 см від коренів. Рухом гребінця в бік основи пасма (до коренів) починають його начісувати. Рух гребінця вниз завершують одразу, як відчують його гальмування. Наступний крок починають із введення зубців гребінця у волосся на 1–2 см вище від попереднього рівня.



Рис. 10.11. Спосіб тримання пасма під час начісування



Рис. 10.12. Начесане пасмо

Переміщувати пальці лівої руки вгору по пасму та вводити гребінець у волосся потрібно синхронно. Коли гребінець рухається вниз, пальці лівої руки міцно утримують волосся, коли ж гребінець починає рух угору, ліва рука рухається по пасму в тому ж напрямку. У такий спосіб пасмо обробляють з обох боків (рис. 10.12). Під час тупіювання застосовують різні кути піднімання пасма (рис. 10.13, с. 118).

Волосся збивають лише до половини довжини пасма з того боку, який буде внутрішнім при оформленні зачіски. Після тупіювання волосся пригладжують щіткою або гребінцем, викладають хвилями, локонами, буклями та фіксують лаком (рис. 10.14; 10.15, с. 118).





Рис. 10.13.  
Тупіювання  
пасма



Рис. 10.14.  
Тупійоване пасмо



Рис. 10.15. Варіанти укладання волосся  
за допомогою начісування та тупіювання

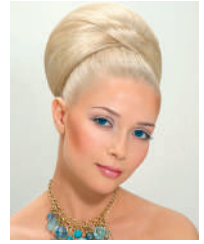

### 10.3.2. Укладання волосся за допомогою холодного способу

Холодне укладання можна виконувати на всій масі волосся або на окремих ділянках. Воно прийнятне для волосся всіх типів і структур, але найбільше підходить для хвилястого волосся, на якому надана форма зберігається найдовше.

Укладання здійснюють на вологому волоссі з використанням спеціальних косметичних засобів. Пальцями рук, бігуді або щіткою пасму волосся надають форму, яку фіксують гарячим або холодним повітрям. Для цього використовують фени, сушуари, клімазони, гребінці, щітки, затискачі, шпильки, сітки для волосся.

### 10.3.3. Технологія укладання волосся хвилями

Волосся миють, видаляють рушником зайву вологу, після чого наносять засіб для укладання. Пасмо волосся розчісують гребінцем з рідкими, а потім частими зубцями, притримуючи основу пасма лівою рукою. Середнім пальцем лівої руки



Рис. 10.16.  
Укладання першого  
крону

розчесане пасмо притискають з правого боку, відступивши від проділу на 2–3 см.

Гребінець глибоко вводять частими зубцями в пасмо волосся паралельно до середнього пальця лівої руки, під кутом 90° до пасма. Рухом гребінця вздовж його площини зміщують волосся пасма праворуч на 1–1,5 см, утворюючи між гребінцем і середнім пальцем лівої руки лінію першої хвилі (крон; рис. 10.16).

Не виймаючи зубців з волосся, обушок гребінця нахляють до себе під кутом 45°, указівним пальцем лівої руки міцно притискають волосся між гребінцем та утвореною лінією хвилі. Другу лінію хвилі формують на відстані 2–3 см від першої (рис. 10.17).



Рис. 10.17.  
Укладання другого  
крону

Волосся з лівого боку пасма так само притискають середнім пальцем лівої руки. Зубцями гребінця, уведеного в пасмо, зміщують його ліворуч з утворенням другої лінії хвилі, указівним пальцем лівої руки затискають волосся, розчісують його від пальця. Аналогічно формують правий бік хвилі.

Укладене волосся накривають сіточкою і висушують природним шляхом або за допомогою сушуара. Сіточку знімають після повного висихання волосся, яке розчісують, надаючи зачісці м'якої форми. Формуючи хвилі, потрібно



пам'ятати, що перший крон не окреслюють чітко, а лише намічають; зворотні хвилі вужчі, ніж лицьові; від крайової лінії росту волосся хвилі вужчі, а на потиличній зоні вони розширюються.

Крони формують поступово. Спочатку захоплюють частину хвилі з прямою, ще несформованою частиною пасма, орієнтуючись на ширину дуги хвилі та розміщення крону. Якщо хвилі роблять по всій поверхні голови, потрібно врахувати анатомічну будову голови; зробити проділ або визначити місце уявного проділу, до якого планують розмістити хвилі; визначити, за якою схемою сполучатимуться хвилі.

Сполучення хвиль у зачісці з боковим проділом виконують за такою схемою (рис. 10.18, 10.19):

1) перший крон першої лицьової хвилі з більшого боку спрямований до кінця проділу, де й закінчується;

2) другий крон першої лицьової хвилі через маківку виходить на перший крон зворотної хвилі з меншого (протилежного) боку;

3) перший крон другої лицьової хвилі з більшого боку сполучається з другим кроном першої лицьової хвилі з меншого боку;

4) другий крон другої лицьової хвилі з більшого боку на потилиці зводять нанівець.

З більшого боку проділу можна сформувати три хвилі, що виступають, — лобну, скроневу й шийну, з меншого боку — тільки дві: скроневу та шийну.

*Помилки, яких треба уникати під час укладання волосся хвилями:*

- захоплення гребінцем занадто довгого пасма волосся, унаслідок чого утворюється хвиля глибокої форми, яка швидко ослаблюється та псує форму зачіски;
- недостатнє фіксування хвиль, слабке виконання крону, що призводить до розтягування або сплющування хвиль;
- волосся викладене проти напрямку його росту, що робить укладання нестійким;
- використані затискачі залишають на волоссі слід.

**Укладання скошеної хвилі** (рис. 10.20). Волосся ретельно розчісують, рівномірно наносять фіксувальний засіб і визначають боковий проділ.

За допомогою технології холодного укладання формують першу хвилю та отримують перший крон з більшого боку проділу. Цей крон розміщений під кутом  $45^\circ$  щодо проділу та спрямований у першу третину проділу.

З більшого боку проділу виконують наступну хвилю та другий крон, спрямований у другу третину проділу.

Третій крон спрямований у кінець проділу.

Четвертий крон з більшого боку проділу з'єднують із першим кроном, що знаходиться з меншого боку.



Рис. 10.18. Сполучення хвиль з боковим проділом



Рис. 10.19. Зачіска з хвилями



Рис. 10.20. Укладання скошеної хвилі







Рис. 10.21.  
Укладання  
поперечної хвилі

**Укладання «поперечної» хвилі (рис. 10.21).** Під час виконання поперечного укладання волосся пальцями хвилі та крони виходять з однієї точки. Цей спосіб укладання волосся аналогічний виконанню прямих хвиль.

Волосся зачісують від чола до маківки, надають пасмам заокругленої форми. Формують перший крон хвилі. Продовжують, допоки не сформують хвилю і не закінчать перший крон. Утворивши лицьову хвилю, формують другий крон наступної хвилі, що бере початок від крайової лінії росту волосся і закінчується зворотною хвилею з протилежного боку голови. У такий спосіб формують хвилі та крони на всьому волоссяному покриві голови.

### 10.3.4. Укладання волосся кільцями



Рис. 10.22. Завитки  
з відкритим центром

Цей вид укладання надає зачісці природних і м'яких ліній, однак потребує чіткої техніки й акуратності виконання. Кільця можуть бути плоскими й об'ємними.

*Плоскі кільця* виконують на волоссі середньої довжини. Впливати на модель зачіски можна, урізноманітнюючи напрямки та форми завитків. Наприклад, завитки з відкритим центром (рис. 10.22) утворюють рівні, гладкі хвилі й однакові згини; завитки із закритим центром (рис. 10.23) утворюють хвилі, що зменшуються до кінця (їх рекомендують для тонкого волосся або коли необхідно створити враження пухнастості). Якщо із завитка випустити кінці волосся, формується хвиля, широка до кінців і вужча біля основи. Якщо завитки спрямовані від обличчя, створюється загальна кругла форма, а якщо до обличчя — овальна форма зачіски.



Рис. 10.23. Завитки  
із закритим центром

Завитки можуть бути накручені з прямокутною, трикутною (для пасом біля обличчя), дугоподібною, квадратною основою (для будь-якої частини голови).

#### **Технологія виконання**

На волосся наносять засіб для укладання, розчісують, надають йому необхідного напрямку, розподіляють на зони. Відділяють вузьке пасмо волосся однієї із зон, утримують його правою рукою, накручують із сильним натягуванням на вказівний палець лівої руки (рис. 10.24).

Завиток притримують пальцями лівої руки, «хвостиком» гребінця ослаблюють намотування і знімають волосся з пальця.



Рис. 10.24. Накручування пасма на палець



Розчесане пасмо потрібно накручувати на палець рівномірно, як стрічку, так, щоб кінець пасма утворив останній завиток локна.

Пасмо, накручене у формі кільця, укладають плоско на голові й закріплюють шпильками або затискачами. Кільця викладають у потрібному напрямку. За комбінованого способу вкладання накручують усе волосся або частково (рис. 10.25, а).

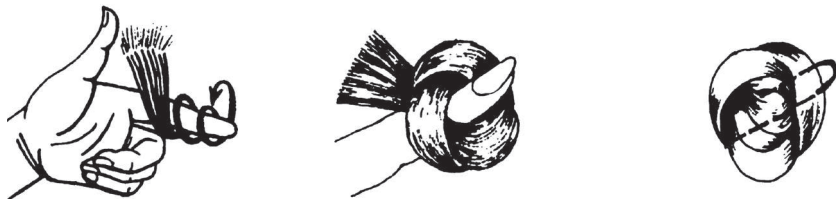
Коротке підстрижене волосся потиличної та скроневих зон можна накрутити на палець в один оберт (рис. 10.25, б) і закріпити затискачем або шпильками.

Вигляд хвилі або локна залежить від акуратності накручування. Укладене волосся сушать під клімазоном або сушуаром, зафіксувавши зачіску сіточкою.

Об'ємні кільця виконують на довгому волоссі. Пасмо волосся відділяють квадратом  $1,5 \times 1,5$  см, захоплюють указівними пальцями обох рук і накручують (рис. 10.26). Отримане кільце знімають з пальців і закріплюють біля основи затискачем, а потім висушують (рис. 10.27).



Рис. 10.25. Способи закріплення кільця із волосся: а — викладення закріплених кілець; б — закріплення кільця в один оберт



а

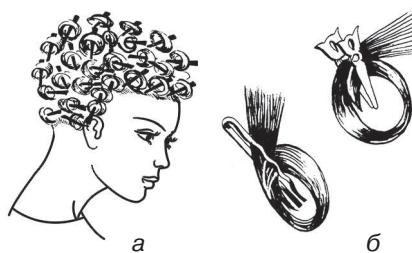

б

Рис. 10.26: а — об'ємне кільце, закріплене затискачем; б — укладене волосся за допомогою кілець по всьому волоссяному покриву



Рис. 10.27. Зачіски, виконані за допомогою кілець

### 10.3.5. Укладання волосся за допомогою бігуді

Холодне укладання волосся за допомогою бігуді надає волоссю пружності, об'ємності й довго зберігає форму. Цей спосіб широко застосовують у перукарській практиці.

Укладаючи волосся за допомогою бігуді, необхідно враховувати якість волосся (тонке—товсте, м'яке—жорстке, густе—рідке), його довжину (коротке, середньої довжини, довге), тип обличчя; форму стрижки; призначення зачіски.



Для закріплення форми перед накручуванням волосся зволожують спеціальними засобами. Накручування зберігається до наступного миття волосся.

У процесі накручування застосовують бігуді різної форми та розміру, щітки, затискачі, гребінці, сіточку для волосся, сушуар. Форму та розмір бігуді добирають відповідно до типу й довжини волосся. Природність укладання, вигляд зачіски залежать від методу й техніки накручування.

Основними методами накручування є горизонтальний і вертикальний, які зумовлені розміщенням бігуді (рис. 10.28).



Рис. 10.28. Методи накручування на бігуді

**Горизонтальний метод** дає змогу підняти корені волосся, надати йому пишності й об'єму. Для цього методу характерне горизонтальне розміщення бігуді та застосування горизонтальних проділів для відділення пасом для накручування. Горизонтальний метод застосовують на волоссі будь-якої довжини.

**Вертикальний метод** використовують для формування спускних локонів без підняття волосся біля коренів. Довжина волосся має бути не меншою 12–15 см.

Залежно від розміщення бігуді та напрямку накручування волосся розрізняють такі способи:

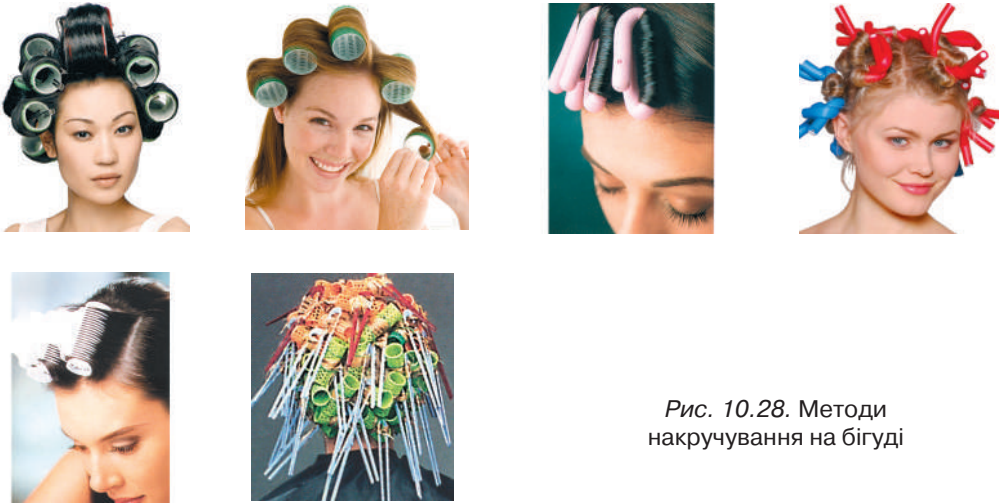
- **лицьовий** — бігуді однакового або по чергово різних діаметрів дають змогу отримати стійкі й м'які хвилі, які надають зачісці пишності (рис. 10.29);



Рис. 10.29. Лицьовий спосіб накручування



Рис. 10.30. Рельєфний спосіб накручування

- **рельєфний** — завдяки чергуванню бігуді різного діаметра, а також різним напрямком накручування отримують великі стійкі хвилі (рис. 10.30);

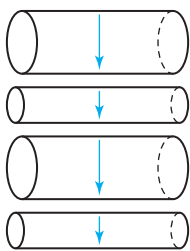
- **зустрічний** — різноспрямоване накручування забезпечує стійкі хвилі та локони на довгому волоссі (рис. 10.31);

- **«ялінка»** — чергування зустрічного й протилежного напрямків накручування надає пишності волоссю біля обличчя, застосовують для довгого волосся (рис. 10.32);

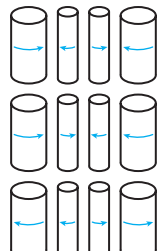



Рис. 10.31.  
Зустрічний спосіб  
накручування



Рис. 10.32. Спосіб  
накручування  
«ялинкою»

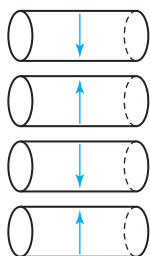

Рис. 10.33. «Шаховий» (а) і радіальний  
(б) способи накручування

- «шаховий» — шаховий порядок розміщення бігуді дає можливість для рівномірного укладання при довгих каскадних стрижках (рис. 10.33, а).
- радіальний — бігуді розміщують на однаковій відстані від центра майбутньої зачіски (10.33, б).

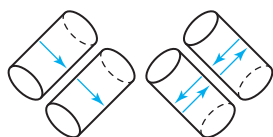
Під час накручування волосся на бігуді дотримуються таких правил (рис. 10.34):

- ширина пасма волосся біля основи має дорівнювати довжині бігуді;
- товщина пасма волосся біля основи не повинна перевищувати діаметра бігуді;
- пасмо волосся потрібно відтягувати під кутом  $90^\circ$  до поверхні голови;
- накручування виконують із силою натягування пасма, рівномірно для всього волоссяного покриву;
- на довшому волоссі товщина пасма зменшується.

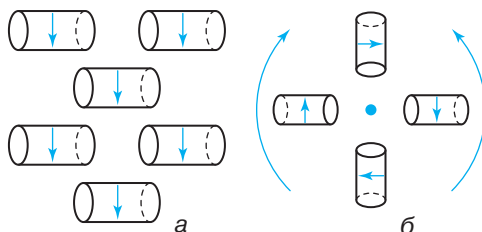

Рис. 10.34. Накручування пасма волосся на бігуді: а — правильно; б — неправильно

Варіанти тримання бігуді під час накручування:

1) указівні пальці обох рук згори пасма, великі пальці знизу притримують і прокручують пасмо під час накручування волосся тім'яної, верхньоскроневої та верхньопотиличної зон (рис. 10.35, а);

2) великі пальці згори пасма, указівні знизу притримують і прокручують пасмо під час накручування волосся середньо- та нижньопотиличних і нижньоскроневих зон (рис. 10.35, б).

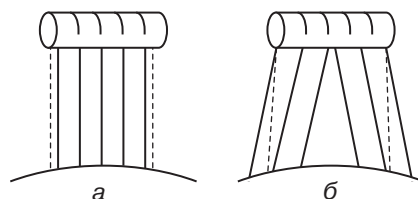

Рис. 10.35. Варіанти тримання бігуді під час накручування

*Послідовність накручування волосся на бігуді*

Відокремлене за правилами накручування пасмо беруть у ліву, а бігуді — у праву руку, кладуть пасмо на корпус бігуді.

Кінець пасма притримують указівним і великим пальцями обох рук.

Після цього виконують перший оберт бігуді, задаючи силу натягування пасма. Пасмо продовжують накручувати, доки бігуді не торкнеться голови.





Рис. 10.36. Утримання бігуді шпильками

Накручене на бігуді пасмо закріплюють прогумованою тасьмою або шпилькою (рис. 10.36).

Для отримання різної об'ємності та форми зачіски накручування виконують під різними кутами піднімання пасом до поверхні голови (рис. 10.37).

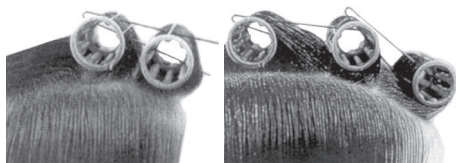

Рис. 10.37. Вплив кута накручування волосся на форму пасма: а — кут  $45^\circ$  у напрямку до чола; б — кут  $90^\circ$ ; в — кут  $45^\circ$  у напрямку до потилиці

Поєднуючи різні варіанти накручування бігуді, заздалегідь передбачають форму зачіски та її окремих частин (рис. 10.38).



Рис. 10.38. Схеми накручування різних частин волоссяного покриву

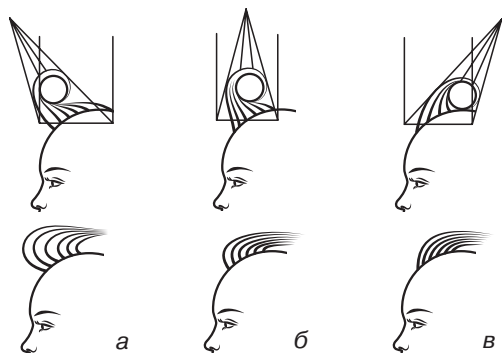

**Горизонтальне накручування волосся на бігуді.** Волосся миють, підсушують рушником, наносять засіб для укладання та розчісують. На тім'яній зоні двома вертикальними проділами від крайової лінії росту волосся на лобі до маківки виокремлюють частину волоссяного покриву завширшки, як довжина бігуді. За допомогою «хвостика» гребінця горизонтальним проділом відокремлюють пасмо з основою, що відповідає діаметру бігуді; розчісують і відтягують перпендикулярно до поверхні голови.

Накручування виконують від кінців волосся до коренів. Перше пасмо по крайовій лінії росту волосся накручують із відтягуванням на обличчя. Накручування волосся продовжують від маківки через середню частину потилиці до крайової лінії росту волосся на шії. Далі накручують волосся лівої та правої потиличних, потім скроневих зон. Щоб запобігти утворенню заломів по крайовій лінії росту волосся на лобі та на скронях, прогумовану тасьму з двох перших бігуді знімають, натомість їх закріплюють затискачами. Одягають сіточку й устанавлюють час висушування волосся під ковпаком сушувара.

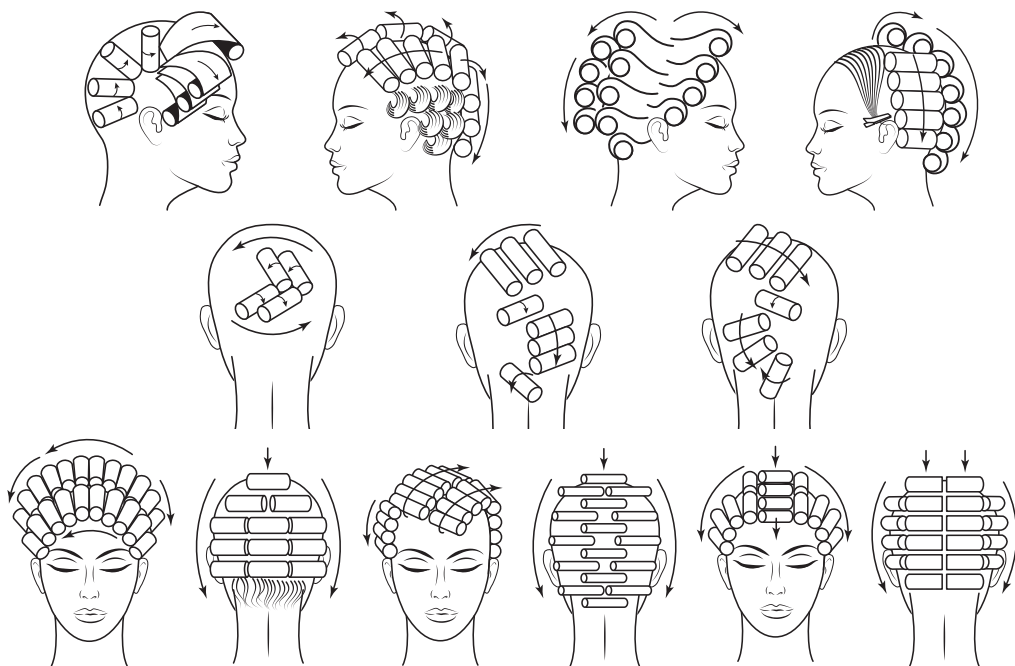
Перш ніж розкручувати бігуді, необхідно дати їм охолонути для кращого фіксування локонів. Бігуді починають розкручувати з нижньопотиличної зони, щоб волосся не сплутувалося. Локони доопрацьовують за бажаним методом, розбирають за допомогою пальців рук і косметичних засобів або за допомогою щітки з подальшим укладанням у хвилі. Зачіску оформляють із використанням начісування або тупіювання, фіксують надану форму лаком.

**Вертикальне накручування волосся на бігуді.** Волосся розподіляють на горизонтальні смуги, ширина яких менша за довжину бігуді. Напрямок накручування волосся може бути до обличчя або від обличчя. Також можуть чергуватися смуги з різним напрямком накручування або ж усі бігуді будуть спрямовані в один бік.

Волосся тім'яної зони та маківки накручують залежно від майбутньої зачіски чи розташування проділів при носінні зачіски. Накручування волосся розпочинають із нижньопотиличної зони, рухаючись у напрямку до маківки (рис. 10.39).

**Особливості накручування волосся на спіральні бігуді.** Різновидом вертикального методу накручування є спіральне накручування, за допомогою бігуді спеціальної спіральної форми (рис. 10.40).

Накручування розпочинають із нижньопотиличної зони. Відділяють горизонтальну смугу заввишки 1,5–2 см. Потім цю смугу розділяють вертикальними проділами з утворенням пасом із квадратною основою. Розмір квадрата повинен відповідати діаметру бігуді. Пасма накручують від коренів до кінців. У такий спосіб рухаються від нижніх зон голови до верхніх, розподіляючи квадрати в шаховому порядку.

За допомогою накручування на бігуді можна створити різноманітні варіанти зачіски (рис. 10.41, с. 126).



Рис. 10.39.  
Вертикальний метод накручування



Рис. 10.40.  
Вертикальне накручування на спеціальні бігуді



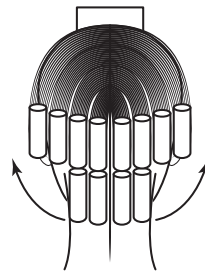

Рис. 10.41. Зачіски, виконані укладанням волосся на бігуді

**Причини неякісного укладання волосся за допомогою бігуді:** порушення вимог щодо накручування на бігуді; невимите волосся; недостатнє або надмірне нанесення засобу для укладання волосся; заломы коренів волосся; заломы кінців волосся; нещільне накручування бігуді щодо поверхні голови; недостатнє висушування або пересушування волосся; недостатнє остигання волосся перед розчісуванням; слабке фіксування укладки.

### 10.3.6. Укладання волосся за допомогою фена

Укладання волосся за допомогою фена — це процес моделювання вологого волосся під впливом потоку теплого повітря фена. Користуючись феном, можна: висушити волосся; надати кінцям пасом певного напрямку; підняти волосся біля коренів і додати йому об'єму; укласти волосся за різними фасонами зачісок; випрямити волосся (рис. 10.42).

Техніку укладання волосся вибирають залежно від структури, довжини, якості та кількості волосся, а також від типу стрижки й зачіски (рис. 10.42). Застосування правильно підібраних кондиціонерів, фіксувальних засобів дають можливість працювати на волоссі будь-якого типу.



Рис. 10.42. Варіанти укладання волосся за різними напрямками

Більшість технік роботи з феном ґрунтується на використанні щіток і гребінців.

У сучасній перукарській практиці дуже поширені методи укладання волосся за допомогою фена та щіток «бомбаж» і «брашинг».

**Метод «бомбаж».** Укладання волосся цим методом означає піднімання прикореневого волосся та його фіксування висушуванням за допомогою плоскої щітки. Прийом укладання визначають відповідно до напрямку волосся в зачісці.

Вимите волосся підсушують під клімазоном або видаляють надлишок вологи рушником. На волосся рівномірно наносять засіб для укладання, приділяючи особливу увагу кореням. Ретельне оброблення коренів волосся фіксувальним засобом забезпечує більшу об'ємність зачіски.

Волосся розчісують. Для зручності волоссяний покрив розподіляють на зони. Пасма під час роботи піднімають під кутом до поверхні голови.



Розпочинати укладання феном можна з будь-якої зони — на вибір впливає форма майбутньої зачіски або манера роботи перукаря.

Пасма скронево-бокових зон укладають у напрямку від обличчя до маківки, тім'яної зони — від маківки до обличчя. Спочатку висушують нижні, потім верхні пасма, накладаючи їх одне на одне так, щоб сухе волосся не контактувало з вологим (рис. 10.43).

Пасма відділяють рівними проділами. Ширина пасом не повинна перевищувати ширину щітки. Щітку вводять у відчесане пасмо біля коренів у напрямку, протилежному до росту волосся. Прикореневу частину волосся трохи піднімають перпендикулярно до поверхні голови. Фен утримують на відстані 5–10 см від місця просушування. Волосся сушать від коренів до кінців. Після висушування під струменем гарячого повітря волосся необхідно дати час на охолодження.

Заключні операції з укладання волосся феном і щіткою передбачають можливість начісування, тупіювання, надання зачісці форми та фіксування лаком.



Рис. 10.43. Прийоми укладання волосся методом «бомбаж»: а — у жіночих зачісках; б — у чоловічих зачісках

**Метод «брашинг».** Цю техніку укладання волосся застосовують для вирівнювання волосся та створення різних варіантів спрямування кінців пасом. Для роботи з волоссям різної густоти й довжини потрібно мати кілька круглих щіток різного діаметра.

Укладання розпочинають з потиличної зони голови від крайової лінії росту волосся (рис. 10.44). Ширина відділених пасом не повинна перевищувати ширину щітки. Пасмо підхоплюють щіткою, прочісують, відтягують під кутом до поверхні голови. Кут відтягування пасма волосся залежить від того, наскільки об'ємною повинна бути зачіска, але не більше  $90^\circ$ .

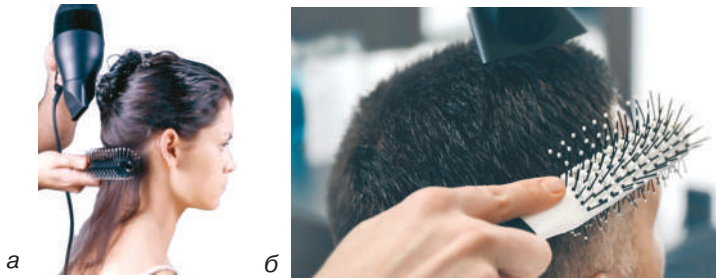

Рис. 10.44. Прийоми укладання волосся різних зон за допомогою щітки «брашинг»







Рис. 10.45. Варіанти зачісок, виконаних за допомогою фена та щіток «брашинг»

Перш ніж перейти до роботи з наступним пасмом, необхідно переконатися, що волосся на щітці повністю сухе, дати час для охолодження і чіткого фіксування форми пасма.

Для прискорення процесу охолодження волосся застосовують кілька щіток «брашинг» або фіксують пасмо на щітці струменем холодного повітря за допомогою фена (рис. 10.45)

**Укладання волосся за допомогою фена з насадкою «дифузор»** забезпечує рівномірність поширення потоку нагрітого повітря, зменшує тиск і швидкість струменя, отже, береже волосся. Цей спосіб укладання особливо рекомендують для створення природних хвиль на кучерявому та хвилястому волоссі.

Волосся після миття та нанесення фіксувального засобу (наприклад, пінки) розчісують гребінцем з широкими зубцями та надають форму, наближену до бажаної, за допомогою пальців.

Довге волосся висушують, укладаючи пасма по черзі всередину дифузора. Для рівномірного висушування дифузор неодноразово підводять до основи пасма та віддаляють.



Рис. 10.46. Початковий етап укладання волосся дифузorzом

Якщо необхідно випрямити кучері або трохи згладити форму хвилі, майже сухі кучері повільно й обережно пропускають крізь пальці. Якщо потрібно отримати завиток більшої пружності, пасмо волосся захоплюють долонею і відпускають стискаючи. Просушування здійснюють, відпускаючи та знову збираючи волосся під потоком повітря з дифузора.

Укладаючи коротке волосся, його підхоплюють круговими рухами та притискають дифузор до поверхні голови (рис. 10.46).

Результат укладання залежить від довжини та властивостей волосся (рис. 10.47).

**Укладання волосся за допомогою пальців рук.** Потік гарячого повітря фена, проходячи крізь пальці рук, висушує пасмо й надає йому певного напрямку.

Перед укладанням волосся миють і наносять відповідний косметичний засіб. Волосся підсушують феном до напівсухого стану. Для стійкішого ефекту рекомендують нанести засіб для стайлінгу повторно. Для надання максимального об'єму біля коренів пальці рук вводять у прикореневу частину пасма, трохи піднімають його та фіксують теплим потоком повітря фена. Повторюючи такий прийом, виконують укладання всього волоссяного



Рис. 10.47. Заключне фіксування волосся дифузorzом



покриву голови. Після повного висушування волосся кінцям пасом надають естетичного вигляду за допомогою засобів для стайлінгу.

*Довге волосся* вкладають, формуючи руками красиві локони та завитки. Спочатку волосся просушують крізь пальці рук на кінцях. Поступово піднімаються до коренів, час від часу стискаючи волосся пружними рухами. У такий спосіб укладають волосся по всій поверхні голови й завершують оформлення зачіски, обравши відповідний косметичний засіб.

**Причини неякісного укладання волосся за допомогою фена:** надмірне або недостатнє нанесення засобу для укладання волосся; невимите волосся; недостатньо просушене волосся; пересушене волосся; недостатньо просушені та підняті корені або кінці волосся; кінці пасом укладені в неправильному напрямку; надмірне нанесення косметичного засобу для укладання волосся.

### 10.3.7. Укладання волосся гарячим способом

Для надання волоссю форми та створення зачіски гарячим способом застосовують спеціальні електроінструменти — електрощипці різної конструкції.

Під час нагрівання змінюється структура волосся, його роговий шар розм'якшується. Волосся стає еластичнішим, легко деформується, розтягується, завивається в локони, накручується, формує хвилі. Після охолодження волосся зберігає надану форму.

Перед гарячим укладанням необхідно здійснити діагностику волосся та шкіри голови, з'ясувати з клієнтом, які термічні чи хімічні перукарські послуги здійснювалися раніше. За наявності симптомів нездорового волосся потрібно запропонувати способи укладання без надмірного термічного впливу.

Діагностика волосся допомагає зробити правильний вибір інструментів укладання, а також визначитися щодо температурного режиму.

### 10.3.8. Укладання волосся за допомогою електрощипців

Перш ніж розпочати роботу електрощипцями, волосся треба обов'язково вимити й висушити. Не бажано наносити на волосся пінку, лак або гель, щоб волосся не прилипало до металевих стрижнів.

Електрощипці не рекомендують використовувати на блондованому волоссі та волоссі після довготривалого завивання, оскільки висока температура може завдати йому великої шкоди. На жорсткому й сивому волоссі можна працювати щипцями з температурним режимом + 200–220 °С.

На якість завивання впливають:

- кут піднімання волосся під час накручування на щипці; оптимальним вважають кут 90° відносно до осі обертання інструмента;
- товщина затиснутого щипцями пасма; вона залежить від довжини волосся і визначається:
  - для *невеликої довжини* — правилами накручування бігуді;
  - для *середньої довжини* — на третину менше;
  - для *значної довжини* — удвічі менше.

Для рівномірного прогрівання волосся товщина основи пасма не повинна перевищувати 4 см. Для укладання волосся електрощипцями застосовують гребінець із «хвостиком» або комбінований гребінець зі спеціальним гачком для відділення пасом і затискачі.



### 10.3.9. Завивання локонів електрощипцями

За формою та розміщенням локони бувають *прямі* (горизонтальні); *скошені* (під кутом 45°); *вертикальні* (у формі спіралі з волосся завдовжки 20–25 см).

#### *Послідовність завивання волосся щипцями*

Пасмо розчісують і відтягують перпендикулярно до поверхні голови. У праву руку беруть щипці, у ліву – пасмо. Щипці у відкритому положенні підносять до пасма, затискають його між жолобком і валиком, повільно проводять від основи до кінця пасма, прогриваючи волосся. Затиснутий кінець пасма накручують на щипці до основи пасма. Для запобігання опіку шкіри голови біля основи пасма під щипці підкладають гребінець. Щипці тримають 5–7 секунд до повного прогрівання пасма, після чого їх відкривають і виймають із локона. Локон фіксують шпилькою або затискачем.

Потрібно пам'ятати, що оформлення зачіски можливе тільки після повного охолодження волосся. Аби локон був пружнішим, необхідно утримувати щипці довше з того боку пасма, який у локоні буде внутрішнім.

Розрізняють горизонтальний і вертикальний способи завивання локонів. Горизонтальний спосіб уключає техніки «донизу», «догори», «вісімкою». Вертикальним способом виконують спіральні та спускні локони.

#### **Горизонтальні способи завивання локонів**

*Спосіб «донизу»* застосовують у різних зачісках. Потрібно враховувати, що круглі локони, виконані цим способом, обтяжують зачіску, тому їх варто робити дрібнішими, легкими. Під час накручування щипці обертають до себе (*рис. 10.48*).

*Спосіб «догори»* надає зачісці легкості, локони утворюють більшу хвилю. Під час накручування щипці обертають від себе (*рис. 10.49*). Цей спосіб рекомендують комбінувати з іншими способами.

*Спосіб «вісімкою»* дає можливість накручувати волосся спірально, завивати комбіновані (м'яті) локони. Завивання короткого волосся цим способом неможливе.

#### *Послідовність виконання способу «вісімкою»* (*рис. 10.50*)

Визначають зону накручування волосся, 8–9 разів наносять лак сильного фіксування. Пасмо прогривають щипцями, пропускаючи його між валиком і жолобком. На відстані 2,5 см від кореня захоплюють пасмо так, щоб валик був згори, а жолобок – знизу пасма. Кінець пасма перекидають лівою рукою праворуч поверх щипців, щипці повертають униз; під час руху щипці розводять і зводять, утворюючи першу петлю. Кінець пасма утримують лівою рукою і перекидають поверх щипців ліворуч (навхрест відносно до попереднього оберту пасма), одночасно прокручуючи щипці. Волосся зміщують лівою рукою, формують із нього дві петлі («вісімку»), кінець пасма розміщують між двома петлями. Утримуючи кінець пасма лівою рукою, правою продовжують прокручувати щипці, доки пасмо не з'явиться між двома петлями волосся на валику. Зводячи та розводячи валик



*Рис. 10.48.* Завивання волосся способом «донизу»



*Рис. 10.49.* Завивання волосся способом «догори»





Рис. 10.50. Послідовність виконання способу «вісіркою»

і жолобок, просуваються пасмом до його кінця. Після накручування локони моделюють пальцями та фіксують лаком.

**Вертикальний спосіб завивання локонів.** Для формування локонів з довгого волосся електрощипці тримають вертикально, а пасма накручують на них спіралеподібно (рис. 10.51). Після того, як усе волосся буде накручене, необхідно дати час, щоб воно охолонуло, а потім оформляти зачіску.



Рис. 10.51. Вертикальне накручування щипцями

**Виконання спускних локонів.** Спускні локони прикрашають зачіску та спрямовуються до обличчя з одного чи з обох боків (рис. 10.52).

#### Технологія виконання

Тонке пасмо волосся відділяють, прочісують гребінцем, прогладжують щипцями, щоб воно прогрілося по всій довжині.

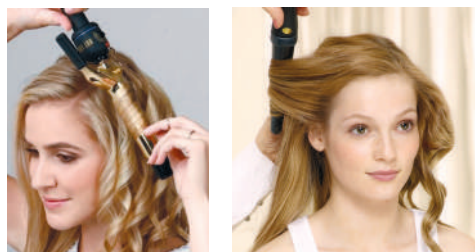
Щипці заводять із кінців пасма та формують завиток. Потім щипці повертають у вертикальне положення, накручують пасмо спіралеподібно до кореня та витримують кілька секунд.

Після цього роблять оберт у протилежний бік і, послаблюючи затискач, обережно виймають щипці.

Під час завивання локонів з правого боку зачіски щипці тримають ручкою донизу. Пасмо починають накручувати від замка щипців до кінця. З лівого боку щипці тримають ручкою вгору та накручують пасмо від кінця до замка щипців. Локони не розчісують, викладають у зачіску і фіксують лаком.

**Особливості накручування волосся спіральними щипцями.** Виконують на середньому та довгому волоссі. Для цього пасмо волосся відділяють, прочісують



Рис. 10.52. Вигляд спускних локонів



Рис. 10.53. Спіральні локони: а — виконання спіральних локонів; б — вигляд зачіски, виконаної за допомогою щипців спіральної форми



гребінцем. На щипці, які знаходяться в горизонтальному положенні, накручують пасмо від основи до кінця. Кінець пасма потрібно утримувати пальцями (рис. 10.53, с. 131). Після охолодження накручених пасом зачіску фіксують.

#### **Особливості виконання локонів двострижневими електрощипцями**

У нижньопотиличній зоні горизонтальним проділом відділяють смугу завшишки 1–1,5 см, а решту маси волосся закріплюють для зручності затискачем (рис. 10.54, а). Основне пасмо ділять на кілька пасом і наносять на них лак (рис. 10.54, б).

У праву руку беруть щипці, розводять стрижні та накручують пасмо в один оберт на верхній стрижень. Потім накручують пасмо на обидва стрижні у формі вісімки. Витримавши певний час, пасмо знімають за допомогою хвостика гребінця (рис. 10.54, в). У результаті отримують пасмо зигзагоподібної форми (рис. 10.54, г).

У такий спосіб продовжують накручування пасом усієї смуги. Повторюючи аналогічні дії з наступними пасмами, накручують решту волосся (рис. 10.54, г).



Рис. 10.54. Послідовність укладання волосся двострижневими щипцями

#### **Особливості накручування волосся щипцями-гофре**

Укладання волосся за допомогою щипців-гофре може бути як підготовчою операцією перед виконанням зачіски для надання додаткового об'єму, так і способом зміни фактури волосся.

За допомогою щипців-гофре можна отримати різноманітні ефекти на прямому волоссі, на всій його масі або на окремих пасмах (рис. 10.55).

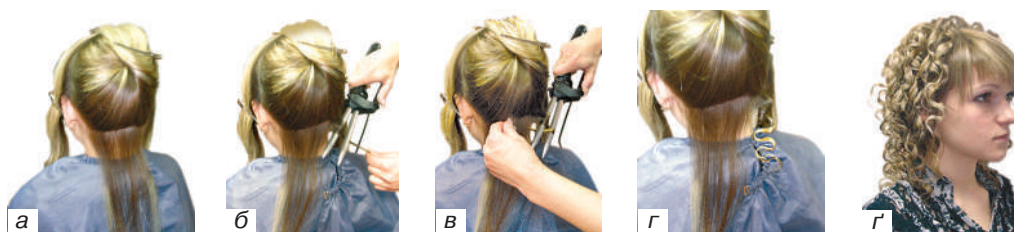
#### **Послідовність гофрування волосся**

На чисте сухе волосся наносять термозахисний спрей або лосьйон для укладання, розчісують. Волосся скроневих і потиличної зон відділяють горизонтальним проділом, решту волосся закріплюють затискачами. Пасмо відокремлюють уздовж проділу й розміщують його між пластинами щипців-гофре на певній довжині пасма (за бажанням можна гофрувати як прикореневу частину, так і все пасмо). Витримують до 5 с і розводять пластини, обережно просуваючи щипці вздовж пасма.

Гофрування виконують на всій довжині пасма, повторюючи аналогічні дії на кожному наступному пасмі.

Горизонтальним проділом відділяють наступний ярус волосся і гофрують його за попередньою технологією. Гофрування волосся на тім'яній зоні виконують, тримаючи пасмо волосся перпендикулярно до поверхні голови (90°).

Гофроване волосся формують у задуману зачіску (рис. 10.56).





Рис. 10.55. Використання щипців-гофре



Рис. 10.56. Гофроване волосся в зачісці

### **Особливості виконання локонів щипцями-праскою**

До початку укладання волосся мийють, висушують, розчісують за формою зачіски, за потреби волосся закріплюють затискачами.

#### **Спосіб 1**

Виділяють пасмо необхідної товщини, розчісують його та затискають між пластинами. Притримуючи пасмо лівою рукою, прокручують його в напрямку верхньої або нижньої пластини (залежно від обраного напрямку локона). Повертають щипці-праску вгору (або вниз) і, не затримуючись, просувають затиснуте між пластинами пасмо донизу, притримуючи його кінець лівою рукою. Щипці-праску проводять уздовж пасма. Поки волосся добре нагріте, формують локон (рис. 10.57).



Рис. 10.57. Технологія виконання локонів за допомогою щипців-праски

#### **Спосіб 2**

Виділене пасмо волосся вкладають у формі кільця і затискають його між пластинами щипців-праски на 5 с (рис. 10.58).



Рис. 10.58. Технологія виконання локонів за допомогою щипців-праски

### **Особливості накручування волосся на спиці, шпильки**

Волосся розділяють горизонтальними проділами на смуги, а смуги — на квадрати 2,5x2,5 см, 3,5x3,5 см. Пасмо волосся у квадраті накручують на шпильку або спицю вісімкою (рис. 10.59, с. 134). Кінець пасма закріплюють на окрему коклюшку або за допомогою затискача чи прогумованої тасьми. Або ж пасмо волосся попередньо скручують у джгут, який накручують на спицю.



Після накручування волосся на шпильки можна виконати термооброблення пасом щипцями-праскою з прямими пластинами.



Рис. 10.59. Накручування волосся на спиці, шпильки

**Комбіноване вкладання волосся.** Виконуючи зачіску, майже завжди поєднують кілька прийомів укладання волосся та застосовують різні інструменти. Наприклад, феном волосся надають форму на окремих зонах і створюють загальний об'єм, щипцями-праскою вирівнюють волосся або формують локони за допомогою папільйоток, затискачів, бігуді та шпильок спеціальної конструкції (рис. 10.60).



Рис. 10.60. Зачіски з комбінованим укладанням волосся

### 10.3.10. Укладання довгого волосся

Довге волосся потребує особливого догляду й укладання. Своєрідною ознакою зачісок з довгого волосся є плетіння кіс, скручування, формування валиків, «мушлі», джгути тощо. Для досягнення певного ефекту, оригінальності, в одній зачісці нерідко застосовують кілька технік.

**«Мушля» з довгого волосся.** Волосся відчісують праворуч або ліворуч і зашпилюють «невидимками». Пасмо закручують у «мушлю» і також зашпилюють (рис. 10.61). Для збільшення об'єму волосся можна начесати, застосувавши валик з пористого матеріалу або шиньйон.

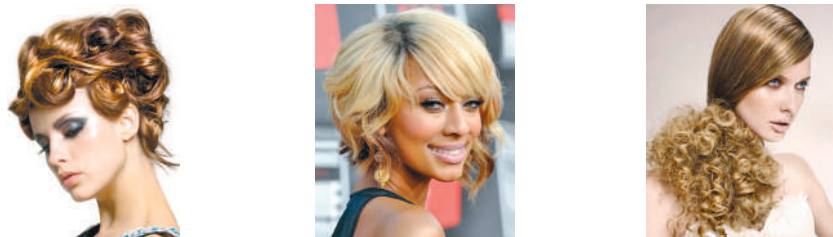

Рис. 10.61. «Мушля» з довгого волосся



**Вузли з довгого волосся.** Виокремлюють пасмо волосся з квадратною основою. Пасмо прочісують, формують «хвіст», закріплюють прогумованою тасьмою, обробляють спреєм і вирівнюють. Кожний «хвіст» зав'язують легким вузлом, прикріплюють шпилькою або «невидимкою» (рис. 10.62).

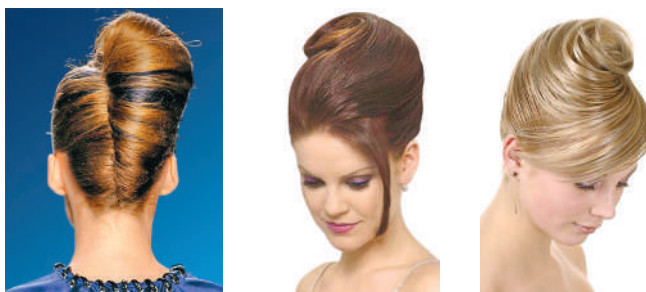

Рис. 10.62. Вузли з довгого волосся: а — схема виконання; б — вигляд зачіски з вузлів

**Зачіска з валиком.** Сухе волосся ретельно розчісують. За допомогою тупіювання створюють додатковий об'єм біля коренів. Волосся нижньопотиличної зони фіксують «невидимками». Це буде основа для кріплення валика. Решту волосся начісують і формують валик на потилиці. Так само формують волосся з боків (рис. 10.63). Для збільшення об'єму під «валик» можна підкласти шиньйон.

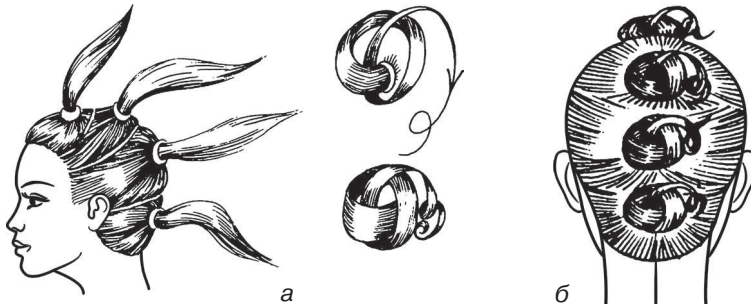

Рис. 10.63. Виконання зачіски з валиком

### 10.3.11. Плетіння волосся

У слов'ян та інших народів світу здавна існувало багато варіантів національних зачісок з елементами плетіння. Коса є автентичним українським символом. Наші предки дуже цінували довге волосся. Коси вважали даром неба, ознакою щасливої долі, їх підносили до рівня культу.

Коси надають зачіскам своєрідності й неповторності завдяки безлічі варіантів плетіння волосся (рис. 10.64, с. 136). Косами не тільки формують образ, а й демонструють національні традиції. Косами прикрашають зачіски дітей і дорослих різних стилів і призначення. Зачіски з плетінням представляють тематику професійних конкурсів перукарського мистецтва.







Рис. 10.64. Зачіски з косами

**Плетіння коси з трьох пасом.** Масу волосся розчісують щіткою назад. Ділять на три рівні частини, умовно позначають їх цифрами 1, 2, 3. Між першим і другим пасмом розміщують третє, потім — перше між третім і другим, друге між третім і першим. І знову — третє між першим і другим і т. д. У результаті отримують звичайну косу (рис. 10.65). Її закріплюють прогумованою тасьмою, стрічкою, бантом, затискачем тощо.

**Плетіння з чотирьох пасом** (рис. 10.66). Волосся розділяють на чотири пасма, які умовно позначають цифрами 1, 2, 3, 4. Плетіння розпочинають із правого пасма. Перше пасмо кладуть на друге; третє пасмо — на перше, а четверте пасмо — під перше. Продовжують плетіння: друге пасмо — на третє; четверте пасмо — на друге; перше пасмо — під друге; третє пасмо — на четверте; перше пасмо — на третє; друге пасмо — під третє.

**Плетіння коси з п'яти пасом** (рис. 10.67). Волосся розділяють на п'ять пасом. До умовного позначення плетіння з чотирьох пасом додають ще одне пасмо, позначивши його цифрою 5.

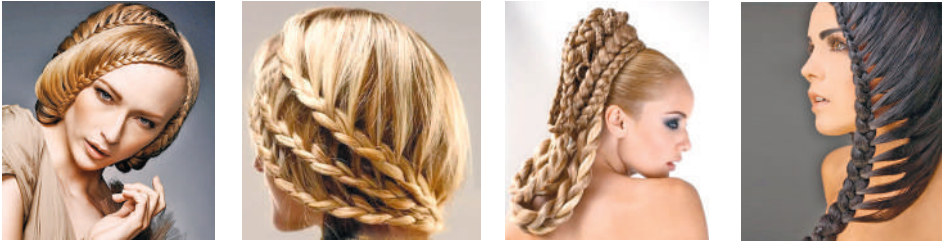
Плетіння розпочинають із правого пасма. Перше пасмо кладуть на друге, третє пасмо — на перше, четверте пасмо — під перше, п'яте пасмо — на перше, друге пасмо — на третє, четверте пасмо — на друге, п'яте пасмо — під друге, перше пасмо — на друге і так до кінця.

**Плетіння коси з шести пасом** (рис. 10.68). До умовного позначення плетіння з п'яти пасом додають ще одне пасмо — шосте (6).

Плетіння ділять на етапи.

*1-й етап:* перше пасмо кладуть на друге, потім під третє, на четверте й під п'яте, шосте пасмо — під перше.

*2-й етап:* друге пасмо — на третє, потім під четверте, на п'яте й під шосте, перше пасмо — під друге.



Рис 10. 65. Коса з трьох пасом



Рис 10. 66. Коса з чотирьох пасом



Рис 10. 67. Коса з п'яти пасом



Рис 7. 68. Коса з шести пасом





Рис. 10.69. Колосок (а) і напівколосок (б)

3-й етап: третє пасмо — на четверте, потім під п'яте, на шосте й під перше, друге пасмо — під третє і так до кінця.

**«Колосок».** Застосовують для волосся завдовжки не менше 10–15 см.

**Послідовність виконання зачіски.** Волосся розчісують, відділяють три перші пасма над чолом. Плетуть як звичайну косу з трьох пасом, підплітаючи маленькі пасма волосся з боків. У разі плетіння від потилиці до чола кінці волосся викладають над чолом (рис. 10.69, а).

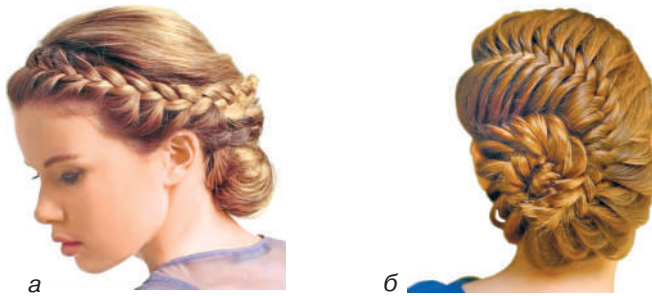
**«Напівколосок».** Плетіння волосся такою технікою передбачає додавання до основних пасом коси маленьких пасом не з обох боків, як у «колоску», а тільки з одного боку (рис. 10.69, б).

Напівколосок можна плести від крайової лінії росту волосся, від проділу, від маківки вниз до крайової лінії росту волосся, обплітаючи голову спіралеподібно. Кінець коси ховають під попереднє плетіння або фіксують декоративними заколками.

**Французька коса.** Таку косу можна розпочинати від крайової лінії росту волосся, від проділу, від маківки вниз тощо (рис. 10.70, а, б, в).

**Послідовність виконання зачіски.** Відокремлюють невелике пасмо, яке ділять на три частини — ліву, праву та центральну. Починають плести косу, підкладаючи по черзі праве й ліве пасма під центральне. Це буде основа французької коси.

Створивши основу, до неї поступово підплітають по пасму з кожного з боків. У такий спосіб плетуть косу до низу потилиці. Далі плетуть як звичайну косу.

Кінець коси фіксують прогумованою тасьмою.



Рис. 10.70. Варіанти зачісок із французькою косою

**Коса-віночок.** Цю зачіску вирізняє плетіння однієї або кількох кіс із трьох пасом і викладення їх навколо голови у формі вінка.



*Послідовність виконання зачіски.* Волосся розчісують. Відділяють пасма з обох боків голови за вухами на рівні мочки вуха й заплітають у коси, які обертають навколо голови через тім'я, кінці закріплюють на нижньопотиличній зоні (рис. 10.71).

**Зачіска з плетінням двох поєднаних кіс (рис. 10.72)**

*Послідовність виконання зачіски.* Волосся розчісують і розділяють центральним вертикальним проділом. Від центра чола плетуть коси з трьох пасом. Обидві коси з'єднують над центральним проділом, закріплюють шпильками та прикрашають.



Рис. 10.71. Коса-віночок



Рис. 10.72. Плетіння з двох кіс



Рис. 10.73. Коса-шапочка

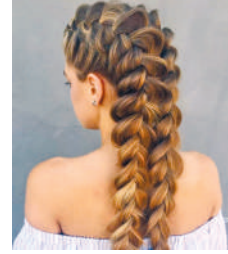

Рис. 10.74. Коса-змійка



Рис. 10.75. Батіг

**Коса-шапочка (рис. 10.73)**

*Послідовність виконання зачіски.* Волосся розчісують щіткою. Відокремлюють зону маківки з радіусом 3 см. Від центра маківки розпочинають плетіння коси з трьох пасом. Правою рукою відділяють невелике пасмо волосся з одного боку від коси й підплітають його до неї. Продовжують плетіння коси за спіраллю з однобічним підплітанням на всій поверхні голови. Кінець коси закладають під пасмо й закріплюють шпилькою.

**Коса-змійка (рис. 10.74)**

*Послідовність виконання зачіски.* На правій скроневій зоні відділяють пасмо волосся і заплітають звичайну косу. При кожному наступному накладанні лівого пасма коси на середнє підплітають нове пасмо з лівого боку. Потім змінюють напрямок коси й підплітають пасмо з правого боку. Кількість змін напрямку коси залежить від довжини волосся.

**«Батіг» (рис. 10.75)**

Батіг плетуть, як звичайну косу з трьох пасом, однак пасма формують особливим способом. Волосся розподіляють на дві великі частини (два пасма). Третє тоненьке пасмо від-



діляють по чергово від кожного великого пасма і перекладають спочатку в ліве, а потім у праве пасмо.

#### Укладання волосся джгутами (рис. 10.76)

Волосся розчісують, проділами виокремлюють пасмо завширшки 4–5 см. Туго скручують пасмо і формують валик. Волосся рівняють «хвостиком» гребінця.

Скручене пасмо закріплюють «невидимками». Джгут закручують не сильно, але рівно, без утворення каракулевих завитків, і тимчасово підколюють затискачем. Проділами відчісують друге, третє і всі наступні пасма, які закручують аналогічно, викладають у зачіску, закріплюють «невидимками» і шпильками.

#### Джгути з волосся «каракуль» (рис. 10.77)

Скручувати пасма волосся можна на всій його масі або ж використати джгут як елемент зачіски. Пасмо розчісують, сильно закручують в один бік, щоб джгут утворив петлю, кільце, вісімку або набув іншої форми, подібної до завитків каракулю.



Рис. 10.76. Зачіски із джгутів



Рис. 10.77. Джгути з волосся «каракуль»: а — вертикальні; б — гласкі

### 10.3.12. Декоративне плетіння

#### «Мереживна коса» (рис. 10.78)

Плетіння розпочинають як звичайну косу з трьох пасом. Потім за допомогою «хвостика» гребінця відділяють із правого (або лівого) боку частину пасма, відтягують убік, переміщують «хвостик» за утворену петлю. Знову відтягують убік, ще раз переміщують «хвостик» за утворену петлю.

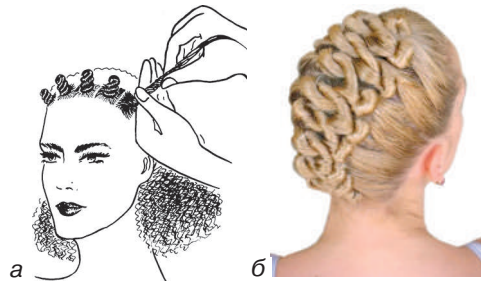
#### Плетіння з трьох пасом (рис. 10.79)

##### Послідовність виконання зачіски

У певному місці відокремлюють пасмо волосся і розділяють його на три частини. Ліве пасмо підкладають під середнє, потім праве пасмо також підкладають під середнє. Продовжують працювати правим пасмом: кладуть пасмо на ліве й у «петлю» між першим і другим пасмами. Додають до крайніх пасом підпліт (пасма вільного волосся з правого та лівого боків), потім повторюють дії, описані вище.



Рис. 10.78. «Мереживна коса»



Рис. 10.79. Плетіння з трьох пасом: а — схема виконання; б — приклад зачіски



Продовжують заплітати волосся, додаючи підпліт до крайніх пасом. За потреби середнє нерухоме пасмо «нарощують» волоссям унизу плетіння.

### Коса шахова з п'яти пасом (рис. 10.80.)

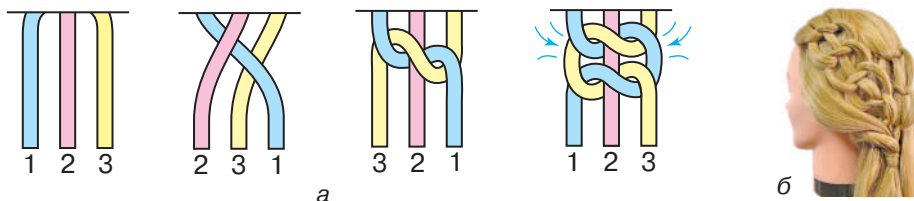
Крайні пасма по черзі вкладають під ближнє пасмо, на першу стрічку та під другу стрічку, щоразу додаючи пасмо вільного волосся.

Щоб під час плетіння коси вийшов ефект шахівниці, необхідно використовувати широкі (понад 1,5 см) цупкі стрічки (хустки, банти, тасьму).

У процесі плетіння стежать за тим, щоб стрічки були міцно натягнуті й не загиналися.



Рис. 10.80. Коса шахова з п'яти пасом: а — схема виконання; б — приклади зачісок

### Французький водоспад (рис. 10.81)

Для виконання цієї коси застосовують техніку плетіння французьких кіс, водночас одне з пасом випускають назовні для створення враження водоспаду.

На лобній зоні відокремлюють три однакові пасма. Умовно їх називають верхнє, середнє та нижнє. Верхнє пасмо вкладають на середнє, нижнє — між верхнім і середнім. Пасмо, яке залишилося нижнім, не задіюють. Відділяють нове пасмо — для участі в плетінні за схемою. Як і в класичній французькій косі, верхнє пасмо плетуть із додатковим захопленням волосся. Після кожного переплетення нижні пасма залишають незадіяними. Плетіння продовжують до потрібної довжини. Пасма закріплюють тасьмою або плетуть до кінця косу з трьох пасом. Зачіска «водоспад» може сходити вниз навкоси або вінком обхоплювати голову.

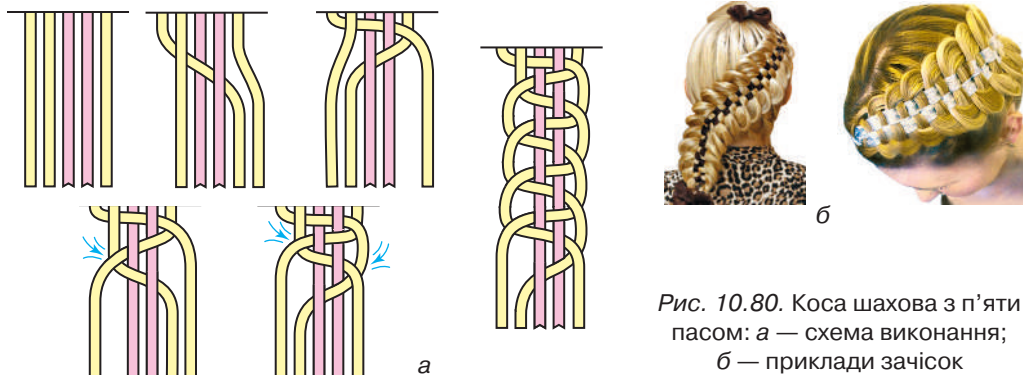

Рис. 10.81. Французький водоспад: а — схема виконання; б — приклади зачісок

### Коси-бантики (рис. 10.82)

Волосся розділяють прямим проділом на дві частини. Одну частину волосся збирають у хвіст. Від проділу відступають 1–1,5 см і роблять проділ, паралельний



першому. Відділяють волосся, яке потім сформують бантиками, і закріплюють його шпильками.

З вільного волосся заплітають колосок або перевернуту французьку косу. Кінець коси закріплюють тасьмою і починають створювати бантики. Відділяють невелике пасмо біля центрального проділу та збризкують його лаком (рис. 10.83).

Пасмо згортають так, щоб утворилася петля. «Вушко» шпильки протягують крізь одне пасмо колоска. Складене навпіл пасмо волосся протягують у «вушко» шпильки. Однією рукою притримують протягнуте в шпильку пасмо, іншою рукою витягують за кінці шпильку. Розпрямляють пасмо з утворенням бантика, надають йому потрібної форми й розміру. Обробляють лаком для волосся. За такою схемою виконують наступні бантики.

Коси-бантики плетуть у будь-якому напрямку та розміщують на певній частині голови.



Рис. 10.82. Зачіска з косами-бантиками



Рис. 10.83. Послідовність виконання кіс-бантиків

### 10.3.13. Плетіння волосся та зачісок в афростилі

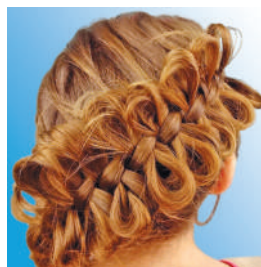
Актуальним напрямом створення зачісок є афростиль, який набув поширення у Європі та припав до смаку багатьом українкам. Під афростилем розуміють виконання африканських косичок і дредів. В одній зачісці може бути понад 200 косичок, на їхнє плетіння знадобиться багато часу. Зачіски виконують на довгому та короткому волоссі (рис. 10.84).



Рис. 10.84. Афрозачіски

Якщо власного волосся для потрібного об'єму або довжини недостатньо, то застосовують доповнення з натурального чи штучного волосся, хімічного волокна.

Промисловість пропонує різноманітні матеріали для афрозачісок:

- волокно для «швидкого» плетіння афрокосичок;

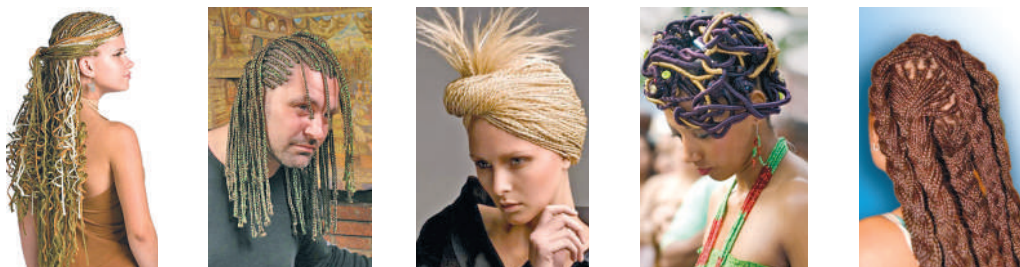



Рис. 10.85. Матеріали для плетіння афрокосичок



Рис. 10.86. Пасма з капсулами для нарощування



Рис. 10.87. Зачіска з вплетенням вовняної пряжі

- «поні» — синтетичне волокно для плетіння косичок з ефектом «гладеньких кінців»;
- каніколон — хімічне волокно для плетіння афрокосичок широкої кольорової палітри (рис. 10.85).

Нарощування волосся завойовує дедалі більше прихильників, адже за допомогою цієї технології волосся можна не тільки подовжити, а й збільшити його об'ємність і пишність.

Сучасні теорія та практика пропонують нові технологічні варіанти цієї перукарської послуги. Природне волосся подовжують зрізаним натуральним або штучним волоссям. За допомогою спеціальних капсул або кератинової смоли тонкі пасма нарощувального матеріалу скріплюють із природним волоссям клієнта (рис. 10.86).

Окрім звичайних пасом, фірми-виробники пропонують також різноманітні прикраси для нарощеного волосся — стрази, гребінці, шпильки, пов'язки, закладки.

Вплетення кольорових доповнень допомагає підкреслити або посилити ефект від колорювання власного волосся та урізноманітнити колористичні варіанти зачіски. Оригінальності та декоративного оздоблення зачіскам надає вплетення вовняної пряжі, ниток муліне, тонких шнурів, стрічок, тасьми (рис. 10.87). Для створення зачісок в афростиллі використовують також штучні косички та шиньйони з косичок різної довжини.

Довжина власного волосся повинна бути не менше 7–8 см, оптимальна — до плечей. Довжина додаткових пасом має бути такою ж або довшою за власне волосся.

Для афростилю найбільше підходять ступінчасті та градуйовані стрижки.

Не рекомендують плести косички на базі стрижок типу «каре» з чіткою лінією окантування нижнього зрізу.

Краще виглядають нарощені косички з кучерявого волосся, адже місце вплетення штучних пасом менш помітне, ніж на прямому волоссі.

**Способи плетіння афрокосичок.** Перед початком плетіння продумують розподіл волоссяного покриву на мініділянки, на кожній з яких заплітають косичку (рис. 10.88, а).



Рис. 10.88. Афрокосички: а — розподіл волоссяного покриву перед плетінням; б — варіанти укладання волосся з афрокосичками



У процесі плетіння важливо дотримуватися чітких проділів, особливо на лбно-скроневої та тім'яній зонах.

Косички розпочинають плести якнайближче до коренів волосся. Натягнення пасом має бути несильним, щоб не подразнювати шкіру та не порушувати кровообіг.

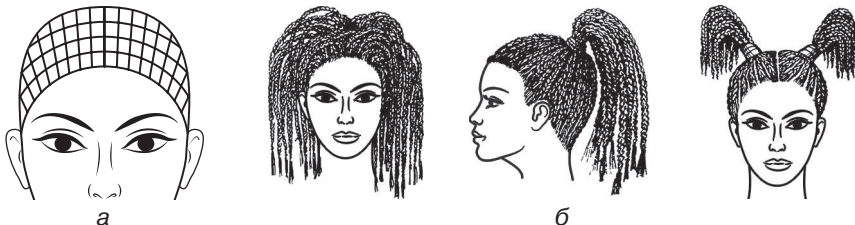
Залежно від стану, густоти та довжини волосся застосовують два способи плетіння з доповненням штучних пасом:

- перший передбачає наявність двох пасом власного волосся та одного зі штучного волосся, тасьми або стрічки. Кінцем додаткового пасма (3) обхоплюють пасма власного волосся (1, 2) і плетуть як косу з трьох пасом (рис. 10.89, а).
- другий спосіб рекомендують для рідкого волосся або для отримання максимальної кількості косичок. Він полягає в тому, що до одного пасма власного волосся приплітають два додаткові (рис. 10.89, б).



Рис. 10.89. Способи плетіння афрокосичок з додатковими пасмами: а — два пасма власного волосся (1, 2) та одне зі штучного (3); б — навпаки

**Виконання дредів.** Дреди, або расти, — це пухнасті сплетені пасма, виконані по всій поверхні голови або на окремих ділянках, наприклад на скронях, потилиці (рис. 10.90).

Початкова довжина волосся для утворення дредів має бути не менше 8–10 см. Перед початком плетіння дредів волосяний покрив голови розділяють на рівні квадрати площею 1–2 см<sup>2</sup>. Кожне пасмо сильно начісують і плетуть звичайну косичку. Кінець косички закріплюють ниткою.

Сплетена косичка завдяки начісуванню подібна до йоржика. Її обмотують вовною, змащують воском і качають між долонями для надання округлої форми (рис. 10.91).

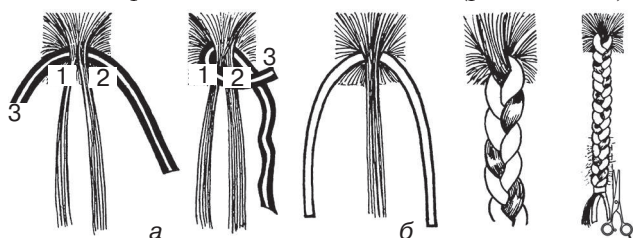

Рис. 10.90. Зачіски з дредами



Рис. 10.91. Послідовність виконання дредів

Збільшувати об'єм дредів і змінювати їхній колір можна додаванням вовни та штучного волокна різних відтінків.

Змінити зачіску, розплести дреди неможливо, волосся просто зрізують біля основи.



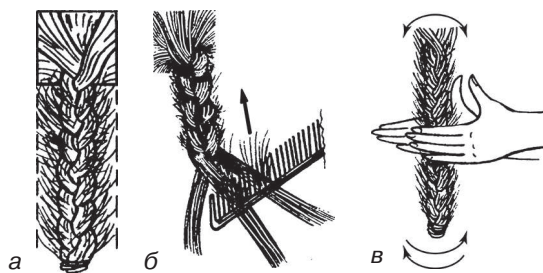

#### 10.4. УКЛАДАННЯ ВОЛОССЯ ЗА ДОПОМОГОЮ АКСЕСУАРІВ, ПРИКРАШАННЯ ЗАЧІСОК

Технологія укладання багатьох зачісок передбачає використання аксесуарів. Шпильки, затискачі, невидимки, прогумована тасьма, кільця, квіти, обручі — незамінні помічники перукаря.

Для надання зачісці урочистого завершеного вигляду використовують різноманітні аксесуари, зокрема штучні та живі квіти, декоративні стрічки, гребені, ювелірні прикраси, заколки, банти, еластичні кільця, обручі, мереживні сіточки тощо (рис. 10.92). У сучасних зачісках широко використовують великі живі та декоративні квіти, обручі різного дизайну.

За допомогою будь-якого декоративного елемента чи прикраси можна зміняти сприйняття зачіски, а разом з нею образ людини загалом. Це можуть бути намисто, блискучий ланцюжок, діадема або живі троянди, які надають зачісці неповторного вигляду.

Кількість аксесуарів у зачісках не обмежується. Головне, щоб декоративні елементи були доречними, стильними, не обтяжували образ.



Рис. 10.92. Зачіски з аксесуарами

#### Запитання та завдання

1. Назвіть способи укладання волосся.
2. Яку роль в укладанні волосся відіграє проділ?
3. Яку роль у зачісці відіграє чілка?
4. Назвіть елементи зачіски.
5. Охарактеризуйте допоміжні засоби для вкладки волосся.
6. Дайте характеристику холодного способу вкладки волосся.
7. Охарактеризуйте гарячий спосіб укладання волосся.
8. Яку техніку збільшення об'єму волосся ви знаєте?
9. Що потрібно враховувати, укладаючи волосся на бігуді?
10. Яких правил треба дотримуватись у процесі накручування волосся на бігуді?
11. Назвіть причини неякісного вкладки волосся за допомогою бігуді.
12. Які методи вкладки волосся феном ви знаєте? Охарактеризуйте їх.
13. Прокоментуйте послідовність укладання волосся за допомогою плойки.
14. Який ефект можна отримати за допомогою електрощипців-гофре?
15. Які види плетіння кіс ви знаєте?



### 11.1. МАТЕРІАЛИ, ІНСТРУМЕНТИ ТА ПРИСТОСУВАННЯ

Для виконання фарбування використовують:

- готові препарати (крем-фарбу, освітлювальну пудру, окисники);
- захисний крем;
- бальзам-ополіскувач;
- пензель, щітку для нанесення барвника;
- миски, дозатори, аплікатори для приготування та нанесення барвника;
- комбінований гребінець, гребінець із «хвостиком», гребінець для фарбування (страйпер);
- фольгу;
- гачки для витягування пасом під час мелірування;
- шапочку для мелірування;
- захисні рукавички;
- пластмасові затискачі;
- поліетиленову накидку-пелерину для захисту одягу клієнта;
- утеплювальний ковпак для фарбування рослинними барвниками;
- рушники, серветки.

### 11.2. ПІДГОТОВЧІ РОБОТИ

Операція фарбування включає низку обов'язкових підготовчих робіт:

- з'ясування стану здоров'я та самопочуття клієнта;
- діагностику волосся та шкіри;
- з'ясування природного та бажаного кольору волосся клієнта;
- вибір барвника;
- тестування волосся та шкіри на дію барвника, окисника;
- визначення методу фарбування;
- підготовку інструментів і пристосувань;
- підготовку волосся.

Вибір препаратів, їхня концентрація, спосіб оброблення волосся, температурний режим залежать від структури волосся, стану шкіри голови, стану здоров'я клієнта, його самопочуття. Необхідно оцінити стан шкірного покриву голови та волосся, провести тестування на чутливість до окисника й барвника цього виду.

Тест полягає в нанесенні невеликої кількості препарату на суху шкіру за вухом або на згині ліктя на 8–10 хв. Якщо шкіра червоніє та виникає подразнення, це свідчить про негативну реакцію на препарат, тож його змивають і відмовляються від фарбування цим барвником.

Для визначення кольору волосся клієнта застосовують шкалу натуральних відтінків. З'ясовують також обсяг сивого волосся:

100 % — повністю сиве волосся;

50 % — напівсиве волосся;

30 % — волосся, що починає сивіти («молода» сивина).

За допомогою сучасних препаратів і технологій можна виконувати фарбування волосся, незважаючи на ступінь його забрудненості.



### 11.3. НОРМИ ВИТРАТ. СКЛАДАННЯ КОШТОРИСУ

Велике значення мають якість і кількість барвника. Якщо барвника недостатньо, волосся не набуде бажаного кольору або пофарбується нерівномірно. Надмір барвника вплине не стільки на результат, як на вартість послуги.

Кожна торговельна марка косметичної продукції рекомендує норми витрат, залежно від особливостей засобів, які пропонує. Окрім барвника, процес фарбування потребує використання супутніх косметичних засобів: шампунів, бальзамів, масок для волосся і т. ін. (табл. 11.1).

Таблиця 11.1

#### Орієнтовні норми витрат хімічних та косметичних засобів

	Фарбування				Знебарвлення			
	Фарба, г/мл	Окисник, мл	Шампунь, мл	Бальзам, мл	Порошок (пудра), г	Окисник, мл	Шампунь, мл	Бальзам, мл
Пасмо	15	15	5	5	8	12	8	5
Корені	30	30	10	5	20	30	10	10
I довжина (до 10 см)	40	40	15	10	35	50	10	15
II довжина (до 20 см)	50	50	25	15	55	80	20	20
III довжина (до 40 см)	80	80	35	25	80	120	30	30
IV довжина (понад 40 см)	100	100	50	35	100	150	35	40

Кошторис послуги складається переважно з вартості роботи перукаря, необхідних барвників і косметичних засобів, інших витрат підприємства.

### 11.4. ОСОБЛИВОСТІ ФАРБУВАННЯ ВОЛОССЯ ХІМІЧНИМИ БАРВНИКАМИ

Отримання чистого очікуваного кольору — складне завдання в роботі з хімічними барвниками. Показниками процесу фарбування, які впливають на перебіг хімічної реакції, вважають:

- визначення рівня освітлення;
- стан волосся;
- знання нумерації кольорів професійних барвників та їхнього поєднання в процесі фарбування;



- добір фарби потрібного тону;
- добір окисника відповідної концентрації;
- кількість нанесеного препарату;
- дотримання технології фарбування;
- температуру, за якої відбувається процес;
- час витримування барвника.

Залежно від виду фарбування, бажаного результату, властивостей волосся та обраного виду барвника (освітлювальна пудра, крем-фарба) обирають потрібну концентрацію окисника:

- 1,5 % – тонування, фарбування на затемнення;
- 3 % – фарбування в темні кольори (чорний, синьо-чорний), фарбування сивини, тонування освітленого волосся, відновлення відтінку;
- 6 % – фарбування «тон у тон», на тон світліше, регулювання фарбування;
- 9 % – освітлення на 2–3 тони;
- 12 % – освітлення на 3–4 тони.

Барвники змішують безпосередньо перед застосуванням, адже процес окиснення починається відразу й суміш швидко втрачає інтенсивність кольору та здатність проникати у волосся. Фарбувальну суміш, особливо з кількох компонентів, потрібно ретельно перемішувати до однорідної консистенції. Залежно від виду фарбування використовують такі пропорції барвників та окисника:

- крем-фарба та окисник (1:1; 1:2);
- освітлювальна пудра та окисник (1:1,5; 1:2).

Перед фарбуванням на шкіру нижче крайової лінії волосся наносять косметичний крем, який створює жировий захисний бар'єр для запобігання зафарбовуванню шкіри обличчя та її подразненню.

Працювати обов'язково потрібно в захисних рукавичках.

*Якщо барвник потрапить в очі або на шкіру, його ретельно змивають водою.*

Важливо точно виконувати рекомендації інструкції до барвника обраної фірми, особливо щодо часу витримування. Час витримування встановлюють після закінчення нанесення барвника. Фарбування волосся *крем-фарбами* триває 25–45 хв. Під час освітлення або знебарвлення – до 50 хв, залежно від ступеня освітлення, інтенсивності натурального пігменту, структури та стану волосся, а також температури зовнішнього середовища. Після закінчення часу витримування фарба припиняє свою дію.

У разі використання клімазонів для додаткового тепла, час витримування зменшують утричі. Необхідно постійно стежити за перебігом процесу, який із підвищенням температури значно прискорюється.

Якщо клієнта не задовольняє отриманий колір, *категорично не рекомендувано в той же день виконувати фарбування вдруге*. Повторний процес потрібно здійснити хоча б за тиждень, коли волосся поновить натуральний жировий прошарок.

#### 11.4.1. Первинне фарбування крем-фарбами

Процес фарбування натурального волосся рекомендують проводити в такій послідовності:

1. Готують суміш для фарбування.





Рис. 11.1. Розподіл волосся на зони

Операцію нанесення барвника зазвичай здійснюють протягом 10 хв. Для досягнення рівномірної інтенсивності кольору фарба повинна обгорнути кожну волосину, тому барвник наносять швидко й точно.

5. Установлюють час витримування, зазначений в інструкції виробника засобу.

6. Після закінчення часу витримування виконують *емульгацію* (за потреби). На волосся наносять незначну кількість теплої води, спінюють фарбувальну суміш, круговими рухами розподіляють спінену масу по всій довжині волосся, витримують 5 хв.

7. Волосся ретельно промивають спочатку водою (до стану чистої незафарбованої води), а потім зі спеціальним шампунем. Щоб зменшити вплив залишків барвника та нормалізувати стан волосся і шкіри голови використовують бальзам.

#### 11. 4.2. Повторне фарбування крем-фарбами



Рис. 11.2. Нанесення фарби на корені волосся

Барвник обирають такого ж тону, як і для попереднього фарбування, або змінюють його, фарбуючи корені в колір, який гармоніює з попереднім. У такому разі барвник наносять на частину волосся, що відросло (рис. 11.2). Подальший процес аналогічний первинному фарбуванню. Коли колір волосся зрівняється, фарбу емульгують.

Завершують фарбування за загальною послідовністю.

### 11.5. ОСВІТЛЕННЯ. ЗНЕБАРВЛЕННЯ

Будь-який ступінь знебарвлення або освітлення — від легкого до повного — порушує структуру волосся.

Для *освітлення* характерне розмиття натурального пігменту зі зміною кольору волосся на кілька рівнів. У процесі освітлення задіяний сильний барвник з маркуванням 12-го рівня глибини тону або спеціальна серія барвників — спец-блонди. Такі барвники частково руйнують натуральний пігмент, натомість додаючи штучний. Освітлюють волосся значно інтенсивніше, від 3 до 5 рівнів. Працюють тільки на натуральному волоссі вище 5-го рівня глибини тону. Якщо натуральний колір волосся нижче 5-го рівня глибини тону, попередньо виконують знебарвлення.



**Знебарвлення** — процес повного видалення натурального пігменту волосся освітлювальною пудрою з подальшим корегуванням кольору або тонуванням. Виконують на фарбованому та натуральному волоссі.

### 11.5.1. Первинне освітлення, знебарвлення

Волосся перед фарбуванням не миють, аби зберегти його структуру.

Завдяки теплу шкіри голови корені волосся освітлюються швидше, ніж кінці. Тому до фарбувальної суміші для коренів додають менший відсоток окисника, а для довжини — вищий. Під час первинного освітлення суміш наносять на волосся, відступивши від коренів 1–3 см, приблизно через 10 хв — на корені. Подальший процес освітлення проводять згідно із загальною технологічною послідовністю. Додаткове тепло застосовують за потреби.

Після освітлення волосся можна виконувати його тонування.

Волосся нижче 7-го рівня важко піддається освітленню, для цього знадобиться багато часу. Іноді пігмент не встигає освітлитися до потрібного рівня, а кератин волосся вже суттєво пошкоджено. Щоб уникнути такого результату, рекомендують виконувати знебарвлення волосся у 2–3 прийоми по 15–20 хв.

Після знебарвлення обов'язково виконують тонування, адже видалений із волосся натуральний пігмент необхідно замінити штучним.

### 11.5.2. Повторне освітлення

Процес передбачає освітлення коренів, що відросли. Засіб наносять тільки на частину волосся, яке відросло.

Якщо кінці пасом достатньо потемнішали між фарбуваннями, їхнє освітлення потрібно поновити. Коли колір зрівняється, бажано виконати емульгацію, тобто освіжити, «оживити» колір по довжині пасма та на кінцях.

Повторне освітлення бажано проводити препаратами однієї фірми. Недоліки можна виправити тонувальними препаратами, блондуючим миттям тощо.

### 11.5.3. Декапірування

**Декапірування волосся** — це особлива технологія видалення штучного пігменту з використанням спеціальних косметичних засобів. Процедуру застосовують у випадках, коли фарбування волосся не приносить очікуваного результату.

Розрізняють два види декапірування.

1. *Глибоке декапірування* допомагає позбутися небажаного відтінку або змити косметичний колір. За один раз освітлюють волосся до 4 тонів.

2. *Поверхнєве декапірування* (блонд-миття) освітлює волосся на 1–2 тони. Застосовують протягом перших 48 годин після фарбування.

Виконують поверхнєве декапірування волосся сумішшю з освітлювального порошку (пудри), води, 3- або 6%-го окисника та шампуню. Суміш спінують, наносять спонжем на сухе волосся всього покриву голови або на ті місця, які потрібно освітлити. Після отримання освітлення бажаного ступеня волосся споліскують, промивають із шампунем, нейтралізують бальзамом.

Якщо не вдалося досягти оптимального кольору, процедуру повторюють 2–3 рази.



## 11.6. МЕЛІРУВАННЯ

Залежно від довжини волосся і бажаного ефекту, освітлення окремих пасом можна досягти за допомогою різних технік, зокрема:

- фольги;
- шапочки;
- гребінців;
- різних градуйованих способів нанесення фарби пензлем на волосся.

### 11.6.1. Мелірування за допомогою фольги

Виконують на сухому немитому волоссі. Фольгу попередньо нарізують смужками завдовжки й завширшки більшими, ніж пасма, на 2–3 см, щоб виконати 2 згини з боків. Верхній край фольги загинають на 0,5–1 см для утримання лишків суміші. Для довгого волосся фольгу нарізують більшими смугами, перегинають двічі або тричі по довжині, а з боків залишають без згинів (рис. 11.3).



Рис. 11.3. Мелірування за допомогою фольги

Волоссяний покрив голови розділяють на чотири або шість зон (три потиличні, дві скроневі та тім'яна). Варіант поділу залежить від густоти та росту волоссяного покриву. Наносити суміш розпочинають із нижньопотиличної зони. Зигзагоподібним проділом відділяють пасмо гребінцем із «хвостиком». Отримане пасмо розчісують, методом «штопання» або за допомогою страйпера відокремлюють тонкі пасма для подальшого фарбування, підкладають під них фольгу. Розчин наносять від кінців пасом до коренів, загортають у фольгу, згинаючи її навпіл та з боків. Аналогічно наносять суміш на всі пасма виділених зон. Фронтальну зону розділяють проділом, звичним для клієнта.

Час витримання може бути до 40 хв, після чого препарат змивають. Потім усе волосся промивають водою з шампунем і наносять бальзам.

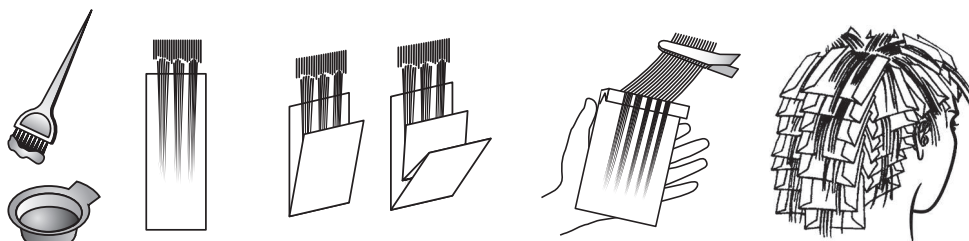

Рис. 11.4. Мелірування за допомогою шапочки

### 11.6.2. Мелірування на шапочку

Для мелірування короткого волосся використовують спеціальні шапочки з отворами. Фарбування виконують у певній послідовності.

Сухе немите волосся зачісують у напрямку майбутньої зачіски, надягають шапочку, яка повинна добре прилягати до голови. Гачком через отвори шапочки витягують пасма обраної товщини (рис. 11.4). На пасма волосся наносять фарбувальну суміш. Час витримання – 20–50 хв. Пасма



промивають, не знімаючи шапочки. На пасма наносять шампунь, знімають шапочку та миють усе волосся. Додатково використовують бальзам.

### 11.6.3. Мелірування за допомогою гребінця

Найпростіший варіант часткового освітлення пасом. Виконують переважно на короткому волоссі. Волосся розчісують у напрямку майбутньої зачіски. Освітлювальну суміш наносять на гребінець, розчісують ним волосся, залишаючи суміш уздовж пасом (рис. 11.5).



Рис. 11.5. Мелірування за допомогою гребінця

### 11.6.4. Мелірування методом «вуаль»

Рекомендують для стрижки «каре» з коротким або середньої довжини волоссям. Основною ознакою методу «вуаль» є мелірування тільки верхніх пасом волосся (рис. 11.6, а).

Пасма верхніх зон відділяють дуже тонкими, завтовшки 2–3 мм. За допомогою гребінця з «хвостиком» виконують «штопання» зигзагом. З відділеного волосся вибирають пасма для профарбовування (рис. 11.6, б).

Відокремлені пасма вкладають на фольгу, наносять фарбувальну суміш і накривають фольгою (рис. 11.6, в). Потім виконують мелірування, дотримуючись загальної технології фарбування.



Рис. 11.6. Виконання мелірування методом «вуаль»

### 11.6.5. Мелірування волосся, укладеного хвилями

Дуже простий і швидкий метод, який забезпечує природність і рухливість зачіски, надає їй ефекту вигорілого на сонці волосся.

Вологе волосся вкладають у зачіску хвилями.

За допомогою клейкої стрічки або спеціальних затискачів закріплюють крони хвиль з обох боків (рис. 11.7, с. 152). Волосся висушують слабким потоком теплого повітря, щоб не порушити хвилі. Освітлювальний розчин наносять пензлем на внутрішні частини хвиль і на кінці волосся. Визначають час витримування, після якого фарбу змивають і знімають стрічки. Волосся миють із використанням необхідних косметичних засобів.

### 11.6.6. Мелірування за допомогою затискачів

На певній ділянці волоссяного покриву голови відділяють пасма хаотичними проділами для посилення кінцевого ефекту. Ці пасма фіксують затискачами, ізолюють одне від одного, наносять освітлювальну суміш (рис. 11.8). Потім процес фарбування здійснюють у звичайній послідовності.







Рис. 11.7. Закріплення хвиль для мелірування



Рис. 11.8. Мелірування за допомогою затискачів

### 11.6.7. Балаяж

*Техніки фарбування кінців на короткому волоссі різноманітні.*

1. Волосся розподіляють на невеликі пасма з квадратною основою, фіксують прогумованою тасьмою, обертають до кінців фольгою, скручують у джугти та закріплюють затискачами. Кінці залишають вільними (рис. 11.9). Освітлювальну суміш акуратно наносять пензлем на кінці пасом, визначають час витримання.

2. Волосся начісують, фіксують корені та надають форму лаком для волосся (рис. 11.10, а). Освітлювальну фарбу наносять долонею руки в гумовій рукавичці або пензлем.

3. Коротке волосся фіксують лаком сильного фіксування, після чого освітлювач переносять із цупкого аркуша паперу на кінці волосся (рис. 11.10, б).

4. Застосовують спосіб, аналогічний меліруванню за допомогою шапочки з отворами, але фарбу наносять тільки на кінці пасом.



Рис. 11.9. Балаяж на джугти



Рис. 11.10. Балаяж на коротке волосся

Для *техніки балаяж на довгому волоссі* характерне поєднання щонайбільше трьох різних відтінків, які плавно переходять один в одний без чітких меж. Основною особливістю балаяжу є підкреслені кольором кінці волосся або пасма до середини для створення помітного контрасту відносно довжини. Фарбують волосся у світлі, темні чи яскраві кольори (рис. 11.11).

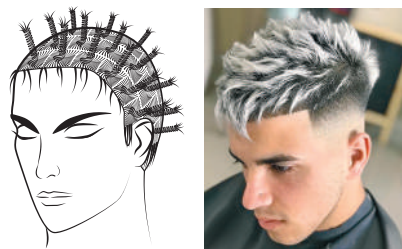

Рис. 11.11. Варіанти балаяжу

Для отримання ефекту балаяж використовують такі техніки нанесення фарби:

- «V»-подібне нанесення фарби.

Довге волосся фарбують, починаючи з боків. Лінії фарбування поступово зміщують до середини пасма. Профарбована зона нагадує латинську літеру «V». Найсвітлішими будуть кінці пасом;



- *вертикальна* техніка нанесення фарбувальної суміші. На відділені пасма наносять фарбу в хаотичному порядку по всій висоті. Пензель тримають вертикально, урізаючись у пасмо, що забезпечує плавний перехід кольорів;
- для освітлення кінців волосся можна використати щітку «брашинг». Пензлем на щітку наносять фарбувальну суміш і прочісують пасма на потрібній висоті.

### 11.6.8. Градієнтні техніки фарбування

Сучасне фарбування включає категорію технік градієнтного фарбування волосся, а саме: «омбре», «шатуш», «єртач» та ін. (рис. 11.13).

Для **омбре** характерні як різкі, так і плавніші переходи від темного волосся біля коренів до світлого на кінцях або навпаки. Омбре створює ефект відрослого волосся або волосся, кінці якого вигоріли на сонці.

Для досягнення ефекту контрастного омбре, його виконують на темному або русьовому волоссі. Відділяють пасмо завтовшки 1–1,5 см. Рівномірно розподіляють освітлювальну суміш на кінцях волосся. Середину пасма не профарбовують. Така техніка дає змогу досягти глибини тону.

Для створення ефекту **сомбре** (м'якого омбре) найчастіше поєднують три кольори. Перед фарбуванням пасма начісують. Спочатку наносять фарбу, затемнюючи прикореневу зону, потім хаотичним нанесенням суміші освітлюють кінці волосся. Для плавного переходу кольору на середню частину пасом також наносять фарбувальну суміш. Кінці пасом тонують у натуральні кольори: пшеничний, поплястий блонд, коньячний.

**Кольорове омбре** найчастіше виконують на темному волоссі, іноді русьовому. Використовують кілька кольорів, наприклад блакитний, малиновий, помаранчевий, синій, фіолетовий, рожевий, бірюзовий. Попередньо освітлені кінці волосся фарбують крем-фарбами, фарбами прямої дії, мікстонами.

Використовуючи кілька відтінків, пасма різних кольорів відокремлюють фольгою. Час витримування фарби під час тонування волосся — від 10 до 25 хв.



Рис. 11.13. Різновиди градієнтних технік фарбування волосся



**Техніка «відкритого мелірування»**, для якої характерне нерівномірне освітлення пасом, допомагає отримати натуральний ефект вигорілого на сонці волосся. Відмінність від інших технік полягає в тому, що фарбу наносять на волосся без використання фольги відкритим способом, контролюючи його поступове освітлення. Пасма освітлюють максимум на 3 тони, після чого за потреби додатково тонують м'якими, теплими відтінками: медовим, пшеничним, карамельним. Для фарбування цим методом найкраще підходить світло-русяве волосся.

Фарбування виконують, відділяючи пасма в довільному порядку, починаючи з нижніх зон. Освітлювальна пудра повинна бути пастоподібної консистенції для запобігання її розтіканню. Фарбу наносять пензлем без утворення чітких ліній, відступивши від коренів на 2–3 см. Можна починати також від середини довжини й до кінців. Після закінчення часу витримування, на фарбовані пасма наносять бальзам, емульгують, миють волосся у звичній послідовності.

**Техніку «шатуш»** вирізняє плавний перехід кольору з використанням одного або двох близьких відтінків для досягнення ефекту вигорілого на сонці волосся. Доцільно виконувати на темно-русявому волоссі. За допомогою цієї техніки можна відкорегувати попереднє фарбування, приховати сивину або додати зачісці кольору.

Волосся розділяють на 4–5 зон. Розпочинають з нижніх ділянок волоссяного покриву. На відокремленому широкому пасмі завтовшки 1 см виконують «штопання» — легке начісування при корені. Фарбують освітлювальною сумішшю, рухаючись від лінії закінчення начосу до кінців пасма, корені волосся не фарбують. Після освітлення додатково тонують усю масу волосся.

**Техніку «віртач»**. З невеликого пасма феном видувають частину волосся (приблизно 30–50 %) початкової маси. На решту волосся з кожного пасма наносять фарбу, відступаючи від коренів. Лінії переходів максимально розмиті. Профарбоване пасмо загортають у фольгу або плівку. Усі подальші дії відповідають класичній технології мелірування волосся.

### 11.7. ОСОБЛИВОСТІ ФАРБУВАННЯ СИВОГО ВОЛОССЯ

У структурі сивого волосся з'являється велика кількість порожнин, заповнених повітрям. Сиве волосся жорсткіше, сухіше й погано піддається фарбуванню. Професійне фарбування та правильний догляд за сивим волоссям надають йому здорового привабливого вигляду. Щодо нового кольору для сивого волосся часто використовують термін «косметичний колір».

Для сивого волосся актуальне попереднє протравлювання, коли на всю довжину волосся наносять окисник. Його не змивають, волосся підсушують і виконують фарбування.

Повному зафарбуванню сивого волосся сприяє *передпигментація*, особливо якщо сивина нерівномірна. Для цього на волосся наносять барвник на тон темніший за натуральний колір, розбавлений водою в пропорції 1 : 1, витримують — 10 хв, не змивають. Потім наносять барвник з 6- або 9%-ю емульсією окисника на 35 хв (15 хв з додатковим теплом і 25 хв — без додаткового тепла). Волосся потрібно періодично розчісувати. Після закінчення часу витримування барвник змивають шампунем і виконують нейтралізацію. Щоб повністю зафарбувати волосся, барвник має складатися з 1/2 натурального кольору та 1/2 бажаного кольорового нюансу. Якщо сивого волосся 50 % або менше, натуральна частина



барвника може становити 1/3 фарбувального розчину. Для нейтралізації небажаних жовтуватих відтінків на сивому волоссі застосовують відтінкові шампуні, які надають сріблястого відтінку.

### 11.8. ПРИЙОМИ ФАРБУВАННЯ РОСЛИННИМИ БАРВНИКАМИ

**Фарбування хною.** Порошок хни заварюють гарячою водою (+ 60–80 °С), ретельно розмішують до густої однорідної консистенції. Суміш рівномірно наносять по проділах, потім від коренів до кінців пасом волосся. Для кращого розподілу хну втирають у волосся. На голову клієнта обов'язково надівають утеплювальний ковпак. Через 30–60 хв хну змивають водою без шампуню.

**Фарбування хною та басмою.** Існують два способи фарбування хною та басмою: роздільний і спільний.

*Роздільний спосіб.* Волосся фарбують у два етапи: спочатку хною, потім басмою. Фарбування хною проводять так само, як і за самостійного фарбування, витримують 30–60 хв. Після промивання на волосся наносять розчин басми, який готують аналогічно хні. Час витримування басми становить 10–15 хв. Утеплювальний ковпак не використовують.

*Спільний спосіб.* Фарбують одночасно хною та басмою. Важливим є співвідношення компонентів, бо від цього залежить майбутній колір. Хну змішують із басмою, заливають гарячою водою (+ 80 °С). Суміш наносять на волосся і витримують 20–120 хв. Надівають утеплювальний ковпак. Суміш змивають водою без шампуню.

Фарбування рослинними барвниками має лікувально-профілактичну дію.

### 11.9. ОСОБЛИВОСТІ ФАРБУВАННЯ РУДОГО ВОЛОССЯ

Руде волосся досить складно фарбувати, оскільки воно погано піддається знебарвленню. Проблему створює перенасиченість пігментами теплих тонів, зокрема червоних, помаранчевих, жовтих. Нерідко косметичний колір буває нестійким, легко вимивається. Під час знебарвлення натуральний колір повільно переходить у жовтий. Тому з рудим волоссям потрібно працювати поетапно, застосовуючи різні технологічні прийоми.

Якщо пасма на натуральному рудому волоссі потрібно зробити світлішими, то стежать за тим, щоб колір не перетинав межу насиченого золотистого тону.

Якщо пасма необхідно зробити яскравішими, наприклад на натуральному мідно-золотистому волоссі отримати насичений мідний колір, то рекомендують застосовувати відтінкові барвники.

Пасма можна знебарвлювати методом балаяжу, а потім усе волосся тонувати крем-фарбою потрібного кольору (бежевого, золотистого, світло-мідного), рослинним барвником або відтінковим шампунем.

**Знебарвлення.** Для зміни кольору рудого волосся на світліші відтінки рекомендують спочатку його знебарвити. Це можна зробити за допомогою знебарвлювальних сумішей та окисників (3 % та 6 %). Оскільки натуральний пігмент рудого волосся — яскраво-жовтий, його майже неможливо видалити (висвітлити). У процесі освітлення жовтий пігмент послаблюється, однак не змінюється повністю.

Отже, унаслідок фарбування завжди отримують теплі золотисті відтінки.



**Посилення відтінку.** Руде від природи волосся рекомендують фарбувати тон у тон або в тон, темніший на кілька рівнів. Потрібно враховувати, що природні пігменти активні й можуть проявлятися на будь-якому косметичному кольорі. Для отримання насиченого мідного кольору руде волосся можна фарбувати хною. Якщо фарбування виконують за допомогою хімічних барвників, рекомендують використовувати яскраво-мідний або червоний відтінки, темно-коричневий або чорний кольори.

### 11.10. ТОНУВАННЯ ТА КОЛОРУВАННЯ ВОЛОССЯ

Вершиною майстерності у фарбуванні волосся справедливо вважають тонування та колорування. Застосування двох і більше кольорів, їхніх різних відтінків характеризує сучасний колірний дизайн.

Колірний «бум» на початку нового тисячоліття з поєднанням контрастних і сумісних, яскравих і «глухих», теплих і холодних кольорів, вишуканості й ексцентричності у фарбуванні зумовлений бурхливим розвитком і впровадженням нових технологій тонування та колорування волосся (рис. 11.14).

**Тонування** — це процес фарбування волосся в різні тони одного кольору та зі зміною тону в межах однієї глибини кольору. Кольорова відтінкова гама може бути різноманітною.

Тонування буває первинним і повторним. Повторне тонування — це зміна тону кольору волосся порівняно з кольором попереднього фарбування.

Тонування можна здійснити на всій масі волосся, на окремих зонах або для отримання різного тону волосся вздовж одного пасма.

Якщо тонування пасма волосся виконують з поступовим переходом від темного тону біля коренів до світлого тону на кінцях, таку операцію називають *розтягуванням кольору*.



Рис. 11.14. Зачіски із застосуванням колорування волосся



**Колорування** в перукарській практиці визначають як фарбування волосся більше, ніж два кольори. Техніка колорування передбачає використання готових до застосування барвників різних відтінків і кольорів однієї фірми-виробника.

**Побудова формули кольору.** Під час консультації з клієнтом та обстеження стану волосся з'ясовують складові (глибину й тон) натурального та наявного косметичного кольорів. Використовуючи теорію кольорів, їхнє співвідношення, взаємну нейтралізацію, належність до теплих і холодних кольорів, а також природу впливу пігментів меланіну на колір волосся, визначають, які кольори формують очікуваний (новий) косметичний колір, який коректор (мікстон) потрібний для отримання кінцевого результату.

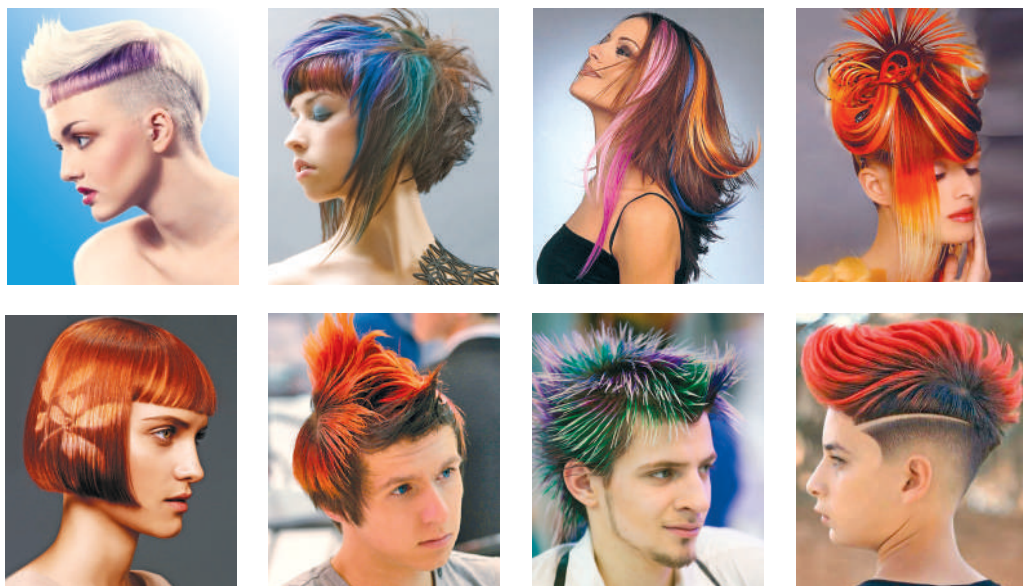
Підібрати необхідні за кольором (номером) барвники допомагають фарбкарти фірм-виробників. Окрім індексації кольорів барвників, фірми в пакеті інформації пропонують відомості про можливість кожного барвника освітлювати (і в яких межах) той чи інший за глибиною колір, що важливо враховувати в процесі колорування. Бажаного результату в тонуванні та колоруванні перукареві допомагають досягти:

- знання з теорії кольорів;
- відомості про вплив різних типів пігменту меланіну та їхніх співвідношень на природний (натуральний) колір волосся людини;
- знання матувальних і посилювальних властивостей мікстонів;
- правильне визначення натурального та косметичного кольорів волосся клієнта перед наданням послуги;
- детальна консультація з клієнтом, з'ясування побажань, стану здоров'я, відомостей про попередні фарбування тощо;
- уміння аналізувати отриману інформацію для правильного вибору барвників, досягнення бажаного результату, тобто створення формули нового косметичного кольору;
- практичні навички та досвід виконання фарбування;
- якісні апробовані барвники.

### 11.10.1. Способи колорування волосся: сучасні техніки

Існують різні послідовності технології виконання колорування. З-поміж них виокремлюють кілька принципових підходів, за допомогою яких досягають різного ефекту.

1. Барвники, різні за кольором, наносять на волосся по черзі, окремо один від одного з перервою в часі, потрібною для витримування барвника.
2. Барвники наносять на окремі пасма волосся або волосся різних зон, ізолюють одне від одного, але хімічна реакція відбувається одночасно.
3. Барвники наносять на пасма по черзі з подальшим змішуванням на волоссі вздовж усього пасма або на різній його довжині.
4. Частину волосся залишають натурального кольору, застосовують чергування фарбованих і натуральних за кольором пасом. Волосся окремих зон або певні широкі пасма фарбують у різні кольори (рис. 11.15, с. 158).

Кольори можна добирати контрастні, яскраві або спокійніші, наближені за насиченістю.





Рис. 11.15. Колорування окремих пасом волосся та зон

Різноманітні кольори поєднують також уздовж одного пасма. Кольоровий ефект створюють завдяки комбінації варіантів розподілу волосся проділами різного спрямування — горизонтальними, вертикальними, діагональними, зигзагоподібними або за певними схемами. Пасма для фарбування відділяють різної ширини, «штопанням», парами або блоками. За потреби пасма ізолюють одне від одного фольгою, спеціальною плівкою, створюючи тим самим бар'єр, який забезпечить бажаний результат колорування.

### Колорування із застосуванням зигзагоподібних проділів

#### Спосіб 1

Волоссяний покрив голови розділяють зигзагоподібним проділом на дві зони (потилічну та лобно-тім'яну) (рис. 11.16, а).

На волосся потиличної зони наносять фарбу темнішого кольору від коренів по всій довжині пасма.

Фольгу складають у формі гофре та підкладають під волосся нижче проділу, закріплюють затискачами. Окремі пасма розміщують у заглибинах фольги, наносять на них барвник (рис. 11.16, б).



Рис. 11.16. Колорування із застосуванням зигзагоподібного проділу (спосіб 1)

На волосся тім'яної зони наносять фарбувальну суміш, світлішу на тон, або висвітлюють пасма над лобом, застосовують проділи різної форми й у різних напрямках для надання колоруванню виразності.

Подальша процедура фарбування стандартна.

#### Спосіб 2

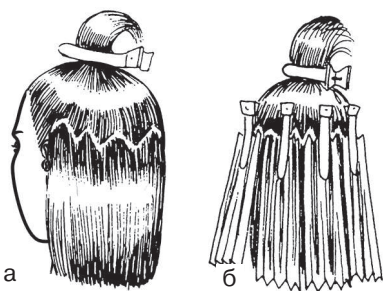
Зигзагоподібний проділ виконують на тім'яній зоні від середини чола до маківки (рис. 11.17, а);



Рис. 11.17. Колорування методом «зигзаг» (спосіб 2)



З кожної секції проділу послідовно відділяють пасма для фарбування в різні кольори — що ширше пасмо, то більший кольоровий контраст можна створити (рис. 11.17, б);

Під пасмо підкладають фольгу якнайближче до коренів. На пасмо наносять фарбувальну суміш, накривають фольгою, щоб уникнути контакту з фарбою сусідніх пасом (рис. 11.17, в, г).

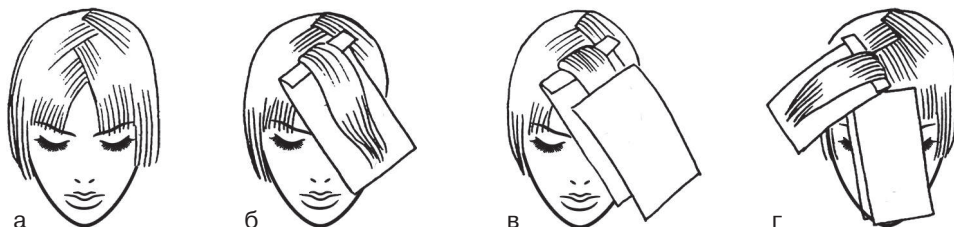
### Спосіб 3

Навколо голови вздовж крайової лінії росту волосся роблять зигзагоподібний проділ завширшки 3–5 см (рис. 11.18, а). Відділене пасмо розміщують на фользі, наносять фарбувальну суміш, темнішу на 1–2 тони за волосся верхньої ділянки голови (рис. 11.18, б–г). Оброблене фарбою пасмо загортають у фольгу.

Фарбу основного кольору наносять на волосся верхньої ділянки (рис. 11.18, д).

Аналогічно можна виконати кілька проділів, паралельних до першого, і застосувати інші відтінки.



Рис. 11.18. Фарбування волосся за зигзагоподібним проділом (спосіб 3)

**Метод «кільця-равлики».** Цим методом можна скористатися для тонування пасом волосся в 3–4 кольори й більше, якщо довжина волосся сягає плечей. Розміщення кольорових пасом за бажанням. Чергування кольорів може бути різним; у результаті за один сеанс отримують спектральне тонування волосся.

Кількість пензлів для роботи залежить від кількості кольорів і застосованих препаратів. Волосся перед тонуванням розділяють на квадрати 2×2 або 3×3 см. Спочатку фарбують волосся на маківці та тім'ї, поступово спускаються до потилиці. Водночас чергують кольори фарб. Пасмо кожного квадрата обробляють на долоні фарбувальним розчином, злегка скручують у джгут, викладають равликком на голові (рис. 11.19) і закріплюють пластиковими затискачами. Надалі дотримуються технології звичайного фарбування.

**Радіальний метод колорування.** Використання радіальних проділів допомагає досягти незвичайного зорового ефекту та гри кольорів. Волосся тім'яної зони відділяють від потиличної та скроневих, тонують обраним відтінком і закривають фольгою.

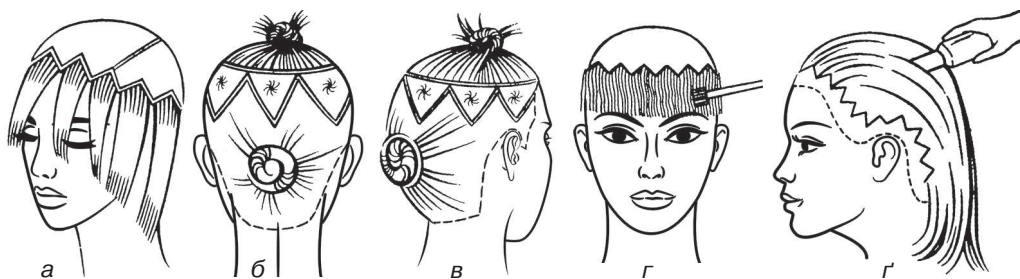
Починаючи від маківки, волосся тім'яної зони розділяють радіальними проділами на відстані 1,5–2 см один від одного. Волосся відділених пасом фарбують із чергуванням кольорів (рис. 11.20, с. 160).



Рис. 11.19. Фарбування методом «кільця-равлики»





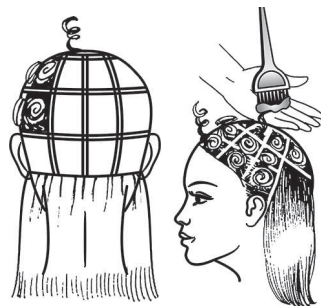

Рис. 11.20. Колорування волосся радіальним методом



Рис. 11.21. Техніка колорування завитого волосся

**Техніка колорування завитого волосся.** Процес колорування за цією технікою передбачає нанесення різних за тоном барвників уздовж пасом волосся: перше пасмо – біля коренів світліше, до кінців темніше, друге – навпаки. Потім відділяють тонкі пасма, закручують їх у завиток і фіксують затискачами.

Завитки різних ярусів розміщують один на одному, що посилює колір на кінцях пасом і створює ефект його глибини (рис. 11.21).

**Техніка «акварелі».** У разі застосування техніки «акварелі» структуру кольору створюють із різних відтінків, поступово переходять від тону до тону на різних пасмах волосся; або кілька тонів фарби наносять уздовж пасма з плавним переходом одного відтінку в інший (рис. 11.22).

**Техніка «кольорової мозаїки».** Ефекту кольорової мозаїки досягають різними техніками. Наприклад, за допомогою трафаретів (рис. 11.23) або нанесенням фарби пензлем на волосся з утворенням елементів орнаменту (рис. 11.24). Для створення враження глибокого внутрішнього фарбування всієї маси волосся застосовують фарбування широкими смугами різних шарів волосся. Зачіска щоразу змінює вигляд залежно від обраного варіанту укладання.



Рис. 11.22. Акварельне фарбування

**Піксельне фарбування волосся** полягає в пошаровому фарбуванні. У процесі накладання спеціально профарбованих пасом одного на одне утворюється геометричний малюнок, що нагадує піксель (рис. 11.25).

Важливу роль відіграють не тільки чіткість і точність зображення, а й відтінок. Піксельне фарбування передбачає наявність яскравих різнокольорових квадратів, тому волосся попередньо частково освітлюють.



Рис. 11.23. Нанесення фарби за допомогою трафаретів



Рис. 11.24. Створення орнаменту в колоруванні



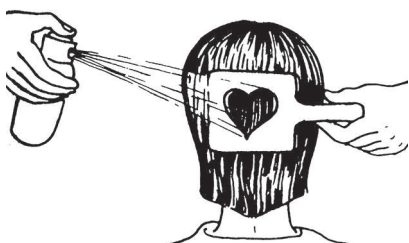

Рис. 11.25. Піксельне фарбування

Волосся ретельно розчісують і за потреби випрямляють. Відокремлюють верхній широкий пласт на чілці й закріплюють затискачем. Від маси волосся, що залишилася на чілці, відокремлюють ще одне тонке пасмо, розміщують під ним спеціальний папір для фарбування. Пасмо уявно розділяють на дві частини, на кожну з них наносять освітлювальну суміш у формі пікселя так, щоб один квадрат розміщувався вище, а другий нижче. Оброблене волосся накривають спеціальною прозорою плівкою. Стежать, щоб плівка не зміщувалася. Відділяють наступне пасмо на чілці. Наносять освітлювальну чи фарбувальну суміш так, щоб наступні квадрати розміщувалися точно над попередніми. Аналогічно фарбують залишок волосся виділеної зони. Установлюють час витримування. Після знебарвлення ці ділянки фарбують в обраний колір, наприклад червоний. Волосся миють, висушують і випрямляють, використовуючи спеціальні косметичні засоби.

### 11.11. ПРИЧИНИ НЕЯКІСНОГО ФАРБУВАННЯ

На результат фарбування можуть вплинути певні чинники:

- недотримання технології виконання послуги;
- використання неякісних барвників;
- недостатня кількість барвника, нанесеного на волосся;
- завелика кількість нанесеного барвника або несвоєчасне розподілення барвника по всій довжині волосся;
- застосування невідповідного окисника;
- неправильно визначена пропорція компонентів фарбувальної суміші;
- недостатній час витримування барвника;
- перетримання барвника на волоссі;
- недостатня нейтралізація фарбувальної суміші;
- невірно дібраний відтінок, мікстон;
- занадто сильний матовий барвник, мікстон;
- нехтування станом і структурою волосся.

### 11.12. ДОГЛЯД ЗА ВОЛОССЯМ ПІСЛЯ ФАРБУВАННЯ

Після виконання процедури фарбування волосся важливо забезпечити правильний догляд за ним. Асортимент професійної косметики для фарбованого волосся дуже широкий.

Для м'якого очищення шкіри й волосся під час миття та запобігання руйнуванню пігменту фарби використовують шампуні з нейтральним рівнем рН. Це





## 12.1. ПРИЙОМИ НАКРУЧУВАННЯ ВОЛОССЯ

Товщина пасма для накручування залежить від густоти й довжини волосся, однак має бути не більше діаметра коклюшки. Відчесане пасмо накручують із кутом піднімання  $90^\circ$ .

Кут піднімання пасма під час накручування може бути іншим, наближеним до природного росту волосся. Особливо уважно потрібно накручувати кінці волосся, щоб не заламувати їх.

Напрямок накручування волосся залежить від напрямку росту волосся та від майбутньої зачіски. Якщо не врахувати напрямок природного росту волосся, можна отримати залом біля коренів волосся.

Коклюшки накручують так само, як і звичайні бігуді. Для полегшення накручування та рівномірності розподілу витків пасма на коклюшці застосовують папірці, які підкладають під кінці волосся (рис. 12.1).



Рис 12.1. Накручування волосся на коклюшки за допомогою папірців

Пасмо фіксують прогумованою тасьмою паралельно до коклюшки або хрестоподібно (вісімкою) (рис. 12.2, а, б).

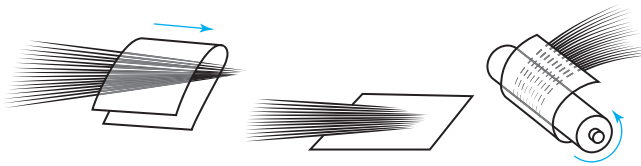

Рис 12.2. Закріплення прогумованої тасьми: а — паралельне; б — хрестоподібне

Прогумована тасьма не повинна бути занадто тугою, тиснути на волосся та розміщуватися дуже близько до коренів (рис. 12.3). Сучасні коклюшки для завивання мають отвори, що дає змогу користуватися шпильками для закріплення волосся.



Рис. 12.3. Правильне та неправильне накручування волосся на коклюшки:

- а — неправильний кут накручування; б — правильний кут накручування;
- в — неправильна ширина пасма; г — правильна ширина пасма; г' — неправильна товщина пасма; д — правильна товщина пасма; е — неправильне фіксування; е' — майже правильне накручування та фіксування

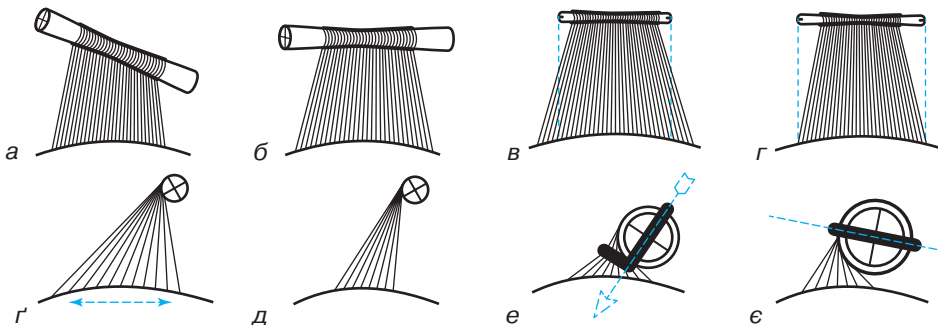

## 12.2. СПОСОБИ НАНЕСЕННЯ ЗАСОБУ ДЛЯ ЗАВИВАННЯ

Для довготривалого завивання застосовують прямий, непрямий і змішаний способи нанесення засобу.

*Прямий спосіб* характеризує поступове (по зонах) нанесення на волосся засобу для завивання перед накручуванням. Після завершення накручування волосся змочують засобом повторно.

*Непрямий спосіб.* Вологе волосся накручують на коклюшки обраним способом. Засіб для завивання наносять за допомогою спеціального аплікатора (поливають) чи спонжа (змочують).

*Змішаний спосіб* застосовують для волосся завдовжки понад 35 см. Перед накручуванням засобом змочують тільки кінці волосся (тобто 1/3 довжини). Інша частина пасма залишається сухою. Коклюшки накручують по всій голові, а потім змочують засобом усе волосся.

Обираючи спосіб нанесення засобу, ураховують структуру та стан волосся, його довжину, спосіб накручування на коклюшки.

## 12.3. ТЕХНІКИ НАКРУЧУВАННЯ ВОЛОССЯ

Існують два основні способи накручування волосся на коклюшки: горизонтальний та вертикальний.

**Горизонтальний спосіб** накручування на коклюшки є найпоширенішим, його виконують на різній довжині волосся. Така техніка допомагає досягти максимального об'єму від коренів волосся. Її застосовують для прикореневого завивання. Волоссяний покрив голови ділять на зони: тім'яну, середньопотиличну, ліву та праву потиличні, скроневі (рис. 12.4).

Розпочинають накручування з тім'яної зони в напрямку до маківки, переходять до середньопотиличної, потім лівої та правої потиличних, завершують скроневими зонами.

Пасма для накручування відділяють горизонтальними проділами. Кут підняття пасом —  $90^\circ$  до поверхні голови. Під час накручування стежать за ретельним відділенням пасма, його зволоженням і прочісуванням, додатково використовують спеціальні папірці.

За допомогою аплікатора чи спонжа наносять засіб для завивання в такій послідовності: тім'яна, середньопотилична, ліва та права потиличні, скроневі зони.



Рис. 12.4. Горизонтальна техніка накручування

**Вертикальний спосіб** накручування відрізняється від попереднього вертикальним розміщенням коклюшок. Пасма волосся накручують від коренів до кінців (рис. 12.5).



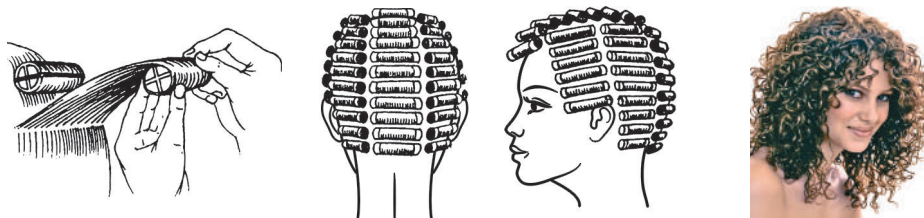

Рис. 12.5. Вертикальна техніка накручування



Рис. 12.6. Спіральне накручування пасом волосся: а — джгутом; б — на спіральну коклюшку

Перед вертикальним накручуванням пасмо волосся можна скрутити в джгут, а потім спіралью намотати на коклюшку (рис. 12.6, а). Використовуючи спірально-подібні коклюшки, тонке пасмо волосся вкладають у заглибини на ній (рис. 12.6, б).

### 12.4. ВИДИ ЗАВИВАННЯ

Залежно від об'єму волосся, яке завивають, та кінцевого результату визначають такі види хімічного завивання:

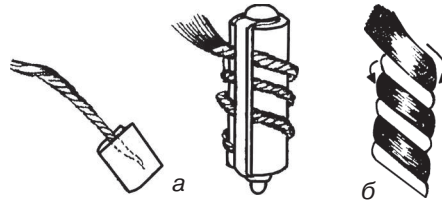
- *на всю довжину волосся* — виконують по всій поверхні волоссяного покриву;
- *прикоренево* — застосовують для коренів волосся, що відросло після попереднього завивання, або для створення об'єму біля коренів, тоді як кінці залишаються прямими (рис. 12.7);
- *часткове* — для надання об'єму на окремих ділянках, переважно на маківці та тім'яній зоні (рис. 12.8);
- *антихімія* — для випрямлення волосся, сильно кучерявого від природи.



Рис. 12.7. Прикоренево завивання



Рис. 12.8. Часткове завивання

### 12.5. ТЕХНОЛОГІЧНА ПОСЛІДОВНІСТЬ ВИКОНАННЯ ДОВГОТРИВАЛОГО ЗАВИВАННЯ

**Інструменти, матеріали, косметичні та хімічні засоби.** Для виконання довготривалого завивання необхідно підготувати такі матеріали, інструменти та приладдя:

- засіб для завивання;
- засіб для фіксування отриманого завитка;
- шампунь;
- бальзам для поновлення структури волосся;
- коклюшки, бігуді певного діаметра;
- гребінець із «хвостиком»;
- миски для препаратів, які не ковзають, щоб уникнути випадкового перевертання під час роботи;



- захисні рукавички;
- аплікатор, спонж для нанесення препаратів;
- затискачі для волосся;
- утеплювальний ковпак;
- ватний захисний бар'єр;
- рушники;
- спеціальні папірці.

**Підготовчі роботи.** До підготовчих робіт перед завиванням належать:

- зовнішній огляд шкіри голови та волосся;
- добір хімічного препарату за типом волосся;
- перевірка шкіри голови на подразнення препаратом;
- перевірка стану волосся після змочування препаратом;
- вибір виду завивання волосся;
- вибір методу нанесення препарату на волосся;
- вибір техніки накручування та розміру коклюшок;
- миття голови;
- стрижка волосся.

**Зовнішній огляд шкіри голови й волосся** необхідний для виявлення захворювань шкіри та волосся, за яких завивання виконувати заборонено. Зокрема, протипоказанням є наявність на шкірі подряпин, порізів, виразок та інших яскраво виражених подразнень. Щоб зробити правильний вибір препарату для завивання, важливо оцінити стан волосся, його структуру (тонке, товсте, нормальне), якість (м'яке, середнє, жорстке), вид попереднього оброблення (фарбоване, освітлене, із залишками перманенту).

Після вибору суміші варто перевірити *реакцію шкіри голови клієнта на дію препарату*. Спонжем або шматочком вати наносять невелику кількість засобу на шкіру за вухом. Якщо через 8–10 хв буде виявлено подразнення, нанесену суміш потрібно змити водою, а від завивання цим препаратом відмовитися. Одночасно з перевіркою реакції шкіри на подразнення перевіряють реакцію волосся на дію препарату для завивання.

Для проби хімічний препарат наносять на тонке пасмо волосся, через 3–5 хв випробовують волосся на розрив. Якщо волосся зберігає міцність, препарат підходить для завивання, якщо ж воно легко розривається, добирають суміш слабшої концентрації.

У більшості випадків процес довготривалого завивання поєднують зі стрижкою волосся. **Стрижку** виконують, якщо необхідно кардинально змінити форму, зменшити довжину волосся, зрізати пошкоджене волосся, позбутися залишків попереднього завивання.

Стригти волосся можна як перед завиванням, так і після нього. Стрижка перед завиванням — підготовча, вона створює форму майбутньої зачіски, полегшує технологічний процес завивання. Кінці волосся, особливо густого, бажано філірувати, бо волосся однакової довжини важко накручувати на коклюшки. Якщо волосся коротке (до 6 см), попередню стрижку не виконують, адже після завивання волосся завжди виглядає коротшим. Стрижка після завивання моделює та формує вибрану лінію зачіски. Якщо її не зробити, волосся буде погано розчісуватись і матиме недоглянутий вигляд.



**Миття волосся.** Перед довготривалим завиванням, незалежно від того, скільки часу минуло з моменту попереднього миття голови, необхідно обов'язково вмити волосся спеціальним шампунем для глибокого очищення волосся. Інакше бруд, жир і препарати, які використовувалися під час попереднього укладання, заважатимуть проникненню хімічної суміші в глибинні шари структури волосся.

**Вибір коклюшок.** Вибір діаметра коклюшок залежить від властивостей волосся та бажаної форми завитка. Тонкі коклюшки (5–8 мм) створюють дрібні пружні завитки. Що більший діаметр коклюшок (9–15 мм), то більші виходять хвилі, але їхня пружність зменшується. Обираючи великі коклюшки, потрібно пам'ятати, що в результаті завивання отримують хвилю в половину діаметра коклюшки.

**Накручування на коклюшки.** Волосяний покрив голови розподіляють на зони, після чого волосся накручують залежно від обраної техніки.

Для захисту шкіри обличчя та очей клієнта застосовують спеціальний валик, який фіксують уздовж крайової лінії росту волосся. Засіб для завивання наносять на коклюшки за допомогою спеціального аплікатора чи спонжа. Якщо засіб наносять аплікатором, необхідно використати спеціальний пластиковий лоток, який фіксують на шиї та плечах клієнта. За потреби використовують додаткове тепло (утеплювальний ковпак, клімазон). У разі потраплення хімічного препарату в очі, їх ретельно промивають прохолодною водою.

Приблизні норми витрачання препарату для завивання:

- перша довжина (до 15 см) — від 40 мл;
- друга довжина (15–30 см) — від 60 мл;
- третя довжина (30–40 см) — від 80 мл;
- четверта довжина (понад 40 см) — від 120 мл.

**Час витримування засобу для завивання.** У кожному конкретному випадку час витримування визначають індивідуально, залежно від властивостей волосся та застосованого засобу. Для визначення якості завивання волосся та пружності завитка виконують контрольну перевірку накрученого пасма.

Час витримування засобу залежить від типу обраного засобу, рекомендацій щодо його використання, структури й стану волосся, температури середовища та шкіри голови клієнта.

За потреби час витримування можна подовжити, але не більше ніж на 5 хв.

**Змивання засобу для завивання.** Після завершення часу витримування, не знімаючи коклюшок, препарат для завивання змивають із волосся значною кількістю теплої (+ 33–38 °С) води. Волосся необхідно ретельно промити, щоб максимально видалити залишки розчину, інакше фіксування завивки матиме поверхневий характер. Після змивання препарату рушником акуратно видаляють надлишок вологи, щоб не вплинути на концентрацію фіксатора.

**Фіксування завивки.** Фіксувальний засіб готують безпосередньо перед використанням, спінують і наносять спонжем на волосся. Час витримування фіксатора — до 10 хв. Після цього коклюшки обережно знімають із волосся, намагаючись не відтягувати завитки. На довге волосся фіксатор наносять двічі:

- коли волосся накручене на коклюшки — на 6–7 хв;
- після зняття коклюшок (на кінці пасом) — на 3–4 хв.





Після фіксування волосся промивають без або зі спеціальним шампунем, а також обов'язково обробляють бальзамом-ополіскувачем для нейтралізації хімічних препаратів і для кращого закріплення завитка.

Рекомендують використовувати хімічний препарат для завивання та фіксатор виробництва однієї фірми.

### 12.6. РІЗНОВИДИ ВИКОНАННЯ ДОВГОТРИВАЛОГО ЗАВИВАННЯ

На вибір різновиду завивання впливають довжина волосся, вікові особливості та бажання клієнта.

**Застосування м'яких коклюшок (папільйоток) (рис. 12.9).** Використання м'яких коклюшок (папільйоток) забезпечує м'які натуральні завитки без заломів на кінцях.

Пасмо відділяють зигзагоподібним проділом, розчісують, накручують на коклюшку якомога ближче до шкіри голови. Кінці коклюшки загинають у кільце для закріплення накручених пасом. Перші три коклюшки накручують на чолі та скронях. На потилиці їх накручують від шиї до маківки за контуром, при цьому коклюшки утворюють навколо голови ярус за ярусом до маківки. Оброблення накручених пасом і подальший процес виконання аналогічні традиційному завиванню.



Рис. 12.9. Завивання із застосуванням папільйоток

**Спіральне завивання на папільйотки волосся середньої довжини.** Накручування розпочинають із потиличної зони. Вертикальними проділами відділяють тонкі пасма й накручують їх на коклюшки знизу вгору по спіралі. Щоб різна довжина кінців пасма не заважала накручуванню, застосовують папірці (рис. 12.10, а). Папільйотку фіксують Г-подібним згином (рис. 12.10, б). Наступне оброблення проводять за загальною послідовністю (рис. 12.10, в).



Рис. 12.10. Спіральне завивання на м'які коклюшки: а, б — схема виконання; в — загальний вигляд зачіски



**Накручування волосся на дві коклюшки** виконують на довгому волоссі. Для інтенсивного завивання прикореневу частину пасма накручують на коклюшку меншого діаметра. Існує кілька варіантів накручування волосся на дві коклюшки.

*Варіант 1.* Перше пасмо накручують до коренів і закріплюють шпилькою. Наступне пасмо накручують на іншу коклюшку, прикріплюють двома шпильками до першої. Можливе використання коклюшок різного діаметра. Наприклад: перша пара — коклюшки меншого діаметра, друга пара — більшого. Коклюшки обертають у різних напрямках (рис. 12.11, а).

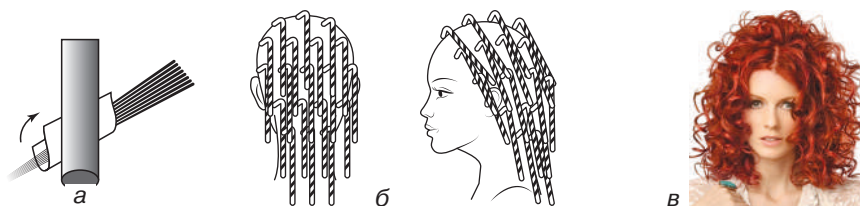
*Варіант 2.* Перше пасмо накручують до кореня в напрямку на обличчя. Друге пасмо накручують у тому ж напрямку й розміщують над першою коклюшкою. Наступні пасма накручують у такій самій послідовності, чергуючи лицьовий і зворотний напрямки. Накручені пасма фіксують спеціальними паличками (рис. 12.11, б). Такий варіант накручування рекомендують для волосся тім'яної, скроневих та верхньої потиличної зон.

*Варіант 3.* Накручують пасмо на коклюшку. За 6–7 см до коренів під першу коклюшку підкладають другу й продовжують накручування волосся до коренів. Коклюшки закріплюють шпильками або резинками (рис. 12.11, в).



Рис. 12.11. Фрагменти накручування пасом на дві коклюшки

*Варіант 4.* Відокремлюють пасмо зигзагоподібним проділом. Для більшої пружності волосся прикореневу частину пасма накручують на коклюшку меншого діаметра, кінець пасма — на коклюшку більшого діаметра зустрічно по спіралі. Коклюшки розміщують щільно, фіксують спеціальними паличками. Такий варіант рекомендують для довгого густого волосся (рис. 12.11, г).

**Накручування пасма волосся на три коклюшки.** Довжину пасма умовно розділяють на три частини. Першою накручують третину, ближчу до коренів, решта пасма залишається вільною. Середню частину пасма накручують на другу коклюшку у зворотному напрямку. Другу коклюшку накладають на першу й закріплюють. Кінці волосся загортають у папірець і накручують на третю коклюшку у зворотному напрямку (рис. 12.12, а, б). Для стійкості під резинки потрібно підкласти палички (рис. 12.12, в, г).

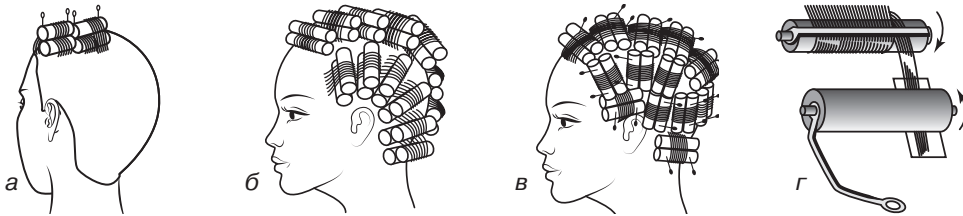

Рис. 12.12: а, б, в — фрагменти накручування пасом на три коклюшки; г — загальний вигляд зачіски



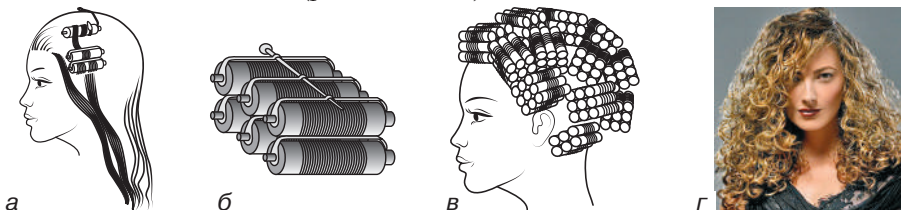

Рис. 12.13. Накручування коклюшок у формі трапеції: а — схема накручування; б — загальний вигляд зачіски

зачіски накладають на попередні, утворюючи форму трапеції (рис. 12.13).

**Накручування волосся на бігуді з вертикальним положенням.** У роботі застосовують бігуді спеціальної форми, які можуть утримуватися вертикально до поверхні голови. Волосся всіх зон накручують за загальною послідовністю.



Рис. 12.14. Накручування волосся на бігуді з вертикальним положенням: а — схема накручування; б — загальний вигляд зачіски

Пасмо накручують майже до коренів, повертають бігуді у вертикальне положення і завершують накручування. Закріплюють бігуді двома шпильками чи спеціальними паличками, проколюючи з обох боків (рис. 12.14, а). Як варіанти, можна застосовувати бігуді різного діаметра або накручувати волосся окремих зон. Для цього способу характерне утворення пружних спіральних локонів (рис. 12.14, б).

**«Шаховий» спосіб.** Волоссяний покрив голови розподіляють на зони, на яких можна розмістити по кілька коклюшок. Кількість коклюшок залежить від їхньої довжини й товщини. Волосся накручують на коклюшки в різних напрямках, що надає зачісці стійкості (рис. 12.15). Такий метод підходить до всіх типів зачісок і для оновлення попереднього завивання. Після накручування волосся процедуру завивання виконують за загальною технологією.

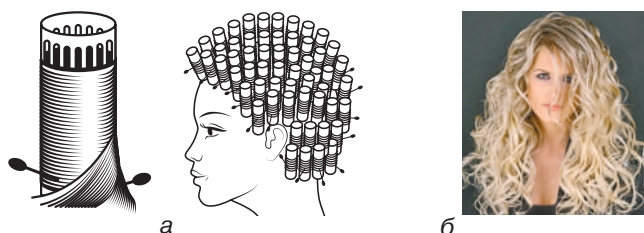

Рис. 12.15. Накручування волосся «шаховим» способом: а — схема; б — загальний вигляд зачіски

**Накручування волосся у формі трапеції** надає об'ємної форми зачісці біля обличчя без великого об'єму на тім'ї та при коренях.

Накручування розпочинають із нижньопотилічної зони. Перше пасмо відчісують від крайової лінії росту волосся, накручують на коклюшку до самих коренів.

Наступні пасма накручують не на всю довжину, а залежно від майбутньої зачіски.

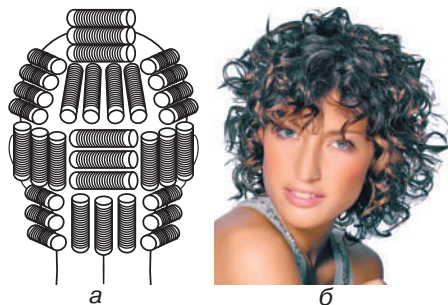
Наступні пасма накручують не на всю довжину, а залежно від майбутньої зачіски.



Рис. 12.15. Накручування волосся «шаховим» способом: а — схема; б — загальний вигляд зачіски

надає зачісці стійкості (рис. 12.15). Такий метод підходить до всіх типів зачісок і для оновлення попереднього завивання. Після накручування волосся процедуру завивання виконують за загальною технологією.

**Завивання на формери** виконують у певній послідовності.

Волосся миють шампунем і видаляють надлишок вологи рушником. У тім'яній зоні відокремлюють ділянку, розмір якої відповідає формеру. Спеціальним гребінцем з гачком відокремлене пасмо щільно при-



тискають до голови, натягують і фіксують формер. У такий спосіб установлюють формери на всій поверхні голови.

За допомогою спеціальної лопатки на пасмо наносять хімічний розчин, після чого пасмо вкладають спірально у формер. Після закінчення часу дії хімічного розчину кожний формер промивають проточною водою. За допомогою аплікатора наносять фіксаж (рис. 12.16).



Рис. 12.16. Послідовність виконання завивання на формери

Зазначеними варіантами довготривалого завивання сучасні технології не обмежуються; їхню кількість постійно збільшують, а методику вдосконалюють.

**Завивання за допомогою сучасних моделей бігуді для отримання спірального завитка.** Упровадження сучасних пристосувань, зокрема видозмінених коклюшок, бігуді, формерів тощо, допомагає вдосконалити загальну технологічну послідовність завивання та досягти ефектної форми завитка (рис. 12.17).



Рис. 12.17. Послідовність завивання на сучасні моделі бігуді для отримання спірального завитка



### 12.7. БІОЗАВИВАННЯ

Основним компонентом біозавивання є біологічний білок, аналогічний цистеїну, що входить до складу людської волосини. Такої спорідненості не мають ні аміак, ні тіогліколієва кислота, тому біозавивання не шкодить волоссю.

Після біозавивання волосся не тільки не руйнується, а навпаки — наповнюється білком, зміцнюється, покращуються його структура й зовнішній вигляд. Завиванню піддається як натуральне волосся, так і пофарбоване, меліроване чи знебарвлене, пошкоджене внаслідок попереднього довготривалого завивання.

Якщо волосся слабке й ламке, спочатку проводять кілька процедур з його відновлення. Безпосередньо перед біозавиванням волосся обробляють спеціальним шампунем, який очищує волоссяний стрижень і відкриває волосяну кутикулу. Під час біозавивання на волосся тричі наносять спеціальні препарати.

На *першому* етапі волосся, рівномірно накручене на бігуді, обробляють спеціальним розчином для завивання. Способи накручування та діаметр бігуді обирають залежно від бажаного результату.

На *другому* етапі на волосся наносять нейтралізатор для згущення білка. На відміну від хімічного завивання, нейтралізатор не містить перекису водню, тому він нешкідливий, не змінює кольору волосся і не сушить його.

На *третьому* етапі волосся розкручують і наносять фіксатор, який відновлює натуральний кислотний рН, зволожує і захищає поверхню стрижня. Кутикула волосини закривається, а волосся укріплюється зсередини.

Після процедури біозавивання волосся не миють 48 год.

Фірми-виробники пропонують комплекси препаратів для різних типів волосся — натурального, пофарбованого, а також для знебарвленого та пошкодженого.

Залежно від структури волосся, його стану, розміру та форми завитка, біозавивання зберігається від 3 до 9 місяців. Через кілька днів після біозавивання волосся можна фарбувати. Після біозавивання волосся можна легко випрямити за допомогою фена або «праски» до наступного миття.

Щоб зачіска зберігала завиток, потрібно використовувати засоби для укладання (муси й пінки слабкого фіксування). Рекомендують розчісувати завите волосся відразу після миття і сушити його природно або феном з дифуззором.

Хоча біозавивання є однією з найдорожчих перукарських послуг, воно набуло поширення в нашій країні.

### 12.8. ОСОБЛИВОСТІ ЗАВИВАННЯ ПОФАРБОВАНОВОГО Й ОСВІТЛЕНОВОГО ВОЛОССЯ

Приймаючи рішення про хімічне завивання фарбованого волосся, необхідно зважати на тип барвника та стан волосся. Важливе значення мають тест на розрив сухого волосся та реакція волосся на змочування обраним засобом.

Після фарбування барвниками *першої групи* волосся може втратити еластичність. Його потрібно накручувати на коклюшки дуже обережно — не надто туго, щоб у процесі завивання не розірвалися волосини. Таке волосся має більш пористу структуру, тому час дії препарату встановлюють менший. Упродовж процесу завивання виконують кілька контрольних перевірок завитка на різних ділянках голови. Додаткове тепло застосовувати небажано.



Якщо волосся освітлене й дуже пошкоджене, від довготривалого завивання необхідно відмовитися, а клієнтові запропонувати відновлення та реконструкцію волосся за допомогою спеціальних косметичних засобів.

Завивання на волоссі, пофарбованому барвниками *другої* та *третьої груп*, можна виконувати без особливих застережень, якщо волосся не пошкоджене й має здоровий вигляд. У процесі завивання барвник другої групи частково вимивається, а барвник третьої групи змивається повністю.

Під час завивання на волоссі, пофарбованому барвниками *четвертої групи*, колір волосся здебільшого змінюється, а завиток може бути слабшим, ніж на нефарбованому волоссі.

## 12.9. ПРИЧИНИ НЕЯКІСНОГО ЗАВИВАННЯ

Незадовільний результат завивання може бути зумовлений порушенням технології виконання, використанням неякісних препаратів, неналежним станом здоров'я та самопочуттям клієнта, слабкою або занадто сильною концентрацією хімічної суміші, недостатнім часом витримування або перетриманням фіксувального засобу на волоссі.

## 12.10. ДОГЛЯД ЗА ВОЛОССЯМ ПІСЛЯ ЗАВИВАННЯ

Будь-яке завивання послаблює волосся, знижує його стійкість проти ушкоджень. Після хімічної реакції кератин волосся поновлюється протягом 48 год, отже, поводитись із завитим волоссям потрібно дуже обережно. Бажано якийсь час не накручувати волосся на бігуді та не вкладати феном або попередньо нанести на волосся засоби для укладання, сушити волосся природним способом або за мінімальної температури. Розчісувати волосся краще гребінцями з широкими зубцями.

Після завивання рекомендують користуватися спеціальними засобами для догляду за волоссям, пройти лікувальний курс за допомогою живильних комплексів або масок для волосся.

### Запитання та завдання

1. Що таке *довготривале завивання* і як воно діє на волосся?
2. Які компоненти входять до складу препаратів для довготривалого завивання волосся?
3. Що таке *біозавивання*?
4. Що входить до підготовчих робіт перед завиванням?
5. Для чого та як визначають структуру волосся?
6. З яких основних етапів складається технологічний процес довготривалого завивання?
7. Для чого потрібна стрижка волосся під час завивання?
8. Які особливості завивання пофарбованого й освітленого волосся?
9. Назвіть причини неякісного завивання.
10. У чому полягає особливість догляду за волоссям після завивання?



## 13.1. СТИЛЬ І МОДА, ЗАВДАННЯ МОДЕЛЮВАННЯ

Що таке *зачіска*? Це волосся, укладене в певну форму із застосуванням різних видів укладання, завивання та різноманітних стрижок.

У зачісці найяскравіше виявляється стиль епохи, вона відтворює національні та расові особливості, соціальний стан у суспільстві, а також ознаки статі та віку. Завдяки зачісці можна підкреслити привабливість обличчя і завуалювати недоліки. Також на зачісці позначаються особисті смаки людини. Сукупність цих чинників визначає індивідуальний стиль.

**Стиль** — це сукупність ознак, які характеризують мистецтво певного періоду та напряму, а також індивідуальну манеру митця. У перукарській справі під стилем розуміють манеру, характер і художні особливості зачіски, тобто її силуетну форму, пропорції та принципи колористичного вирішення.

Вивчати природу й ознаки різних стилів, їхню мінливість необхідно в національно-історичному ракурсі розвитку людства. Різні народи й епохи формували своєрідні стилі, у яких відображалися природні умови, традиції, уявлення про красу, статус людини в суспільстві.

Протягом століть стилі трансформувалися, що давало змогу імпровізувати з формами, силуетами, новими прикрасами.

Для моди ХХІ ст. характерне розмаїття стилів. У створенні образів немає обмежень, канонів чи жорстких вимог. Новому поколінню пропонують безліч варіантів для створення бажаного іміджу. Однак основними стилями вважають класичний, романтичний, спортивний і фольклорний.

**Класичному стилю** притаманні стриманість, відсутність екстравагантних, ультрамодних кольорів і ліній як у макіяжі, так і в одязі та зачісках. Прикраси повинні бути елегантними й вишуканими. Людина, яка обрала класичний стиль, зазвичай не схильна до сміливих експериментів, знає собі ціну, не поступається власними переконаннями. Цей стиль доречний у багатьох ситуаціях — від неформальних до офіційних (рис. 13.1).

Різновидом класичного стилю є *діловий стиль*, який вирізняють прості силуети, обмежена кількість деталей, відсутність надмірного декору. Це має демонструвати діловий настрій, відданість роботі, стриманість, коректність, елегантність і пунктуальність (рис. 13.2).



Рис. 13.1. Класичний стиль



Рис. 13.2. Діловий стиль



**Романтичний стиль** вирізняють легкість і свобода, певні елементи театральності. Основною ознакою стилю є вишивка, рюші й оборки, кучеряве та хвилясте волосся, що природно спадає на плечі (рис. 13.3).

**Спортивний стиль** поєднує динамічні кольори та прості форми. Відсутність зайвих деталей, декору забезпечує зручність руху. Силуети вільні, одяг оздоблений накладними кишнями, «блискавками», макіяж мінімальний. Це функціональний стиль, який не потребує великої кількості аксесуарів (рис. 13.4).



Рис. 13.3. Романтичний стиль



Рис. 13.4. Спортивний стиль

**Фольклорний стиль** зумовлений географічним положенням та економічним станом країни, історичними традиціями народу (рис. 13.5).

**Дифузний стиль** поєднує в одній зачісці деталі різних стилів (рис. 13.6).



Рис. 13.5. Фольклорний стиль



Рис. 13.6. Дифузний стиль

Важливим соціальним явищем є мода. **Мода** — це те, що в певний час найпоширеніше, тобто набуло визнання більшості. Зачіски також класифікують за модністю.

**Старомодні зачіски** — зачіски минулих років, які втратили актуальність.

**Класичні зачіски** — зачіски минулих років, які не втратили привабливості. На їхній основі модельєри розробляють сучасні моделі зачісок.

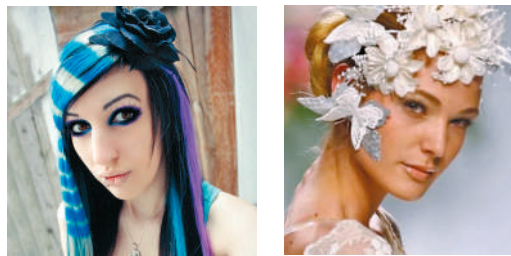
**Сучасні (модні) зачіски** — найпопулярніші зачіски за останні 5 років.

**Авангардні зачіски** — супермодні зачіски, для яких характерні неординарні сміливі рішення.

**Перспективні зачіски** — зачіски, які відображають моду майбутнього.

За призначенням зачіски поділяють на побутові та видовищні.

**Побутові зачіски** призначені для щоденного використання. У свою чергу їх поділяють на повсякденні та святкові.



Рис. 13.7. Авангардна зачіска





*Повсякденні* зачіски залежать від характеру трудової діяльності людини, виду занять і форми дозвілля. Це зачіски для роботи, ділових зустрічей та прийомів, відпочинку, занять спортом.

*Святкові* зачіски пов'язані з урочистими подіями в житті людини — випускний вечір, ювілей, весілля та ін. Це вишукані вечірні зачіски (рис. 13.8).

Призначення *видовищних* зачісок — виступ у театрі, на естраді, у цирку. Видовищними є також конкурсні зачіски, що визначають напрями розвитку моди, дають новий імпульс розробленню побутових зачісок (рис. 13.9).



Рис. 13.8. Святкові зачіски



Рис. 13.9. Видовищні зачіски

**Завдання моделювання.** Термін «моделювання» походить від слова *модель* (тобто «зразок») і означає процес створення моделей. Нині поняття «моделювання» трактують як розроблення на основі моделі різних її варіантів з використанням характерних деталей, а також процес відтворення (реконструкції) моделі за фотографією чи малюнком.

Моделювання вирішує чимало завдань, зокрема:

- забезпечення потреб населення в красивих зачісках, розроблення нових форм зачісок (для спорту, відпочинку тощо);
- виховання та розвиток смаку на основі художньо оформлених зачісок;
- розвиток напрямів моди.

Завдяки професійним знанням і мисленню художніми образами модельєри створюють нові форми, шукають нові перспективи в моделюванні.

У майстра з'являється ідея внаслідок спостережень та оцінювання дійсності. Ця ідея, намагання модельєра узагальнити, породжує художній образ. Після розроблення технологічної послідовності виконання задуму настає час його реалізації, тобто створення зачіски на моделі. Образ, що виник у свідомості, необхідно зафіксувати на папері, аби доповнити, уточнити деталі зачіски. Остаточне завершення моделі зачіски відбувається лише в процесі роботи з конкретною людиною. Створена зачіска викликає у глядача певні емоції та асоціації, у поєднанні із зовнішністю людини завершує художній образ.

**Типи зачісок.** Виокремлюють чотири основні типи зачісок: ацентральний, зворотний, концентрований і фронтальний.

**Ацентральний тип зачіски.** Волосся спрямоване від маківки в різні сторони (рис. 13.10). Зачіски цього типу можна виконати на волоссі різної довжини. Вони лічать як чоловікам, так і жінкам. Однак довге волосся спочатку необхідно вкортити спереду до довжини, яка зрівняється з довжиною чілки.





Рис. 13.10.  
Ацентральний тип  
зачіски



Рис. 13.11.  
Зворотний тип  
зачіски



Рис. 13.12.  
Концентрований тип  
зачіски

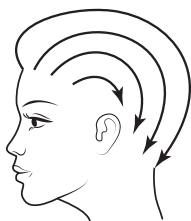

Рис. 13.13.  
Фронтальний тип  
зачіски

**Зворотний тип зачіски.** Усе волосся зачісують назад (рис. 13.11). Це найпоширеніший тип зачіски, який пасує і чоловікам, і жінкам. Зачіски цього типу можна виконувати на довгому й короткому волоссі.

**Концентрований тип зачіски.** Усе волосся, зокрема й волосся з нижньої частини потилиці та шиї, зачісують до маківки (рис. 13.12). Для зачісок цього типу волосся має бути достатньо довгим. Підходить для жінок.

**Фронтальний тип зачіски.** Усе волосся спрямоване вперед до лоба (рис. 13.13). Бажано, щоб волосся нижньопотиличної зони було довгим, бо воно обов'язково має діставати до тім'я та поступово переходити в коротку чілку. Через складність виконання зачіски цього типу трапляються рідко.

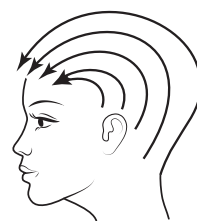
**Зачіска й тип волосся.** Вибір виду зачіски залежить від багатьох чинників, зокрема й від типу волосся. Передусім це стосується проблемного волосся, тобто такого, що має косметичні недоліки.

*Нормальне, здорове* волосся легко укласти, воно довго тримає форму. Для нього підходять будь-які зачіски — з довгого або короткого волосся, з чілкою тощо. Рекомендовані нескладні зачіски, які підкреслюють природну красу волосся.

*Масне* волосся краще стригти якомога коротше. Адже доглядати за коротким волоссям набагато легше: часто мити, сушити. Не бажано носити чілку. Практичною є зачіска з великими локонами, завдяки яким волосся брудниться повільніше. Рекомендовано легке хімічне завивання: воно знежирює волосся і допомагає довше зберігати зачіску. Якщо немає бажання підстригати довге волосся, а локони не пасують, тоді краще робити зачіску з ефектом «мокрого волосся».

*Сухе* волосся зазвичай має посічені кінці, може ламатися. Йому важко надати бажаної форми, бо воно «розсипається». Рекомендовані нескладні зачіски на волоссі середньої довжини або короткому волоссі. Обов'язково потрібно користуватися спеціальними засобами для догляду за сухим волоссям.

Основна проблема *тонкого* волосся — відсутність об'єму. Тому надто довге волосся бажано вкорочувати, оскільки під власною вагою воно витягується і стає ще тоншим. Крім того, короткому волоссю чи волоссю середньої довжини легше надати об'єму за допомогою спеціальних косметичних засобів та інструментів. Для такого волосся актуальні ступінчасті стрижки, стрижки «зубцями», неглибоке філірування та об'ємні стрижки.

Тонке, рідке волосся легко вкласти, однак воно швидко втрачає набуту форму. Рекомендовано хімічне завивання. Проділ час від часу потрібно переміщувати на іншу сторону — тоді волосся виглядатиме пишнішим. Не бажано відрощувати довше, ніж до плечей. Довжину волосся необхідно узгоджувати з його



об'ємом. Кінці стрижуть, тримаючи лезо ножиць перпендикулярно до волосся. На потилиці для надання об'єму волосся краще підрізати ступінчасто.

З *кучерявим* волоссям працювати досить складно. Хоча для такого типу волосся застосовують будь-які техніки стрижки, зачіска на ньому виглядає інакше, ніж на прямому. Кучеряве волосся може бути хвилясте або закручене маленькими кільцями. Воно може мати різну структуру та густоту.

У процесі роботи з кучерявим волоссям потрібно враховувати таке:

- після висихання кучеряве волосся «підстрибує» по довжині значно більше, ніж пряме (довжина кожного пасма зменшується на 2,5 см);
- для такого волосся використовують гребінець із рідкими зубцями;
- у зачісці кучеряве волосся має природний «ступінчастий» вигляд. Якщо необхідно створити форму з чіткими кутами, для кучерявого волосся використовують менші кути відтягування, ніж для прямого;
- цей тип волосся має більший об'єм, тому для нього підходять подовжені стрижки, які «обтяжують» форму, щоб волосся не стирчало;
- кучеряве волосся не рекомендують стригти бритвою. Стрижка бритвою ослаблює кутикулу, і волосся ще більше закручується;
- необхідно ретельно добирати методи філірування. Краще обрати метод цілеспрямованого врізання для зменшення маси волосся;
- кучерявість волосся можна зменшити за допомогою кондиціонера;
- на ступінь кучерявості впливає вологість повітря;
- випрямити волосся або надати йому іншої форми можна за допомогою спеціальних косметичних засобів та інструментів для гарячого укладання волосся.



Рис. 13.14.  
Визначення форми обличчя

**Типи обличчя.** Ідеальною вважають овальну форму обличчя. Існують також кругла, трикутна, ромбоподібна, квадратна, прямокутна тощо.

Форму обличчя визначають за такими параметрами (рис. 13.14):

- *висота обличчя* (1) — це відстань від крайової лінії росту волосся по середній лінії обличчя до підборіддя;
- *ширина лоба* (2) — відстань між крайовими лініями росту волосся від правої скроні до лівої через середину лоба;
- *ширина вилиць* (3) — відстань між вилицями в найширшому місці;
- *ширина підборіддя* (4) — відстань на рівні 1 см від його краю.

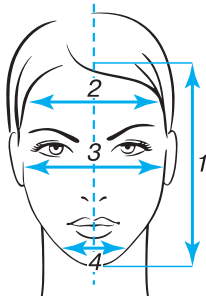
**Овальне обличчя** характеризують плавні переходи ліній лоба, скронь, щелеп і підборіддя, що утворюють овал (рис. 13.15, а). Найоптимальніші розміри: висота обличчя — 18,5 см, ширина лоба — 12,6, ширина вилиць — 13, ширина підборіддя — 5,2 см.

**Трикутне обличчя** має широку ділянку лоба та вилиць і різко звужується до підборіддя (рис. 13.15, б). Орієнтовні розміри: висота обличчя — 18,5 см, ширина лоба — 12,5, ширина вилиць — 13, ширина підборіддя — 3,5 см.

**Ромбоподібне обличчя** має дуже широкі вилиці та вузькі лоб і підборіддя (рис. 13.15, в). Орієнтовні розміри: висота обличчя — 18,5 см, ширина лоба — 11,2, ширина вилиць — 14, ширина підборіддя — 4,4 см.



**Прямокутне обличчя** — це видовжене обличчя з високим лобом і довгим підборіддям (рис. 13.15, з).

**Круглим обличчям** вважають обличчя, у якому висота перевищує ширину не більше, ніж на 3 см (рис. 13.15, г). Орієнтовні розміри: висота обличчя — 18,5 см, ширина лоба — 12,6, ширина вилиць — 15 см.

**Квадратне обличчя** — різновид круглого, але з широкою нижньою щелепою, що відповідає розмірам лоба (рис. 13.15, д).

**Грушоподібне обличчя** — різновид трикутного обличчя з вершиною на лобі. Для нього характерні вузький лоб і широке підборіддя (рис. 13.15, е).



Рис. 13.15. Типи обличчя: а — овальне; б — трикутне; в — ромбоподібне; г — прямокутне; г' — кругле; д — квадратне; е — грушоподібне

**Моделювання зачісок залежно від форми обличчя.** Для отримання позитивних результатів у процесі моделювання зачіски необхідно враховувати тенденції сучасної моди в зачісках і макіяжі, а також риси обличчя клієнта.

Завдання перукаря-модельєра — підкреслити переваги й замаскувати недоліки. Потрібно врахувати форму голови, форму й риси обличчя, профіль, посадку голови, а також зріст і комплекцію клієнта.

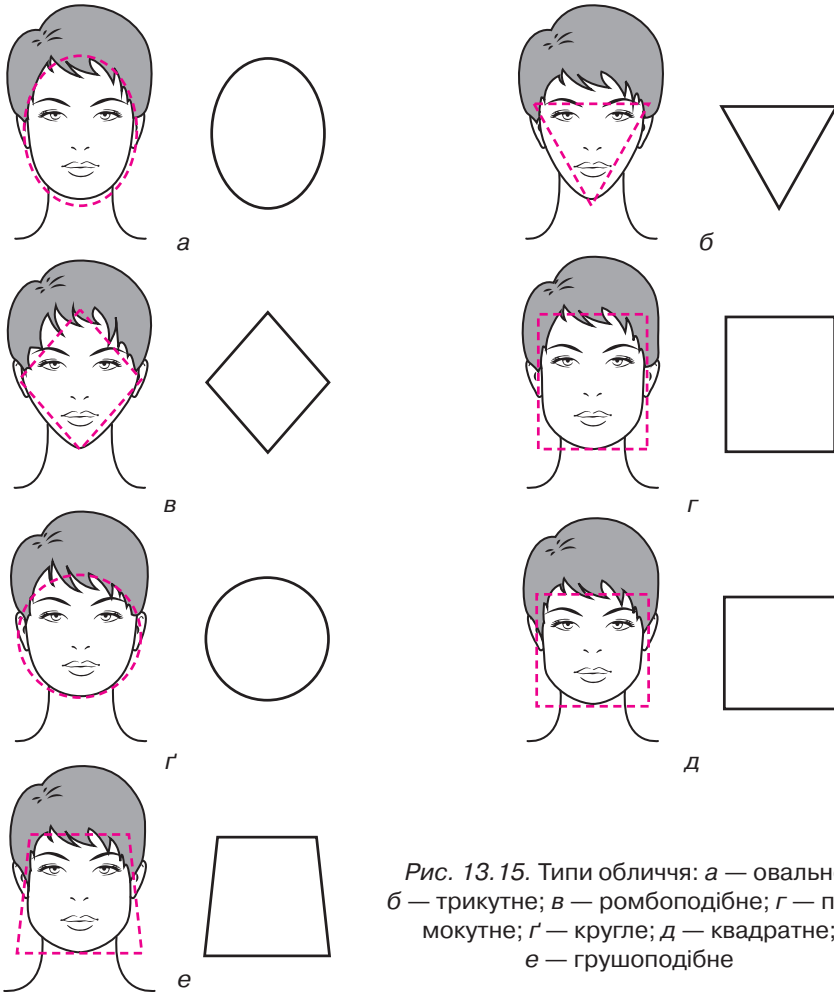

Зміна моди в зачісках і стрижках виявляється переважно в зміні силуету та форми. Модну зачіску можна підібрати до будь-якого типу обличчя, змінюючи деталі відповідно до індивідуальних особливостей обличчя та фігури. Зачіска може бути з чілкою і без неї, симетричною чи асиметричною, із закритими або відкритими вухами, але її силует і форма повинні бути обов'язково модними.

Майже кожному обличчю притаманні маленькі недоліки. Неправильно дібрана зачіска може зробити їх помітнішими, а вдала приховає недоліки, підкреслить привабливість обличчя.

Добираючи зачіску, потрібно враховувати не тільки зовнішність, а й колір, структуру та початкову довжину волосся по всій поверхні голови. Вибір зачіски залежить також від характеру, темпераменту, звичок, віку, стилю одягу клієнта.

«Чисті» типи обличчя трапляються досить рідко, частіше бувають змішані.

**Овальне обличчя** вважають ідеальним, таким, що не потребує корегування. До обличчя такого типу підходять зачіски з чілкою або без неї, високі чи низькі, з відкритими чи закритими вухами, з проділом або без нього, симетричні чи асиметричні (рис. 13.16).

Якщо клієнтам з овальним обличчям підходить будь-яка зачіска, то решту типів обличчя за допомогою зачіски наближають до овального.

Для **подовженого (прямокутного) обличчя** характерні високий лоб і видовжене підборіддя.

До такого обличчя пасує зачіска з бічним проділом, м'якою хвилею на лобі та завитками на щоках, що створює враження овальної форми (рис. 13.17).

Зачіска з довгою чілкою візуально зменшить обличчя. Підходять також короткі стрижки з високим начосом. Вуха краще закрити. Але і з відкритими вухами зачіска добре виглядатиме, якщо з-за них буде видно волосся. Не бажано відкривати лінію росту волосся, зачісувати волосся вгору й назад, робити занадто пишні зачіски, укладати короткі локони на лобі та щоках.

За допомогою зачіски можна зробити менш помітними певні недоліки обличчя. Якщо на лінії підборіддя загнути волосся всередину валиком, то утвориться випукла горизонтальна лінія, яка візуально зменшить довжину обличчя. Добре виглядатиме також легка пишна зачіска, яка обрамляє овал обличчя. Можна виконати прикореневе хімічне завивання.

Найширша частина зачіски має бути розміщена на рівні брів і поступово, спускаючись донизу, звужуватися на рівні рота. На довгому прямому волоссі не рекомендовані зачіски з вертикальними лініями, які подовжують обличчя.

**Трикутне обличчя** характеризують широкі вилиці та вузьке підборіддя. Моделюючи зачіску, потрібно пом'якшити різкі лінії переходу між виличними виступами та підборіддям. Найширша частина зачіски має проходити по лінії мочок вух. Зачіска на волоссі середньої довжини повинна бути високою з густою чілкою. Довга скошена чілка закрий значну частину лоба. Якщо чілка густа, вона має закінчуватися трохи вище перенісся. Можна використати легкий начіс.



Рис. 13.16. Зачіска до овального типу обличчя



Рис. 13.17. Корегування прямокутного обличчя



Прийнятна також висока зачіска з густою прямою чілкою (рис. 13.18).

Молодим жінкам пасуватиме зачіска з волосся середньої довжини. На довгому волоссі роблять хвилі, які спадають на лоб, і завитки біля щік. З боків волосся зачісують назад і вгору та вкладають пишніше біля шиньйону з локонів на маківці.

**Кругле обличчя** вирізняють широкі вилиці, суцільна лінія без різких переходів від вилиць до підборіддя. Рекомендований силует зачіски, який розширюється від вух угору, скошені чілка та проділ, асиметрична зачіска та подовжені стрижки (рис. 13.19). Не рекомендовані зачіски з круглим силуетом, який повторює форму обличчя, і гладко зачесане волосся від обличчя, прямий проділ.

Корегується коротким пишним волоссям тім'яної зони та довгими пасмами, які обрамляють обличчя.

Для **квадратного обличчя** характерні широкі нижня щелепа та лоб, найширшою частиною обличчя є щоки. Обличчя такого типу виглядає грубуватим, тому рекомендують скористатися асиметричними формами.

Квадратне обличчя виглядатиме більш овальним, якщо з боків на лінії лоба воно обрамлене м'якими лініями волосся. Підійдуть скромні зачіски з невеликим об'ємом на маківці. Довжина волосся має бути нижче підборіддя; краще використовувати бічний проділ. Рекомендована коротка зачіска з м'якою хвилею, що спускається на лоб. Бічні локони мають обрамляти обличчя, трохи закриваючи щоки. Широкий лоб можна приховати короткою чілкою. Роздвоєння чілки має бути трохи збоку від уявної верхньої лінії поділу обличчя на дві половини (рис. 13.20).

Лінії деталей зачіски, які перетинаються в різних напрямках, добре згладжують кути обличчя. Можна також начесати волосся на потилиці та з боків. З таким типом обличчя не варто відкривати чоло й зачісувати волосся назад, бо це підкреслить квадратну форму обличчя.

**Ромбоподібне обличчя** корегують подовжені прядки на скроневих зонах і коротке волосся потиличної зони. Кінці волосся укладають на обличчя, проділ боковий (рис. 13.21).

**Грушоподібне обличчя** корегують пишною зачіскою на тім'яній зоні та подовженими прядками навколо обличчя (рис. 13.22, с. 182). Довжина волосся — до підборіддя. Для цього типу обличчя найкраще підходить градуйоване каре.



Рис. 13.18. Корегування трикутного обличчя



Рис. 13.19. Корегування круглого обличчя



Рис. 13.20. Корегування квадратного обличчя



Рис. 13.21. Корегування ромбоподібного обличчя





Рис. 13.22. Корегування грушоподібного обличчя



Рис. 13.23. Форми голови: а — плоска потилиця; б — витягнута потилиця; в — увігнута потилиця

Велике значення має також **форма голови**. Її визначають на дотик під час розчісування волосся. У перукарській справі форму голови визначають за її потиличною частиною (рис. 13.23).

За допомогою правильно дібраної форми зачіски можна візуально змінити форму голови.

**Типи профілів.** Завжди потрібно звертати увагу на профіль клієнта, за яким у процесі моделювання зачіски часто визначають її тип.

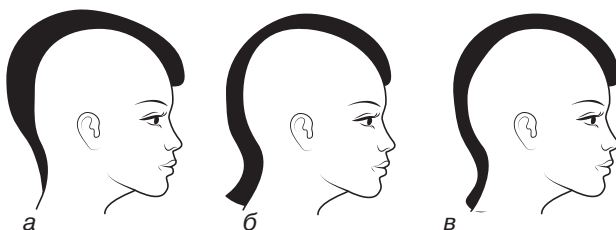
**Прямий профіль** вважають ідеальним (рис. 13.24). До обличчя з таким профілем пасують зачіски всіх типів.

**Випуклий профіль** вирізняє згладжена лінія лоба та підборіддя (рис. 13.25). Він потребує чілки або локонів у лобній зоні. Волосся гладко лягає на потилиці й пишно обрамлює щоки в напрямку до підборіддя.



Рис. 13.24. Прямий профіль



Рис. 13.25. Випуклий профіль



Рис. 13.27. Увігнутий профіль



Для **ввігнутого профілю** характерні випуклі лоб і підборіддя, тоді як інші частини обличчя неначе ввігнуті всередину (рис. 13.26). Підійде м'яка плавна лінія зачіски, ледь піднята вгору на потилиці. Не варто закривати лоб волоссям.

Людина з будь-яким типом обличчя може мати довгий або маленький кирпичний ніс, відстовбурчені вуха, коротку або дуже довгу худу шию, великі риси обличчя, низький або високий лоб, плоску потилицю, облісіння або залисини тощо.

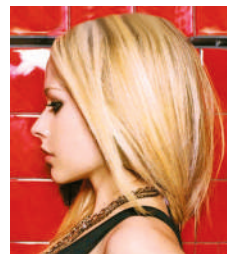
Такі недоліки можна приховати або візуально зменшити за допомогою правильно дібраної зачіски. Якщо **форма голови приплюснута**, а потилиця плоска, то такий дефект маскують високою та пишною зачіскою, начосом. Можна викорис-



тати шиньйон чи накладні пасма. Для надання волоссю пишності роблять також завивання.

Клієнтові зі *стиснутою формою голови* можна рекомендувати зачіску, яка створить ілюзію правильної форми. Волосся потрібно стригти на таку довжину, щоб повністю закрити вуха, однак не довше рівня лінії підборіддя. Кінці волосся мають бути пишними. При цьому перехід від кінців волосся до вух треба робити плавним, створюючи овальну лінію бокових ділянок зачіски. Доречно також виділити деталями зачіски потилицю.

Не бажано повністю відкривати вуха або залишати їх напіввідкритими, що завадить досягненню плавної овальної лінії бокових частин зачіски, які є основними. Також не варто залишати довге волосся на шиї, бо це підкреслює неправильну форму голови. Не можна забувати про лінії зачіски — у разі стиснутої форми голови має бути менше вертикальних ліній.

З віком у чоловіків з'являються залисини на скронях або лисина на маківці. Для маскування цих недоліків можна використати довгі пасма сусідніх зон.

*Плоске* обличчя бажано відкрити, а основні деталі зачіски перемістити назад.

Не повинно бути різких переходів від обличчя до зачіски. Зачіска має плавно поєднуватися з лінією обличчя, приховуючи його плоску форму. Особливу увагу необхідно приділити стрижці на потилиці. Вона має бути трохи видовженої форми.

Якщо в зачісці переважають пишні кільця й локони, та разом з видовженою формою стрижки на потилиці це допоможе приховати недоліки обличчя (рис. 13.27).

Не рекомендують закривати обличчя деталями зачіски, які нависають над ним. Не варто також перевантажувати зачіску вертикальними прямими лініями, які несумісні з плоскою формою обличчя.

Для обличчя з *тонкими рисами* рекомендують зачіски, у яких усі деталі дрібні та пишні. Тоді зачіска буде ніби продовженням обличчя. Обличчя мають обрамляти легкі кільця та локони. Доречною є зачіска, у якій волосся не закриває мочок вух (рис. 13.28).

Не рекомендують зачіски, деталі яких підкреслюють контраст між обличчям і волоссю. Треба пам'ятати, що контраст між будовою обличчя та деталями зачіски небажаний для обличчя будь-якого типу. У виняткових випадках за допомогою контрасту можна досягти більшого ефекту, однак подібні зачіски дуже складні для виконання і потребують високої професійної майстерності.

Для обличчя з *великими рисами* елементи зачіски повинні мати плавні переходи завдяки вільним напівпрямим лініям. Характерні деталі зачіски мають за-



Рис. 13.27. Корегування плоского обличчя



Рис. 13.28. Корегування тонких рис обличчя



Рис. 13.29. Велике підборіддя



Рис. 13.30. Корегування зачіскою великого підборіддя





лишати обличчя відкритим. Винятком може бути чілка скошеної форми, що закриває частину лоба. Лінія росту волосся навколо обличчя залишається вільною.

Обличчя з *великими рисами та випуклим підборіддям* (рис. 13.29, с. 183), можна виправити гладкою зачіскою, основні деталі якої виконують подалі від обличчя. Легкі локони, що спадають на лоб, пом'якшують риси обличчя (рис. 13.30, с. 183).

Не можна залишати відкритими вуха, оскільки це візуально збільшує нижню частину обличчя, а важке підборіддя та кирпатий ніс виступають на передній план.

Для жінок з *важким підборіддям* рекомендують зачіски, у яких основну увагу привертатиме бокова частина зачіски біля щік, завдяки чому недолік обличчя буде менш помітним. Чілка в такій зачісці також відвертатиме увагу. Форма чілки не має значення. Довжина волосся має бути трохи вища від лінії підборіддя.

Не рекомендують зачіски, усі деталі яких сконцентровані на потилиці, зокрема пучок. Хоча така зачіска нібито має відволікати увагу від важкої щелепи, насправді цього не відбувається. Тому за важкої щелепи не можна відкривати обличчя. Не потрібно включати в зачіску деталі, які створюють враження контрасту з підборіддям. Необхідно знайти таке рішення, за якого деталі зачіски віддалятимуть від обличчя, переходячи у великі чи малі форми.

Для клієнта з *вираженим підборіддям* рекомендують зачіски з напівзакритими вухами. Не можна залишати волосся нижче мочок вух. Цей прийом допомагає приховати підборіддя, зробити його майже непомітним. Основні деталі зачіски концентруються в її верхній частині й опускаються на обличчя до лінії розрізу очей. Така видовжена форма стрижки надає зачісці завершеного силуету, компенсуючи оголеність лінії підборіддя. Чілка може бути довільної форми, але не повинна повністю закривати лоб. Кращим варіантом є скошена чілка.

Для обличчя зі *нечіткою лінією підборіддя* рекомендують високу зачіску, важливою лінією якої є волосся, спрямоване догори. При цьому відкривається лінія підборіддя. Ця форма зачіски особливо прикрашає немолоде обличчя. Деталі зачіски мають бути достатньо строгими, оскільки зайва легкість може збігатися з лінією підборіддя. При цьому чілка має бути чітко окреслена.

Не рекомендують зачіску з повітряних локонів по лінії підборіддя. Вона привертатиме увагу до рис обличчя, які необхідно приховати. Неприйнятна також зачіска, у якій переважають прямі вертикальні лінії. Відсутність чілки зіпсує загальний вигляд зачіски.

Для обличчя з *широкими вилицями* рекомендують зачіски з довгого волосся, які повністю закривають виступи вилиць. Майже всі деталі зачіски зосереджені спереду, у нижній частині обличчя. Зачіска може бути як із чілкою, так і без неї.

Можна зробити короткий напівпроділ — прямий або скошений. Другий варіант надає зачісці певної асиметричності, що відволікатиме увагу. Не менш важливу роль відіграє форма зачіски. Рекомендують конусоподібну зачіску, у якій найвищою точкою буде потилиця.

У разі *довгого носу* не варто робити зачіски із зачісуванням волосся назад та укладати його гладко. Візуально довгий ніс можна приховати пишною зачіскою з локонами, спрямованими до обличчя (рис. 13.31). Проділ краще зробити скошеним. Також рекомендують густу чілку, пишну об'ємну зачіску з начосом або волосся, зібране у «хвіст».



Для обличчя з *кирпатим носом* найбільше підійде зачіска, у якій лінії повторюють його форму. Волосся може бути подовжене, але не нижче мочок вух. Зачіска має бути пишною, а кінці волосся — підкручені вгору (рис. 13.32).

Не рекомендують зачіски, у яких переважають прямі лінії. Така зачіска та неправильно спрямовані локони тільки підкреслять недоліки обличчя. Не бажана також довжина волосся, за якої вуха повністю закриті.

Для обличчя з *маленьким носом* рекомендують зачіску, яка чітко підкреслює профіль. У такому разі волосся з обличчя бажано прибрати, бо воно «затінює» ніс. У зачісці можна використати дрібні локони та кільця (рис. 13.33).

Не варто робити густу пружну чілку. Використання великих хвиль і локонів також акцентує увагу на маленькій формі носа.



Рис. 13.31. Корегування обличчя з довгим носом



Рис. 13.32. Корегування обличчя з кирпатим носом



Рис. 13.33. Корегування обличчя з маленьким носом

*Високий лоб* закривають чілкою. Це найефективніший спосіб. Решту волосся зачісують від обличчя (рис. 13.34). Чілка має бути пишною, довгою.

*Низький лоб* закривають короткою чілкою. Волосся в такій зачісці укладають круто догори від чілки, ніби подовжуючи лінію лоба. Вуха бажано відкрити. Без чілки низький лоб можна приховати «коком» (рис. 13.35). Не рекомендують зачіски, у яких нижня частина ширша за верхню.

У разі *близько розташованих очей* необхідно уникати зачісок з низькою чілкою, а волосся з обличчя краще прибрати (рис. 13.36).



Рис. 13.34. Корегування високого лоба



Рис. 13.35. Корегування низького лоба



Рис. 13.36. Корегування близько розташованих очей

Обираючи зачіску, необхідно враховувати **зріст і фігуру** клієнта. Зокрема, людям невисокого зросту не підходять об'ємні зачіски, а високим — маленькі.

Жінкам *високого зросту* не підйдуть як дуже висока, так і дуже гладка зачіска. Не рекомендують також дуже короткі стрижки або довге розпущене волосся. Гладко зачесане волосся візуально зменшує об'єм голови й ніби збільшує зріст. Найкращий варіант для людей високого зросту — волосся середньої довжини.



Жінкам *середнього зросту* підійдуть зачіски з волосся середньої довжини та довгого волосся, а також стрижки.

Жінкам *низького зросту* не можна робити об'ємні зачіски, щоб не порушити пропорції фігури. Їм більше личитимуть пучки або вузли з довгого волосся, які відкривають шию.

*Худим* жінкам з *маленькою головою* не рекомендують короткі чоловічі стрижки, бо це лише підкреслить їхню мініатюрність. Найкраще робити зачіски середнього об'єму.

Коротку стрижку, а також гладке волосся не рекомендують і *повним* жінкам, оскільки це візуально зменшує об'єм голови. Не варто робити й дуже об'ємні вигадливі зачіски — краще запропонувати модну стрижку великими хвилями.

Окрім зросту й повноти, необхідно враховувати загальний **силует фігури**.

Жінкам із *широкими стегнами* не можна робити гладкі зачіски, бо голова видаватиметься маленькою. Результат буде таким самим, якщо в жінки великі груди. Волосся має бути максимально пишним, щоб не привертати надмірної уваги до грудей і стегон.



Рис. 13.37.  
Корегування довгої худої шиї



Рис. 13.38.  
Корегування короткої повної шиї

Для фігури з *довгою худюю шиєю* підійдуть зачіски з волосся середньої довжини, підстриженого трохи нижче підборіддя (рис. 13.37). Також можна візуально вкоротити шию, опустивши на неї вузол або хвилі з довгого волосся. Зачіска не повинна бути занадто пишною, інакше шия виглядатиме ще довшою і тоншою. Якщо на шиї є ямочка, її потрібно прикрити волоссям. Не варто піднімати зачіску високо на потилицю та повністю відкривати шию.

Для фігури з *короткою шиєю* рекомендують зачіски, які створюють ілюзію довгої шиї. Для цього волосся на шиї (окантовування) стрижуть у формі подовженого мису (трикутником) або зачісують його догори на потилицю (рис. 13.38). Для такого типу обличчя не рекомендують дуже коротку стрижку. Довге волосся зачісують догори й роблять зачіску на верхніх ділянках голови.

**Кольоротип.** Образ можна змоделювати не тільки за допомогою форми й об'єму. Правильно підібрані колір і відтінок також підкреслять привабливість людини та виправлять недоліки. Не завжди кольори, які подобаються жінці, збігаються з тими, які найбільше їй личать.

Однією з ідей добору кольорів до обличчя є теорія поділу кольоротипів за порами року.

Дуже поширений теплий і ніжний **весняний кольоротип**.

**Шкіра.** У представниць цього кольоротипу шкіра дуже тонка, майже прозора, кольору слонової кістки, іноді набуває рожевого відтінку. Часто виступає рум'янець зазвичай світло-персикового відтінку. Засмагає така шкіра погано. Можуть виступити ніжні веснянки.

**Волосся.** Тепле, світле, з відтінком стиглої пшениці, рідкого меду, соломи — саме таке волосся у представниць весняного кольоротипу. Ідеться тільки про теплі каштанові, мідні або бурштинові відтінки. Темніших, ніж теплий каштан,



кольорів у весняній палітрі не буває. Структура волосся досить тонка, воно може бути трішки пухнастим і злегка кучерявитися.

*Очі* — блакитні, зелені, сірі або карі.

*Брови* та *вії* часто того ж відтінку, що й волосся, але, як правило, значно світліші за волосся.

*Губи*. Натуральний пігмент губ дуже теплий, з ніжним жовтим або помаранчевим відтінком, найчастіше в абрикосово-кораловій палітрі кольорів.

**Літній кольоротип** належить до холодної підгрупи кольоротипів.

*Шкіра* тонка з помітними блакитними судинками й червонуватими капілярами. Шкіра може бути як світлою, так і смаглявою (бежевою, оливковою або порцеляною), але завжди у своїй основі матиме холодний підтон.

Темніша шкіра легко засмагає, а світла — швидко «згоряє». Часто виступають сіро-коричневі веснянки.

*Волосся*. «Літні» дівчата — блондинки або русяві. Відтінки можуть бути попелястими, світло- й середньо-русявими, а також сіруватими та трохи «мишачими». Теплою (рудого) відтінку в них немає зовсім.

*Очі* — від зеленого, блакитного і горіхового до насиченого сірого або синього.

*Брови* та *вії* завжди русяві, але відтінки можуть відрізнятися. Бувають світло-коричневі й досить темні, але завжди прохолодних відтінків.

*Губи* ніжного рожевого кольору, однак неяскравого. Натуральний відтінок губ майже зливається зі шкірою обличчя.

**Осіній кольоротип** — найтепліший у палітрі.

*Шкіра* — рівна, без почервонінь, незначних недоліків, теплих відтінків, найчастіше кольору слонової кістки або шампанського, а також персикового. Рум'янець світло-цегляний або персиковий виступає нечасто. Світла «осіння» шкіра засмагає помірно, темна — легко й засмага тримається довго. Шкіра стає бронзовою із шоколадним відтінком.

*Волосся* — зазвичай густе, буває кучеряве або пухнасте. Відтінок — від мідно-русявого до морквяно-рудого. Трапляється також мідне, насичено медове, темно-каштанове волосся теплих відтінків.

*Очі* — карі або зелені. Відтінки — від смарагду до очерету, від бурштину до молочного шоколаду.

*Брови* та *вії*. Як правило, брови гармоніюють із волоссям, а *вії* часто бувають світло-коричневі й навіть рудуваті.

*Губи* мають колір беж — чистий натуральний, без домішок.

**Зимовий кольоротип** один з найбільш контрастних. Це холодна група. Зовнішність зазвичай ефектна та яскрава, її можна сміливо підкреслювати.

*Шкіра* має легкий блакитний відтінок. Спектр кольорів може варіюватися від приємного оливкового тону через бежевий до порцелянового й рожевуватого. Веснянки на такій шкірі майже не з'являються.

*Волосся* найчастіше має колір від чорного й каштанового до попелястих відтінків (брюнетки й «холодні» шатенки). Украй рідко трапляються «зимові» блондинки з холодним відтінком.

*Очі* — яскраві, колір — чорний, карий, зелений, сірий, блакитний або синій.

*Брови* та *вії* — такого ж відтінку, як і волосся.

*Губи*. Відтінок — сливовий або такий, що переходить у рожевий і бузковий кольори.



### 13.2. ОСНОВНІ ПІДХОДИ ДО ПРАКТИЧНОГО МОДЕЛЮВАННЯ ЗАЧІСОК ЗА ПРИЗНАЧЕННЯМ

**Повсякденні ділові зачіски.** Ділові зачіски орієнтовані на нові модні рішення, але залишаються стриманими, звичними для сприйняття. Вони нескладні у виконанні, з обмеженою кількістю деталей, стриманим декором. Такі зачіски мають бути зручними, елегантними, створювати враження зібраності, цілеспрямованості, ділового настрою.

Сучасні тенденції виявляються в силуетних формах стрижок, у характері окремих елементів і деталей. На основі однієї стрижки можна виконати кілька різних зачісок залежно від стилю одягу й обставин.

Модними деталями жіночих коротких стрижок можуть стати філіровані чілки, різні форми окантування скронь, окремі подовжені пасма, які контрастують із загальною короткою довжиною волосся (рис. 13.39).

Довге волосся можна зачісувати симетрично й асиметрично (рис. 13.40). Красиво виглядає волосся, зібране вгорі або зачесане назад. Завжди актуальні велики, коси, пучки, «хвости».



Рис. 13.39. Повсякденні зачіски з короткого волосся

Рис. 13.40. Повсякденні зачіски з довгого волосся

Моделювання чоловічих ділових зачісок принципово не відрізняється від жіночих. У виборі зачісок чоловіки зазвичай консервативніші, їхні зачіски лаконічні, чіткі, стримані, ґрунтуються на моделях класичного або спортивного стилю.

Форми зачісок класичного стилю відходять від усталених канонів. На зміну тенденції подовження волосся нижньопотиличної зони приходить інша — його сильне вкорочення. Подовжене волосся лобно-тім'яної та верхньопотиличної зон створює нетрадиційний ритм прямого волосся (рис. 13.41).

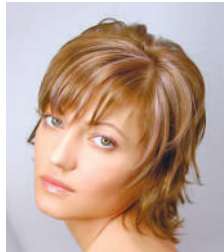
Елементами модного стилю класичних чоловічих зачісок залишаються баки, довжину, форму та технологію виконання яких перукар-модельєр визначає індивідуально (рис. 13.42).



Рис. 13.41. Повсякденні чоловічі зачіски

Рис. 13.42. Баки в класичній чоловічій зачісці

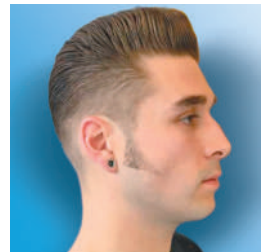

**Зачіски для занять спортом і відпочинку** мають зберігати форму, незважаючи на активний рух. Спрямування волосся зазвичай відповідає природному напрямку їхнього росту (рис. 13.43). Зачіски доповнюють простими аксесуарами: прогумованою тасьмою, еластичними пов'язками, затискачами.

**Зачіски для танцювальних вечорів, дискотек** можуть бути яскравими, оригінальними (рис. 13.44). Бажаного ефекту стильності й енергійності досягають завдяки монолітності зачісок з пучками, залакованим начосом або динамічності з контрастними об'ємами й довжиною. В обох випадках результат укладання посилює застосування кольорових лаків, туші, яскравих аксесуарів, постижерних деталей — чілок, кіс, локонів, окремих пасом.



Рис. 13.43. Спортивні зачіски



Рис. 13.44. Зачіски для дискотек, танцювальних вечорів

**Святкові зачіски** вирізняються ошатністю, вони прикрашають людину, підкреслюють її неповторність, мають ознаки урочистості, святковості.

Діапазон призначення святкових зачісок досить широкий: для домашнього свята, відвідання театру, концерту, для офіційних урочистостей, знаменних подій у житті людини, наприклад закінчення навчального закладу, весілля, ювілею (рис. 13.45).

Для святкових зачісок характерні:

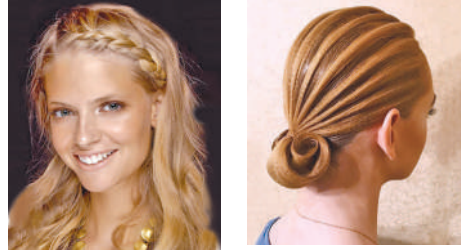
- нейтральні форми — невимушені, компактні, прості й лаконічні, стримані за стильовим рішенням, які відображають класичне трактування можливостей сучасних технологій і вимог моди;
- активні форми — складні, декоративні, динамічні й рухомі, у яких застосовують високохудожні, багатоеlementні, зокрема і фантазійні, рішення.

Створюючи зачіску, ураховують стиль поведінки й індивідуальні риси людини, її статуру, художнє вирішення святкового костюма.

До моделювання зачісок застосовують два основні підходи:

- виконання кардинально нової зачіски, нетрадиційної для конкретної людини форми й оздоблення;
- видозміна звичайної, традиційної форми зачіски, надання їй декоративності, художньої насиченості.

**Вечірні зачіски** створюють завдяки поєднанню різних стилів. Зачіска може бути як класичною, так і сучасною. Ознаками сучасної вечірньої зачіски є легкість і швидкість виконання. Нині клієнти відмовляються від складних зачісок,



Рис. 13.45. Вечірні святкові зачіски



а перукарі не пропонують нагромадження волосся. Перевагу надають поєднанню пасом прямого й накрученого волосся, комбінаціям волосся, зібраного у «хвости», різноманітним завиткам і плетінню.

Виконуючи зачіски з довгого волосся, застосовують комбінації з буклів, великів, пучків, плетіння сіткою, джгутами, косами. Створити враження власного довгого волосся допомагають постижерні вироби — шиньйони, «хвости», пасма, клеєні прикраси. Зачіску прикрашають декоративними проділами. Доповненням до зачіски можуть бути заколки, прикраси, біжутерія (рис. 13.46).

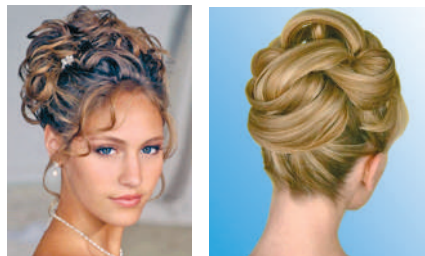
У святкових зачісках для чоловіків також застосовують укладання з гелем або воском. Увагу акцентують на чілці, надають їй різної форми, розміру, напрямку (рис. 13.47). Компактності й аскетичності чоловічим зачіскам додають широкі або вузькі борозни, розміщені за певним малюнком.



Рис. 13.46. Вечірні зачіски

Рис. 13.47. Чоловічі зачіски



Рис. 13.48. Весільні зачіски

Весілля — особлива подія в житті людини. У цей день кожна наречена мріє мати казкове вбрання і не менш казкову зачіску. **Весільна зачіска** має бути ніжною, романтичною та виразною. Її виконують з урахуванням весільного ансамблю — сукні, головного убору, прикрас. На форму зачіски впливає вибір нареченою фати, діадеми, білосніжного боа чи капелюшка.

Для довгого волосся характерні зачіски з локонами, завитками, плетінням, косами (рис. 13.48). Волосся гладко зачісують догори або симетрично зашпилюють на потилиці.

Коротке волосся вкладають борознами, гребенями, хвилями, залишають рівним або завивають окремі пасма.

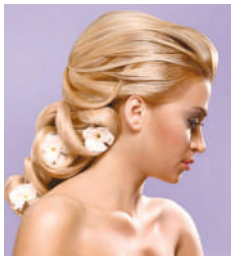
Урочистості зачіскам для наречених надають прикраси — атласні банти, стрічки, мереживо, штучні квіти, заколки з намистинами, перлинами, кількість та місце фіксування яких повинно гармонійно доповнювати художній задум.

Зачіски для нареченого більш стримані, класичні, ураховують модні тенденції зачісок.

**Видовищні зачіски** призначені для демонстрації, вони істотно відрізняються від звичних і буденних моделей.

Сучасні зачіски для театру або циркових вистав зумовлені ролями, які виконують актори, образами, у які вони перевтілюються. Такі зачіски доповнюють відповідні костюми та грим. Вони відображають певну історичну епоху, особливості іміджу артиста або створюються у фантазійному ключі.



**Зачіскам зірок естради** (як і їхнім костюмам) часто притаманна екстравагантність, що сприяє миттєвому впізнаванню зірки, вирізненню її з-поміж інших. Певні ознаки художнього образу навіть перебільшують. Однак усе це доречно саме на сцені в поєднанні з надпотужним звучанням сучасної музики, особливостями сценічного освітлення, в умовах феєричного естрадного дійства в концертній залі чи на екрані телевізора.

**Зачіски високої моди, подіумні зачіски** відрізняються авангардністю та нетрадиційністю, мають елементи перспективної моди, відображають тенденції розвитку перукарського мистецтва. Вони призначені для вузького кола людей і можуть залишитися неадаптованими для широкого загалу.

Під час презентації колекції одягу зачіски моделей відступають на другий план, хоча пов'язані з костюмом, образом, створеним на подіумі. Незважаючи на модний характер, зачіска може бути нейтральною. Учасникам показу мод доводиться неодноразово перевдягатися в різні костюми, тому необхідно, щоб зачіска пасувала до різного одягу й зберігалася під час перевдягань.

Експериментальні та фантазійні зачіски можуть мати екстравагантну форму й вигляд, несподівані лінії, сполучення кольорів, технік і деталей. Для них характерне найширше, порівняно з іншими зачісками, застосування каркасів, постижерних виробів, доповнень.

Перспективні зачіски в буденному житті починають сприймати й утілювати спочатку авангардисти, а згодом і широкий загал. Щоб запропонувати клієнтам відтворення подіумних зачісок, перукар має мислити оригінально, сміливо, добре володіти технікою стрижки, мати достатній досвід роботи.

У практичній роботі перукарі часом отримують замовлення на виконання зачісок, запозичених із журналів, фотографій зірок естради та кіно. У таких випадках потрібно пояснити клієнтам, чим керуються модельєри, створюючи видовищні зачіски й чому не можна механічно переносити їх у побут, а бажано вносити певні корективи.

**Конкурсні зачіски.** Зачіска, представлена на конкурсі, має бути не тільки неординарною, вирізнитися з-поміж інших, а й відображати авторський стиль перукаря, його бачення розвитку моди. Конкурсна зачіска повинна відповідати номінації, у якій змагаються конкурсанти (рис. 13.49).



Рис. 13.49. Конкурсні зачіски

Готуючись до конкурсу, потрібно продумати композиційне поєднання зачіски з одягом та аксесуарами. Дуже важливо дібрати модель, від зовнішніх даних якої (кольору, типу та стану волосся, макіяжу, костюма), а також уміння представити зачіску залежить успіх.

Оскільки конкурс — це змагання, а роботу майстра оцінює високопрофесійне журі, необхідно продемонструвати майстерне виконання технологічних при-





йомів і володіння інструментом, чітку організацію робочого місця, акуратність, етичну поведінку.

Конкурсні моделі або їхні характерні ознаки, деталі, колористичні рішення, які втілюються в побутових моделях, можуть значно видозмінитися або започаткувати створення нових розробок чи аналогів.

Конкурси різних рівнів передбачають участь у них перукарів-початківців, учнів професійних навчальних закладів, авторських шкіл, коледжів, досвідчених майстрів і професіоналів міжнародного рівня. Для молодих майстрів це чудовий шанс випробувати себе, змагаючись у своїй віковій категорії, а також підготовка до майбутніх серйозних стартів.

На всіх рівнях конкурси проводять за єдиними правилами. Підсумки змагань аналізують, їхні результати враховують під час формування національної збірної з перукарського мистецтва. Для об'єктивної оцінки конкурсних робіт створюють суддівську групу, у складі якої — титуловані конкурсні майстри, визнані на національному та міжнародному рівнях. Право участі в міжнародних конкурсах отримують лише призери та переможці конкурсів у своїх країнах.

Українські майстри неодноразово брали участь і ставали призерами міжнародних конкурсів у Франції, Нідерландах, Німеччині, Австрії, Латвії.

Співробітництво з колегами — учасниками та почесними гостями — з різних куточків світу сприяє розширенню міжнародних зв'язків і підвищенню професійного статусу українських майстрів.

Конкурсний рух в Україні став рушійною силою розвитку перукарського мистецтва. Його вдосконалення, пошук нових форм для професійного зростання і самовираження стимулює молодих майстрів і метрів перукарської моди.

### 13.3. КОМПОЗИЦІЯ, ОСНОВНІ ЗАКОНИ

Художнє оформлення зачіски пов'язане з композицією, тобто розміщенням і співвідношенням її складових частин. Композицією називають і результат цієї дії — саму зачіску. Від того, наскільки вдало вирішена композиція, залежить краса й виразність форми зачіски.

У процесі створення моделі необхідно враховувати закономірності побудови зачіски, зокрема її форму й силует, лінії, колір волосся. Засобами, або прийомами, їхнього формування є пропорції, баланс, ритм, контраст і нюанс. Обов'язкові умови композиції — єдність стилю та образність форми.

Створення зачіски відбувається за певними законами композиції.

- Усі компоненти та композиційні засоби підпорядковані призначенню зачіски. Фантазійна зачіска недоречна на роботі або спортивному майданчику, а довге розпущене волосся неприпустиме на офіційному прийомі.

- У зачіски є композиційний центр. Він може розміщуватися на будь-якій частині голови й не збігатися з геометричним центром або віссю симетрії.

- Усі компоненти пов'язані між собою, враховують риси обличчя та фігуру людини. Цей закон ґрунтується на масштабності, тобто співвідношенні між формою (об'ємом) зачіски та розміром голови, деталями обличчя, фігурою людини. Масштабність залежить від кольору та фактури. Зачіска із світлого волосся здається об'ємнішою, ніж з темного.



Отже, довершеною можна вважати зачіску, у якій другорядне підпорядковане головному, усі компоненти взаємопов'язані й панує врівноваженість.

**Геометричний вигляд форми зачіски та її частин.** *Форма* — це загальний контур зачіски, видимий зусебіч. Вона тривимірна й змінюється залежно від кута зору.

Для оцінювання об'ємної форми важливі два ракурси: вигляд зачіски спереду та збоку. Форма дає уявлення про ідею зачіски, її призначення та художній задум. Заповнюючи контур деталями, можна ще більше увиразнити ідею зачіски, підкреслити декоративність її вирішення. Форму характеризує поверхня, а характер поверхні створюють лінії. Існують чотири базові типи ліній.

*Горизонтальні лінії* відповідають у зачісці за ширину, їх помітно із центральної точки до їхнього закінчення (рис. 13.50). Горизонтальні лінії створюють відчуття спокою і монументальності.

*Вертикальні лінії* спрямовані згори вниз або знизу вгору. Подібні лінії в зачісці візуально подовжують і звужують обличчя (рис. 13.51). У зачісці вони виражають злет або ж навпаки — рух униз.

*Діагональні лінії* розміщені між горизонтальними та вертикальними. Часто їх використовують для підкреслення або пом'якшення певних рис обличчя. Діагональні лінії використовують, аби привернути увагу до зачіски (рис. 13.52). В емоційному плані вони створюють відчуття руху та мінливості.



Рис. 13.50. Горизонтальні лінії



Рис. 13.51. Вертикальні лінії

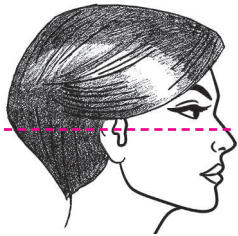

Рис. 13.52. Діагональні лінії

*Ламані лінії* надають зачісці обтічної форми, вони можуть охоплювати повне коло або частину кола. Можуть бути спрямовані горизонтально, вертикально або діагонально. Вдале поєднання цих ліній утворює в зачісці хвилю або рух.

Зачіски з використанням лише одного типу ліній називають *простими* (рис. 13.53).

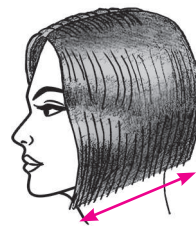

Рис. 13.53. Зачіска з одним типом ліній



Рис. 13.54. Зачіска з лініями, що повторюються



Рис. 13.55. Контрастні лінії



Рис. 13.56. Проміжні лінії



*Паралельні лінії* — прями або ламані — повторюючись, роблять зачіску цікавішою (рис. 13.54, с. 193).

*Контрастні вертикальні та горизонтальні лінії* сходяться під кутом  $90^\circ$ . Такий ефект різкого переходу створює незабутній образ і справляє особливе враження (рис. 13.55, с. 193).

*Проміжні лінії* зазвичай ламані, їх використовують для пом'якшення горизонтальних і вертикальних ліній (рис. 13.56, с. 193).

**Об'єм форми та її частин.** Об'єм зачіски може ілюзорно збільшити або зменшити обличчя. Наприклад, гладка зачіска робить обличчя візуально більшим, а об'ємна — меншим. Дрібні деталі в об'ємній зачісці підкреслюють її об'єм, а великі, навпаки, візуально його зменшують.

**Маса форми та її частин.** «Важка» і «легка» форми викликають різні емоційні оцінки. Що монолітніша зачіска, то масивнішою вона виглядає. Статична форма видається важчою за таку саму форму, але рухливу.

Максимальної маси набувають форми, наближені до куба, циліндра, кулі. На масу форми впливає характер використаних прикрас.

**Колір і фактура.** Ці елементи суттєво впливають на зовнішній вигляд зачіски. Якщо в моделях зі статичними формами виправдане використання білого, чорного й рудого кольорів, то в рухливих формах ці кольори менш ефективні.

Колір впливає на відчуття легкості (світлі кольори) і важкості (темні кольори). Світлі тони наближають і збільшують, темні — навпаки. На темному тлі всі інші кольори світлішають, а на світлому — темнішають. Використання оптичних ілюзій відкриває перед майстром великі можливості.

Колір тісно пов'язаний із фактурою волосся (товщина, блиск, еластичність). Поняття «фактура» уключає також характер поверхні зачіски. Від фактури волосся залежить створення конструктивних і декоративних ліній: чіткою лінія буде чи невиразною, пружний завиток чи слабкий, триматиметься форма чи ні.

**Силует** — площинне зорове сприйняття об'ємної форми, чітко обмеженої контурами. За ступенем прилягання зачіски до голови силуети умовно поділяють на три групи:

- *скульптурний, або прилягаючий, силует* (рис. 13.57) повторює форму голови, підкреслює як її красу, так і недоліки;
- *декоративний* силует відмінний від природної форми голови й візуально змінює її, а також пропорції голови щодо фігури людини (рис. 13.58);
- *напівприлягаючий* силует (рис. 13.59) поєднує ознаки двох попередніх.



Рис. 13.57. Скульптурний, або прилягаючий, силует



Рис. 13.58. Декоративний силует



Рис. 13.59. Напівприлягаючий силует



**Лінії.** Композицію моделі зачіски характеризують лінії. У зачісці розрізняють чотири основні групи ліній.

- *Силуетні*, або *контурні*, лінії створюють зовнішні обриси форми зачіски, дають загальне уявлення про її форму й об'ємність, визначають пропорції та виражають напрям моди. Їхній характер допомагає розкрити задум композиції.

- *Конструктивні*, тобто *робочі* лінії, використовують для створення як окремих деталей, так і форми загалом. Їх також називають *технологічними*. Різні проділи теж належать до конструктивних ліній. У зачісці ці лінії можуть бути ледь помітними.

- *Конструктивно-декоративні* — видимі конструктивні лінії, які відіграють подвійну роль: з одного боку, їх використовують для створення форми, а з іншого — для естетичного вирішення моделі.

- *Декоративні лінії* вирішальні в процесі розроблення фасону. До них належать лінії, утворені різними елементами оформлення локонів, елементи деталей складнішої конфігурації, які надають зачісці індивідуальних ознак.

Усі лінії мають бути взаємопов'язані та взаємозумовлені композиційним задумом, і будь-які з них можуть бути основними чи підпорядкованими.

**Колір.** Образна виразність форми зачіски значною мірою залежить від кольорового вирішення моделі. Колір волосся, макіяж та одяг мають створювати єдиний художній образ. Колір може візуально збільшити або зменшити об'єм усієї зачіски чи її частини. За допомогою кольору можна підкреслити структуру та лінії, поєднати різні елементи зачіски. Певний тон викликає відповідну реакцію. Світлі й теплі відтінки створюють ілюзію великого об'єму волосся. Темні й холодні кольори, навпаки, візуально зменшують зачіску. Додаткового об'єму волосся додає чергування теплих і холодних тонів зі світлими й темними. Чорний колір добре тримає композицію, посилює виразність, чітко окреслює силует зачіски.

**Композиційні засоби та композиційні зв'язки.** Одним з основних завдань у процесі створення зачіски є вибір форми, вигляд і поєднання елементів та їхнє співвідношення, які передають функціональні й художні якості зачіски. Характер зв'язків між частинами й елементами зачіски зумовлений засобами композиції: пропорцією, симетрією та асиметрією, ритмом.

**Пропорції** — це співвідношення елементів зачіски, тобто те, на чому ґрунтується вся композиція. Співвідношення можливе за кольором, фактурою, масою, лініями. На співвідношенні 1 : 1 будують найпростіші геометричні форми — квадрат, куб. Співвідношення 1 : 2, 1 : 3 та інші повторюють квадрат у прямокутній формі ціле число разів, при цьому менша величина (квадрат) буде модулем. Для людини модулем є висота голови, яка 8 разів укладається по висоті всієї фігури. Для обличчя модулем є довжина носа. У кожної людини можливі відхилення від ідеальної пропорції, тому перед перукарем-модельєром постає завдання визначити це відхилення та взяти його до уваги.

**Симетрія** — це повна відповідність розміщення і величини всіх деталей, ліній та інших елементів композиції зачіски відносно до осі симетрії. Симетрія несе спокій, рівновагу окремих частин і деталей зачіски. Вісь симетрії є також і віссю рівноваги. Вирішення композиції може базуватися також на неповній симетрії чи асиметрії (рис. 13.60, с. 196). І в тому, і в іншому разі необхідною умовою гармонійності зачіски є врівноваження асиметричних частин відносно до осі рівноваги.





Рис. 13.60. Види асиметрії:

а — неповна симетрія; б — горизонтальна асиметрія; в — діагональна асиметрія

Порівняння будь-яких однорідних елементів зачіски передбачає три види зіставлення та зв'язку. Одним з них є **ритм** — рівномірний тип змін, що повторюється, або рух у зачісці. Ритм може бути динамічний або плавний. **Динамічний** ритм означає чітко виражені переходи, наприклад пружні локони або круті хвилі. **Плавний** ритм більше помітний у пишних зачісках або на довгому хвилястому волоссі (рис. 13.61). Великі повтори потрібно застосовувати помірно, щоб не виникала монотонність.

**Нюанс** — це відношення однорідних елементів, подібних між собою.

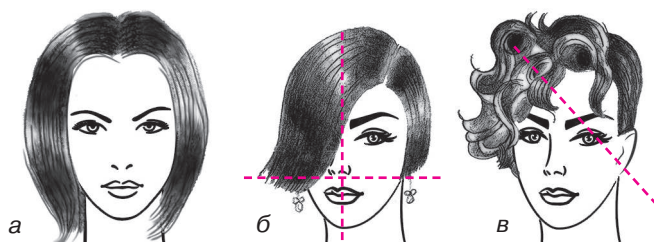
**Контрастом** називають відношення з яскраво вираженою відмінністю елементів, що порівнюються (рис. 13.62).

Ритм, нюанс і контраст використовують у композиції як художні засоби поєднання елементів зачіски та їхнього гармонійного зв'язку в певному масштабі конкретної зачіски.



а



б

Рис. 13.61. Ритм у зачісці: а — динамічний;  
б — плавнийРис. 13.62. Контраст  
у зачісці

### Запитання та завдання

1. Охарактеризуйте поняття «стиль» і «мода».
2. Що впливає на формування індивідуального стилю?
3. Які зачіски характеризують романтичний стиль?
4. Які деталі зачіски характеризують діловий стиль?
5. Як називають зачіски, найпоширеніші в певний період?
6. Охарактеризуйте класифікацію зачісок за призначенням.
7. Які зачіски належать до побутових?
8. Чим святкові зачіски відрізняються від повсякденних?
9. Яке основне призначення видовищних зачісок?
10. Що належить до компонентів зачіски?



## 14.1. ЖІНОЧІ МОДЕЛЬНІ ЗАЧІСКИ

## Модель 1 (рис. 14.1)

Волосяний покрив голови розділяють хрестоподібним проділом на основні зони (рис. 14.2, а).

На нижньопотиличній зоні голови двома діагональними проділами виділяють трикутну зону заввишки 2–3 см. Виділене пасмо відчісують, закручують у джгут по центру та стрижуть на погоджену довжину (рис. 14.2, б).

Волосся нижньопотиличної зони зачісують униз за напрямком росту й корегують лінію зрізування. Це пасмо буде контрольним для виконання стрижки волосся (рис. 14.2, в).

Друге пасмо відділяють паралельно до першого. Зачісують униз і зістригають методом унутрішнього градування, орієнтуючись на контрольне пасмо. Кут відтягування пасом —  $0^\circ$  (рис. 14.2, з). Усі наступні пасма відділяють і стрижуть аналогічно попереднім.

Потім переходять до стрижки волосся фронтальної зони голови. На правій скроні відділяють діагональним проділом перше контрольне пасмо завтовшки 1–2 см. Зачісують його за напрямком росту вниз і зістригають, орієнтуючись на контрольне пасмо потиличної зони та бажану довжину волосся скроневої зони. Це пасмо буде контрольним для подальшої стрижки правої фронтальної зони. Наступні пасма відділяють аналогічно й стрижуть методом унутрішнього градування. Кут відтягування пасом —  $0^\circ$  (рис. 14.2, г).

У такий спосіб стрижуть волосся правої частини скроневої зони голови, рухаючись до центрального проділу. Ліву фронтальну зону стрижуть аналогічно правій фронтальній зоні (рис. 14.2, д).



Рис. 14.1.  
Модель 1



Рис. 14.2.  
Послідовність виконання зачіски



**Модель 2 (рис. 14.3)**Рис. 14.3.  
Модель 2

Волосяний покрив голови розділяють хрестоподібним проділом. Довкола голови відділяють пасмо паралельно до крайової лінії росту волосся завширшки 1–1,5 см. Зачісують униз і виконують чотири контрольні надрізи, які визначатимуть довжину волосся в стрижці на лобній, скроневій та потиличній зонах (рис. 14.4, а).

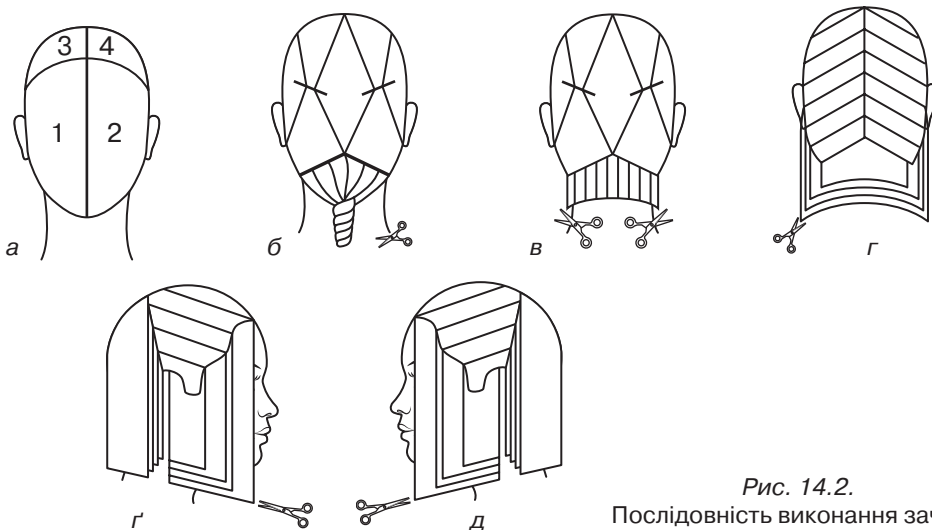
З'єднують надрізи в одну загальну лінію. Ця довжина буде контрольною (рис. 14.4, б).

Радіальними проділами волосяний покрив голови розділяють на пасма за лінією росту волосся, які виходять з однієї точки на маківці й мають ширину 1,5–2 см. Відділені пасма закріплюють затискачами (рис. 14.4, в).

Стрижку виконують, починаючи з правої потиличної зони. Захоплюють контрольне пасмо, філірують внутрішнім зрізом. Кут відтягування мінімальний. Висота філірування на потиличній зоні – 2–3 см (рис. 14.4, г).

Ближче до скронь і в зоні чола висоту філірування зменшують і вона становить 1–2 см.

Стрижку продовжують на лівій потиличній зоні голови, повторюючи послідовність виконання стрижки з правого боку (рис. 14.4, г).

З лівого боку філірування фронтальної зони виконують від середини лобного виступу до вуха, дотримуючись вимог стрижки з правого боку (рис. 14.4, д).

Після закінчення стрижки виконують перевірку методом перечісування (рис. 14.4, е) і заключне окантування простими ножицями (рис. 14.4, є).



Рис. 14.4. Послідовність виконання зачіски

**Модель 3 (рис. 14.5)**

Волосяний покрив голови розділяють на зони: тім'яну, дві скроневі, ліву, праву та середню потиличні (рис. 14.6, а).

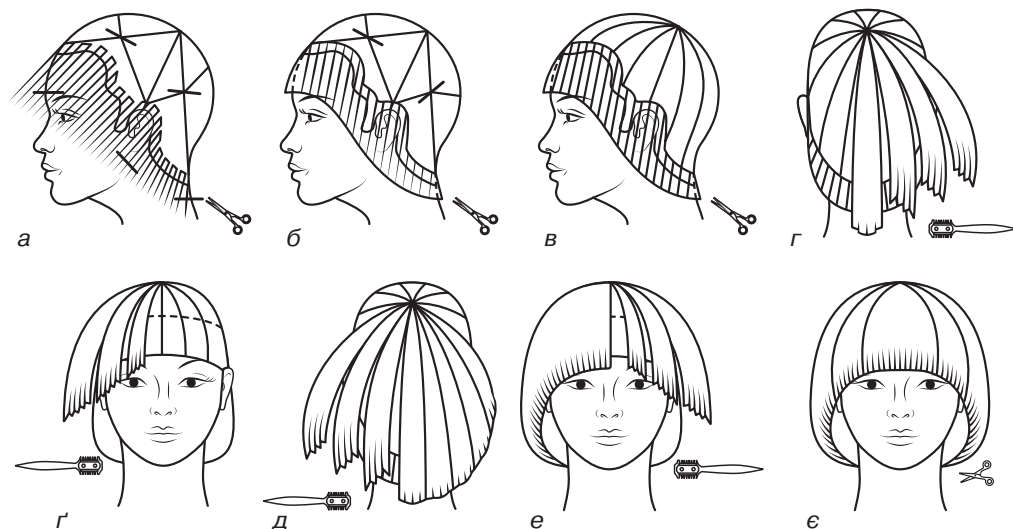

Розпочинають стрижку із середньопотиличної зони (від маківки). Перше пасмо відділяють горизонтальним проділом, визначають довжину та виконують рівний зріз. Відтягування пасма під кутом  $90^\circ$ . У такий спосіб стрижуть усю середньопотиличну зону (рис. 14.6, б).

Праву потиличну зону стрижуть аналогічно (рис. 14.6, в).

Ліву потиличну зону стрижуть так само, як праву потиличну зону (рис. 14.6, г).

На тім'яній зоні по лінії горизонтального проділу відділяють пасмо горизонтальним проділом, відтягують його під кутом  $90^\circ$ , зістригають, орієнтуючись на довжину пасма середньопотиличної зони.

Для кожного наступного пасма контрольним є попереднє (рис. 14.6, д).

Праву скроневу зону стрижуть аналогічно потиличній зоні (рис. 14.6, е).

Ліву скроневу зону стрижуть так само, як праву (рис. 14.6, є).

Після закінчення стрижки волосся розчісують за напрямком росту й виконують окантування овальної форми на погоджену довжину. Стрижка передбачає філірування волосся одним із сучасних способів (рис. 14.6, є).



Рис. 14.5.  
Модель 3



Рис. 14.6. Послідовність виконання зачіски

#### Модель 4 (рис. 14.7)

Волосяний покрив голови розділяють хрестоподібним проділом на зони. У правій верхньопотиличній зоні відділяють трикутну ділянку.

Волосся виділеної частини зачісують угору під кутом  $90^\circ$ , зістригають над пальцями лівої руки (рис. 14.8, а, с. 200). Зрізане пасмо буде контрольним тільки для правої потиличної зони.

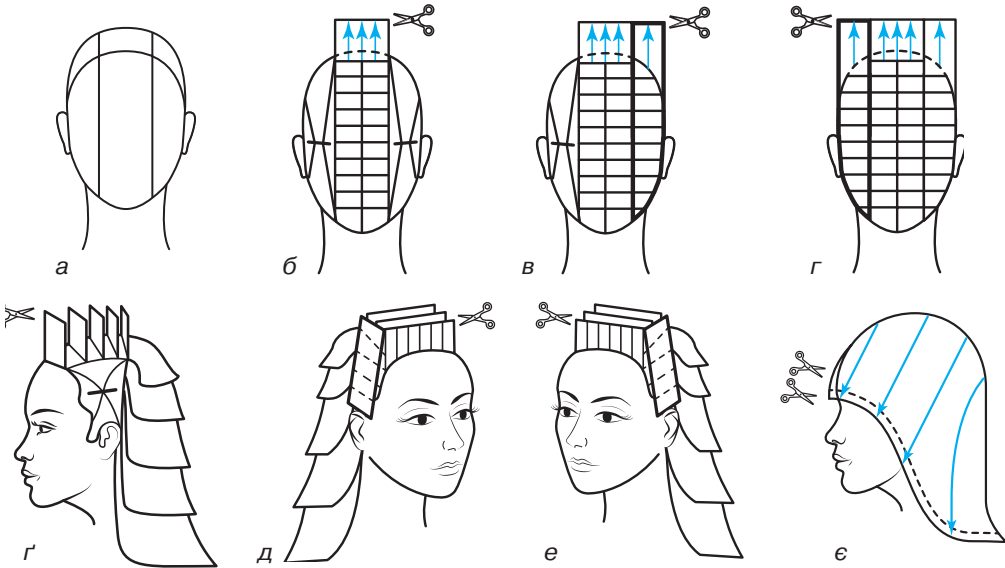

Рис. 14.7. Модель 4





Усі наступні пасма правої потиличної зони відділяють по черзі паралельно до попереднього, стрижуть аналогічно, орієнтуючись на контрольне пасмо (рис. 14.8, б).

Ліву частину потиличної зони розділяють аналогічно правій. Відокремлюють та стрижуть контрольне пасмо. Утворена довжина буде контрольною тільки для лівої потиличної зони. Наступні пасма лівої потиличної зони стрижуть аналогічно, орієнтуючись на контрольну довжину.

На лівій фронтальній зоні утворюють трикутну ділянку біля маківки. Контрольне пасмо відділяють і стрижуть аналогічно потиличній зоні. Зрізане пасмо буде контрольним тільки для лівої фронтальної зони (рис. 14.8, в).

Наступні пасма лівої фронтальної зони зачісують угору до контрольного пасма, зістригають над пальцями лівої руки по контрольній довжині (рис. 14.8, г).

Праву фронтальну зону розділяють аналогічно лівій. Відокремлюють і стрижуть контрольне пасмо. Утворена довжина буде контрольною тільки для правої фронтальної зони. Наступні пасма стрижуть аналогічно, орієнтуючись на контрольну довжину (рис. 14.8, р).

Завершують стрижку окантуванням. За допомогою філірування доопрацьовують стрижку, ураховуючи індивідуальні особливості клієнта (рис. 14.8, д).



Рис. 14.8. Послідовність виконання зачіски

### Модель 5 (рис. 14.9)

Волосяний покрив голови розподіляють на зони. Стрижку розпочинають із центральної потиличної зони. Перше контрольне пасмо відчісують горизонтальним проділом. Відтягують під кутом  $90^\circ$  і виконують зріз (рис. 14.10, а). Положення цього пасма залишиться незмінним і воно буде контрольним. Кожне наступне пасмо відділяють і піднімають до першого (контрольного)

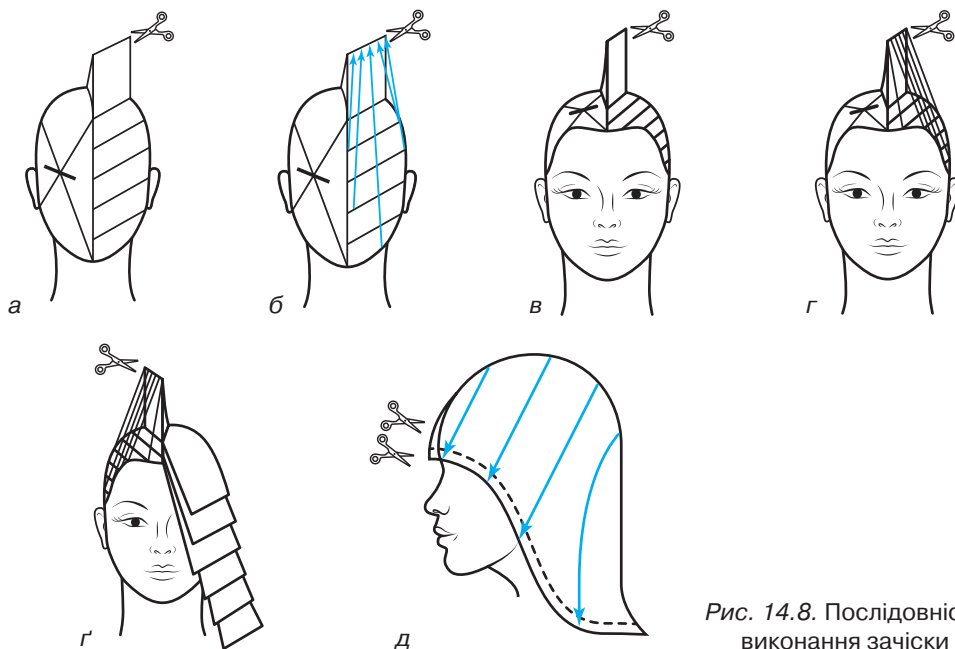

пасма, рухаючись до крайової лінії росту волосся на потилиці (рис. 14.10, б).

Праву, а потім ліву потиличні зони стрижуть аналогічно середній потиличній зоні, орієнтуючись на контрольні пасма правої та лівої потиличних зон (рис. 14.10, в).

Продовжують стрижку на правій, потім на лівій скроневій зоні, повторюючи дії, виконані на попередній частині потилиці (рис. 14.10, г).

На найвищій точці голови відділяють контрольне пасмо, стрижуть за довільною довжиною. Радіальними проділами з'єднують довжину контрольного пасма з довжиною пасом потиличної зони (рис. 14.10, д).

На тім'яній зоні вертикальним проділом відділяють контрольне пасмо. Довжина пасма може варіюватися. Довжину контрольного пасма з'єднують на лобному виступі та на найвищій точці голови (рис. 14.10, е).

Вертикальними проділами відділяють пасма на тім'яній зоні, з'єднують зрізом довжини контрольного пасма по лінії симетрії з пасмами скроневих зон (рис. 14.10, е).

На заключному етапі стрижки виконують окантування. За допомогою філірування оформляють стрижку, урахувавши індивідуальні особливості клієнта (рис. 14.10, є).



Рис. 14.9.  
Модель 5



Рис. 14.10. Послідовність виконання зачіски



### Модель 6 (рис. 14.11)

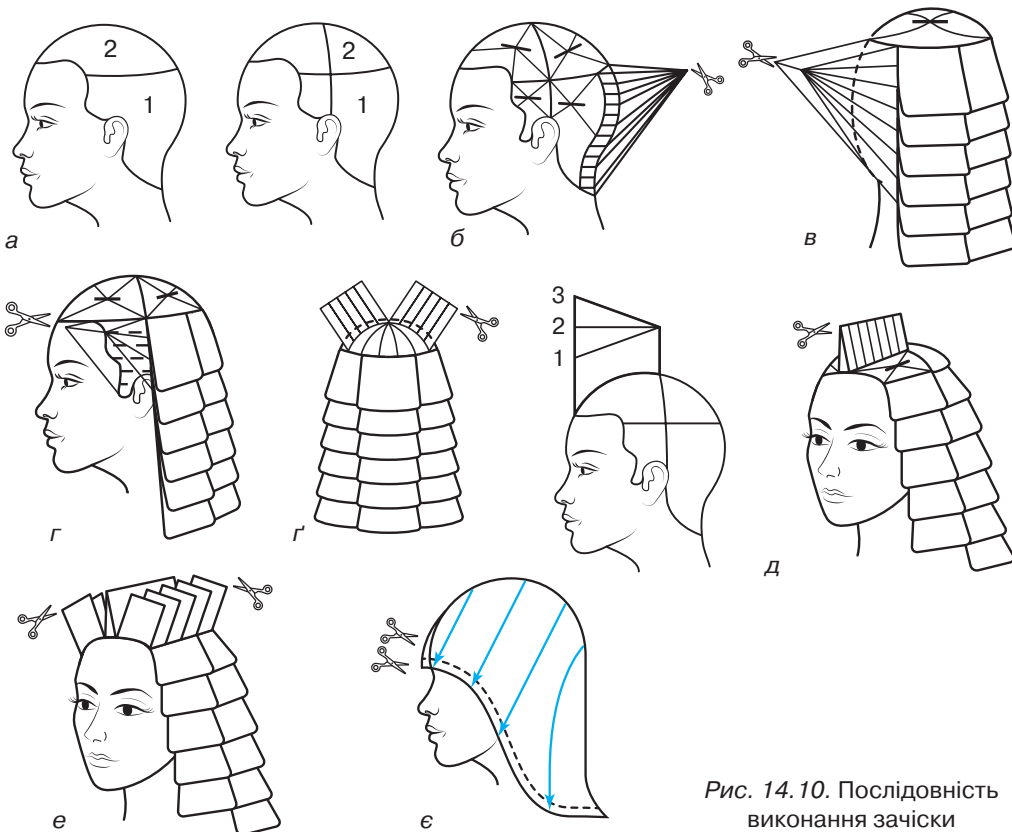

Рис. 14.11.  
Модель 6

Перше пасмо відділяють радіальним проділом у центрі потиличної зони. Відтягують під кутом  $90^\circ$  та задають певну довжину (рис. 14.12, а).

У такий спосіб стрижуть усю праву потиличну зону, відтягуючи наступні пасма вгору на подовження від довжини контрольного пасма, обраного в основній точці стрижки (рис. 14.12, б–г).

Аналогічно стрижуть ліву потиличну зону (рис. 14.12, г).

Фронтальну зону стрижуть за допомогою радіальних проділів. Відтягують пасма вгору на подовження від довжини контрольного пасма. Стрижуть внутрішнім зрізом, рухаючись до центрального вертикального проділу.

У такий спосіб стрижуть спочатку волосся правої, а потім лівої частини фронтальної зони (рис. 14.12, д).

Завершують стрижку окантуванням. Додатково виконують філірування, ураховуючи індивідуальні особливості клієнта (рис. 14.12, е).



Рис. 14.12. Послідовність виконання зачіски

### Модель 7 (рис. 14.13)

Волоссяний покрив голови розділяють хрестоподібним проділом.

На нижньопотиличній зоні голови горизонтальним проділом виокремлюють ділянку заввишки 3–5 см і виконують тушування. Після завершення тушування виконують окантування цієї частини відповідно до погодженої форми (рис. 14.14, а).

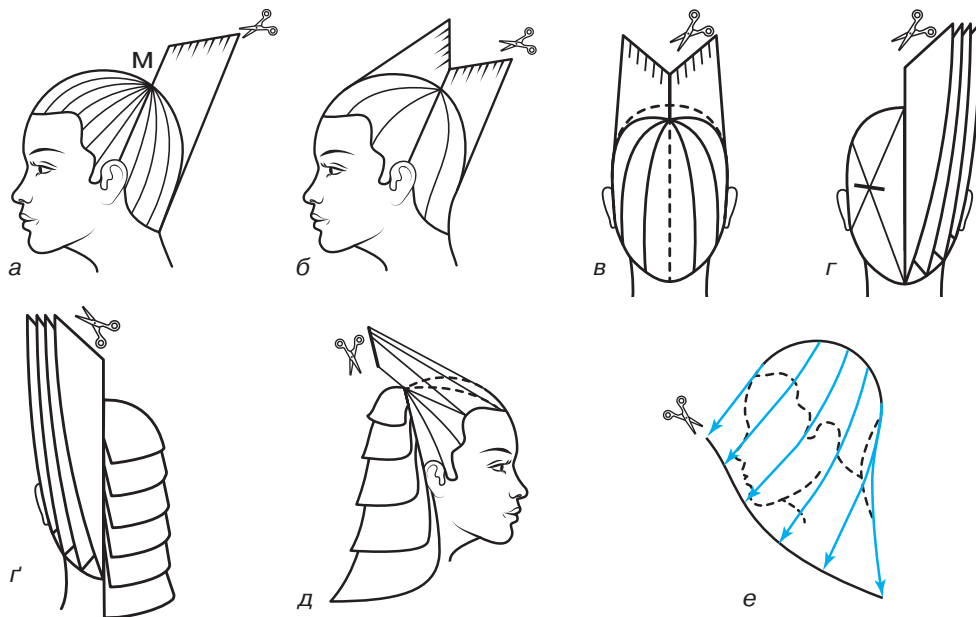
Над ділянкою волосся, на якій виконано тушування, горизонтальним проділом відділяють пасмо завтовшки 1 см, яке стрижуть горизонтально прямими ножицями від центра потилиці в обидва боки (рис. 14.4, б).



Наступне пасмо завтовшки 1 см відділяють горизонтальним проділом з лівої та правої частин потилиці. Зачісують униз, зістригають прямими ножицями, орієнтуючись на довжину першого пасма, укорочуючи його на 1–2 мм відносно попереднього. Кут відтягування пасом — 15–30° (рис. 14.14, в).

У такий спосіб стрижуть усі наступні пасма волосся потиличної зони, рухаючись знизу вгору до маківки (рис. 14.14, з).

Потім переходять до стрижки волосся фронтальної зони голови. На правій скроні горизонтальним проділом відділяють перше пасмо та стрижуть, продовжуючи лінії зрізування на скроневу зону. Наступні пасма відділяють аналогічно та стрижуть, зберігаючи кут відтягування пасом 15–30° (рис. 14.14, г).

Ліву скроню стрижуть аналогічно правій (рис. 14.14, д).

П-подібним проділом відділяють тім'яну зону. По крайовій лінії росту волосся відділяють пасмо, стрижуть на погоджену довжину, приблизно на рівні перенісся. Довжина цього пасма буде контрольною для тім'яної зони. Наступне пасмо відділяють горизонтальним проділом, відчісують разом з контрольним пасмом під кутом 90° відносно голови та зістригають на рівні контрольного пасма. Усі наступні пасма цієї зони стрижуть аналогічно (рис. 14.14, е).



Рис. 14.13.  
Модель 7



Рис. 14.14. Послідовність виконання зачіски

### Модель 8 (рис. 14.15)

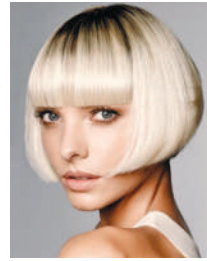
Волосяний покрив голови розділяють, як зображено на рис. 14.16, а на с. 204.

Стрижку розпочинають із нижнього ярусу голови. Виокремлюють горизонтально пасма завтовшки 1 см і стрижуть методом «пасмо на пасмо» (рис. 14.16, б, с. 204).

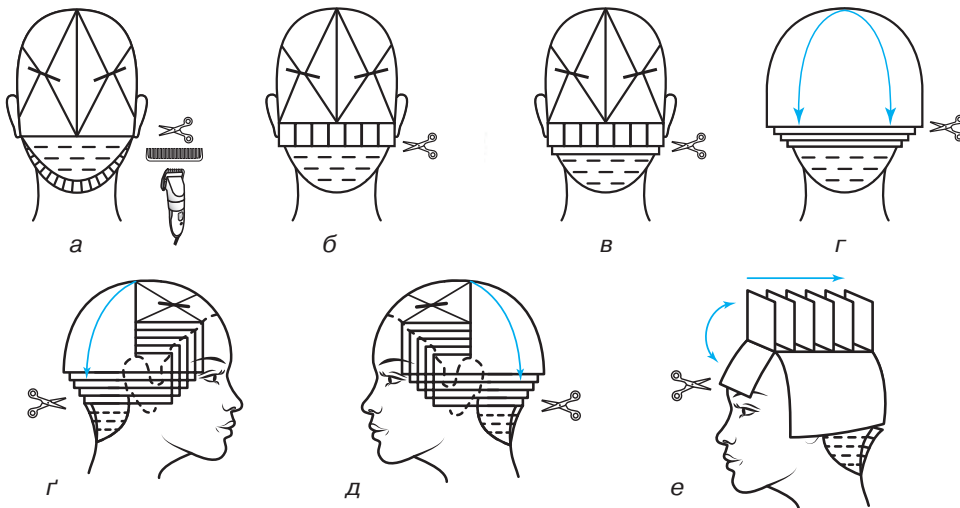
Стрижку продовжують на тім'яній зоні голови. Горизонтальним проділом відділяють пасмо по крайовій лінії росту волосся на лобі та зрізують на погодженій довжині. Це пасмо є контрольним для стрижки тім'яної зони. Методом «на пальцях» простригають усю лобно-тім'яну зону. Довжина волосся — 8–10 см, кут відтягування пасом — 90° (рис. 14.16, в, с. 204).





Рис. 14.15.  
Модель 8

Волосся верхнього ярусу з правого боку потилиці стрижуть за допомогою горизонтальних проділів, орієнтуючись на довжину волосся тім'яної зони. Кут відтягування пасом —  $90^\circ$  (рис. 14.16, з). Волосся верхнього ярусу з лівого боку потилиці стрижуть аналогічно (рис. 14.16, г).

Волосся правої скроневої зони зачісують угору, орієнтуючись на контрольне пасмо тім'яної зони. Якщо волосся густе, скроневі зони стрижуть поетапно, відділяючи пасма горизонтальними проділами (рис. 14.16, д).

Ліву скроневу зону стрижуть аналогічно (рис. 14.16, е).

На завершення виконують легке структурування кінців волосся філірувальними ножицями (рис. 14.16, є).



Рис. 14.16. Послідовність виконання зачіски

### Модель 9 (рис. 14.17)

Волосся розділяють центральним горизонтальним проділом від вуха до вуха через маківку. Фронтальну зону голови ділять на дві нерівні частини боковим напівпроділом (рис. 14.18, а).

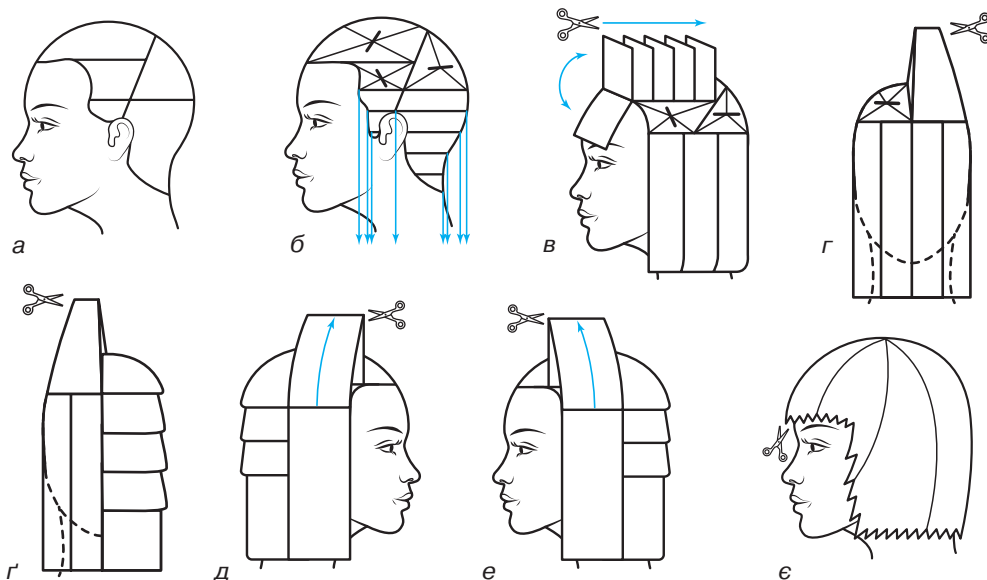

Рис. 14.17.  
Модель 9

На нижньопотиличній зоні горизонтальним проділом відділяють пасмо завтовшки 1–2 см, стрижуть горизонтально прямим зрізом від центра потилиці в обидва боки (рис. 14.8, б). Наступне пасмо стрижуть аналогічно, орієнтуючись на довжину першого пасма. Кут відтягування пасом —  $0^\circ$  (рис. 14.18, в).

У такий спосіб відділяють і стрижуть усі наступні пасма волосся потиличної зони, рухаючись знизу до маківки. Застосовують метод стрижки волосся «пасмо на пасмо». Зберігають кут відтягування пасом  $0^\circ$  (рис. 14.18, г).



Потім переходять до стрижки волосся меншої ділянки фронтальної зони. Горизонтальним проділом відділяють перше пасмо на скроні, зачісують його вниз, стрижуть, орієнтуючись на довжину волосся потилиці. Наступні пасма відділяють і стрижуть аналогічно (рис. 14.18, *г*).

На більшій ділянці фронтальної зони відділяють перше пасмо діагональним проділом. Орієнтуючись на довжину волосся потиличної зони та бажану довжину скроневої зони, виконують з'єднувальний зріз ножицями. Наступні пасма відділяють діагональними проділами та стрижуть, орієнтуючись на довжину першого пасма. Зберігають кут відтягування пасом  $0^\circ$ .

У такий спосіб стрижуть волосся, рухаючись знизу вгору до напівпроділу (рис. 14.18, *д*).

Для пом'якшення контуру стрижки виконують філірування волосся методом «пойнтинг» (рис. 14.18, *е*).



Рис. 14.18. Послідовність виконання зачіски

### Модель 10 (рис. 14.19)

Волосяний покрив голови розділяють, як зображено на рис. 14.20, *а* на с. 206. Відокремлену ділянку зістригають методом тушування на погоджену довжину. Окантування простриженої ділянки виконують залежно від отриманої довжини волосся (рис. 14.20, *б*, с. 206).

Стрижку розпочинають із меншої ділянки. Відділяють пасмо вздовж горизонтально-діагональної лінії, стрижуть із внутрішнього боку долоні, рухаючись від вуха до вуха (рис. 14.20, *в*, с. 206).

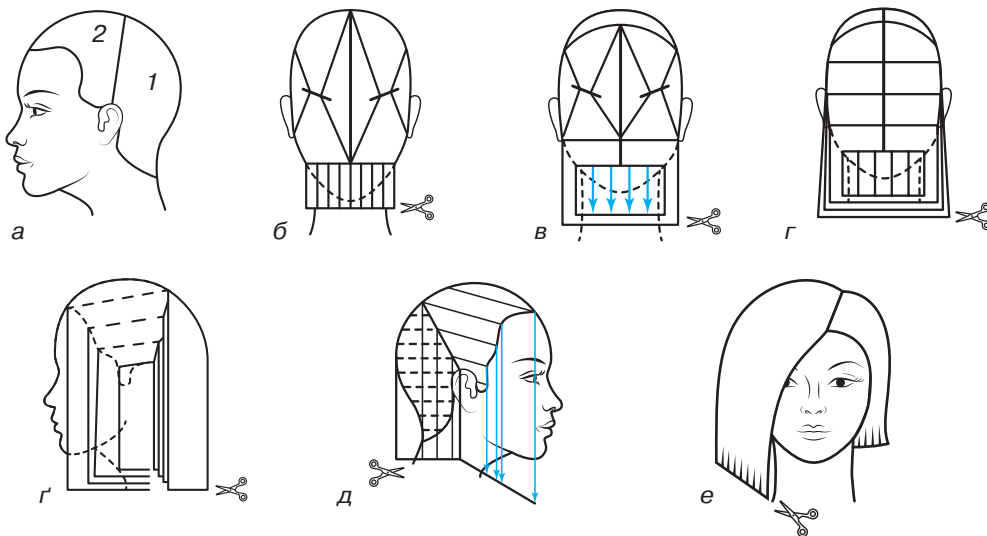
Продовжують стрижку на верхній скроневої та верхньопотиличній зонах методом «пасмо на пасмо» з кутом відтягування пасом  $0^\circ$  або  $25^\circ$ , орієнтуючись на попередньо прострижене пасмо (рис. 14.20, *г*, с. 206).

Усі наступні пасма стрижуть аналогічно попереднім (рис. 14.20, *г*, с. 206).



Рис. 14.19.  
Модель 10



Окантування скроневої зони виконують, орієнтуючись на побажання клієнта. Лінію окантування створюють методом «зубці пилки» з одночасним філіруванням обраним методом. За бажанням філірування виконують по всій поверхні волосяного покриву голови (рис. 14.20, д).



Рис. 14.20. Послідовність виконання зачіски

### Модель 11 (рис. 14.21)

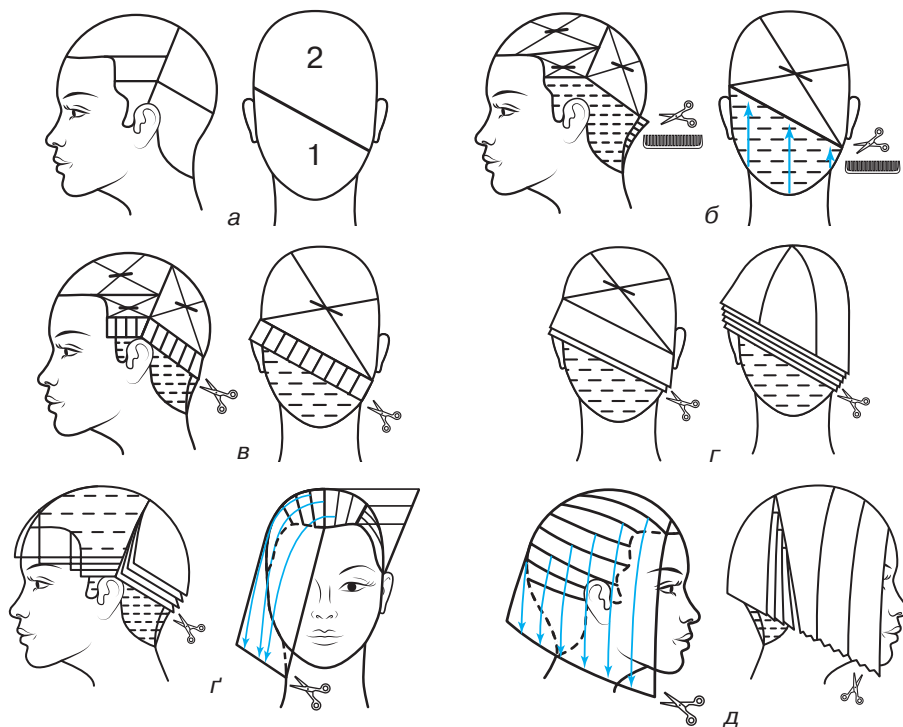

Рис. 14.21.  
Модель 11

Основа цієї стрижки – коротке «каре».

Стрижку розпочинають із нижньопотилічної зони методом «пасмо на пасмо» з кутом відтягування першого пасма –  $30^\circ$ , другого –  $90^\circ$  і третього –  $135^\circ$  (рис. 14.22, а).

Волосся верхньопотилічної зони стрижуть методом «пасмо на пасмо» (рис. 14.22, б).

Стрижку перевіряють і зістригають кути, що утворилися в процесі стрижки (рис. 14.22, в).

Волосся скроневих зон стрижуть методом «пасмо на пасмо» з кутом відтягування пасом  $0^\circ$  (рис. 14.22, г).

Волосся всіх зон філірують методами «слайсинг» і «пойнтинг» (рис. 14.22, р).

Наприкінці стрижки волосся філірують методом «слайсинг» прямими ножицями (рис. 14.22, д).





Рис. 14.22. Послідовність виконання зачіски

### Модель 12 (рис. 14.23)

Своєрідність стрижки полягає в поєднанні дуже короткої відкритої потилиці з пишною масою волосся верхньопотиличної зони; основна силуетна лінія проходить вище лінії росту волосся.

Для надання необхідної форми волосся потиличної зони стрижуть із вертикальним відтягуванням пасом (рис. 14.24, а, б).

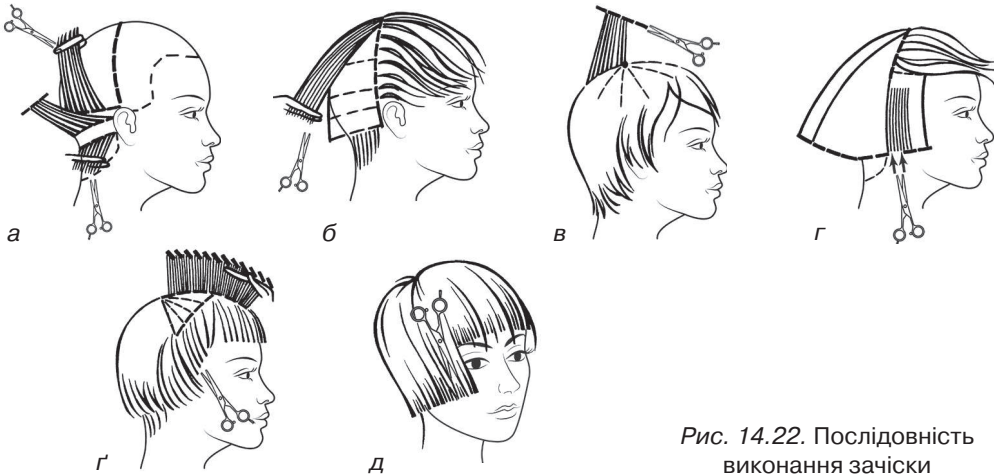
Волосся нижньопотиличної зони філірують (рис. 14.24, в).

Скроневі зони стрижуть із відтягуванням пасом волосся на обличчя методом «пасмо на пасмо» (рис. 14.24, г).

Чілку окантовують за прямою лінією (рис. 14.24, г).



Рис. 14.23. Модель 12



Рис. 14.24. Послідовність виконання зачіски



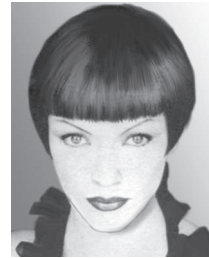

**Модель 13** (рис. 14.25)

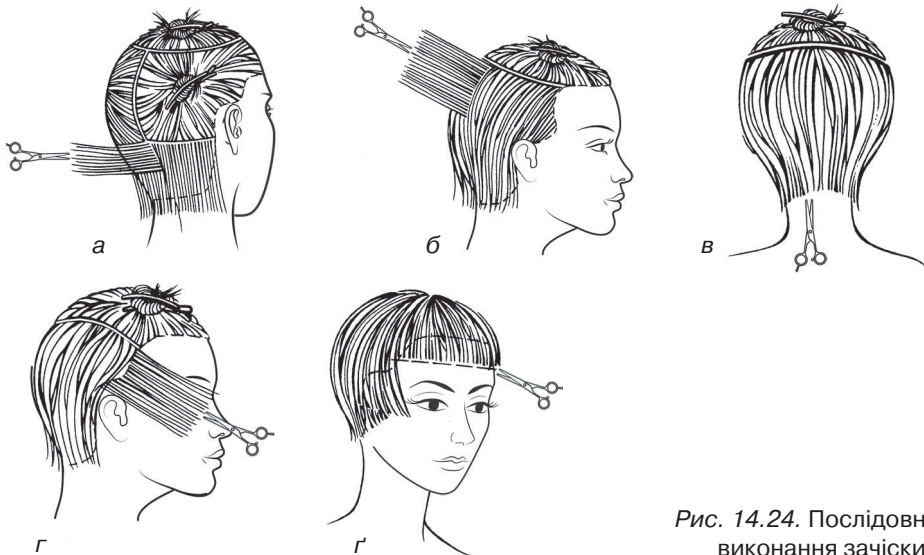
Рис. 14.25. Модель 13

Стрижка різнорівнева, контрастна.

Довкола голови на відстані 1,5 см від крайової лінії росту волосся відчісують перше контрольне пасмо, яке стрижуть із відтягуванням униз прямим або рваним зрізом. Довжина пасма становить 3–7 см залежно від побажання клієнта. Друге пасмо відчісують паралельним проділом на відстані 1–1,5 см від першого. Пасмо стрижуть із кутом відтягування  $90^\circ$ , орієнтуючись на довжину

першого контрольного пасма. У такий спосіб стрижуть волосся лобної зони до маківки, до середини або до  $2/3$  тім'яної зони (рис. 14.26, а).

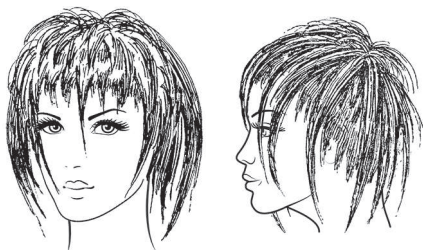
Стрижку продовжують послідовно, відчісуючи пасма до маківки паралельними проділами навколо голови. Довжину пасом волосся чергують «довге – коротке» так, щоб залишити на маківці коротке волосся (3–6 см).

Верхню частину волоссяного покриву розподіляють радіальними проділами та стрижуть волосся ковзальним зрізом з відтягуванням пасом під різними кутами. Довжину пасом збільшують у напрямку від верхнього до нижнього кута відтягування пасом (рис. 14.26, б).



Рис. 14.26. Послідовність виконання зачіски

**Модель 14** (рис. 14.27)Рис. 14.27.  
Модель 14

За такої стрижки волосся зберігає напрямок природного росту й має асиметричне вирішення.

На нижньопотиличній зоні виконують фігурне окантування з урахуванням напрямку росту волосся (рис. 14.28, а).

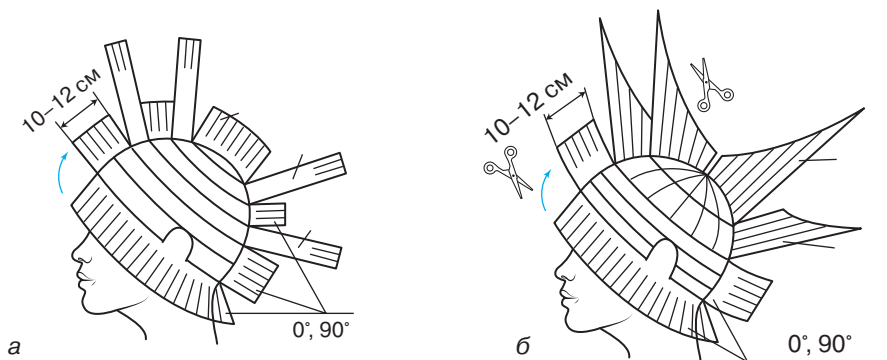
Аналогічне за формою окантування здійснюють у процесі стрижки верхньопотиличної зони (рис. 14.28, б).

Скроневі зони стрижки асиметричні й мають різну форму. Меншу ділянку скроні стрижуть за формою овалу накладанням пасма на пасмо (рис. 14.28, в).

Більшу ділянку скроні стрижуть аналогічно з подовженням до обличчя (рис. 14.28, г).



Чілку стрижуть у формі вигнутого овалу (рис. 14.28, г).

Укладання виконують феном за напрямком росту волосся та фіксують лаком.



Рис. 14.28. Послідовність виконання зачіски

### Модель 15 (рис. 14.29)

Завдяки полегшенню об'єму волосся тім'яної зони та плавному контуру лінії біля обличчя строгий стиль перетворюється на романтичний. Стрижку рекомендують жінкам з будь-яким типом обличчя.

Волосся розподіляють на зони, як і для стрижки класичне «каре».

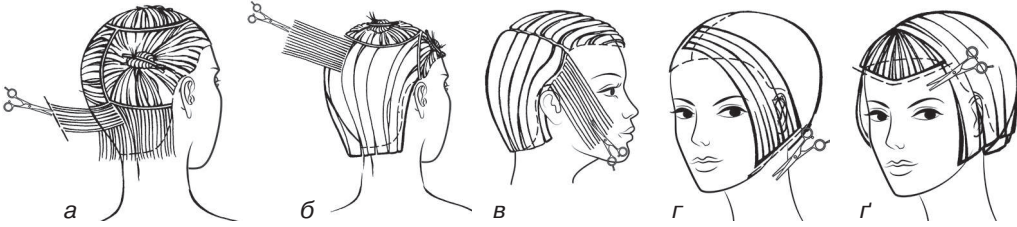
Волосся потиличної зони стрижуть методом «пасмо на пасмо», дотримуючись прямої лінії (рис. 14.30, а).

Волосся скроневих зон надають форми овалу й стрижуть накладанням пасма на пасмо (рис. 14.30, б).

Для стрижки чілки застосовують метод «пойнтинг» (рис. 14.30, в).

Форму волосся полегшують по всій голові прямими ножицями методом «слайсінг» (рис. 14.30, г, е).

Укладання виконують із використанням фіксувальних засобів за допомогою фена та круглої щітки «брашинг». Кінці пасом обробляють гелем або воском.



Рис. 14.29.  
Модель 15



Рис. 14.30. Послідовність виконання зачіски

### Модель 16 (рис. 14.31)

Особливістю стрижки є подвійна чілка – коротка нижня і довша верхня.

Волосся потиличної зони стрижуть методом «пасмо на пасмо» (рис. 14.32, а, с. 210).

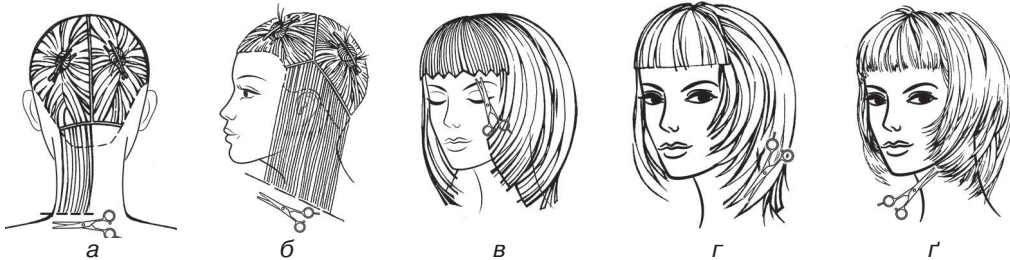
Волосся скроневих зон стрижуть накладанням пасма на пасмо з відтягуванням пасом до обличчя (рис. 14.32, б, с. 210).



Рис. 14.31.  
Модель 16



Нижню коротку чілку окантовуюють ножицями за прямою лінією. Пасма довшої чілки відчісують на обличчя та філірують бритвою (рис. 14.32, в, г).

Для укладання волосся використовують фен, віск або мус.



Рис. 14.32. Послідовність виконання зачіски

### Модель 17 (рис. 14.33)

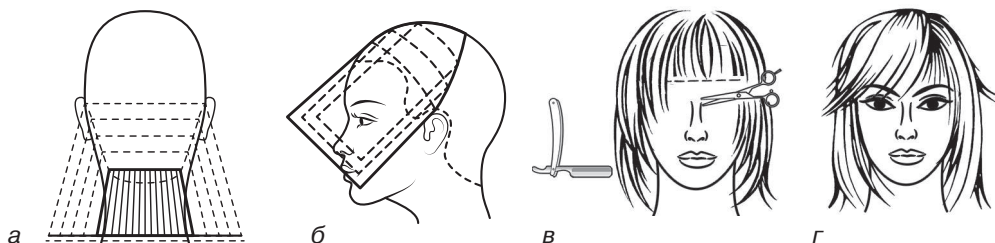

Рис. 14.33.  
Модель 17

Стрижка привертає увагу екстравагантністю та допомагає приховати недоліки зовнішності.

Волосся потиличної зони стрижуть прямими ножицями за прямою лінією (рис. 14.34, а). Рівень довжини першої сходинки стрижки визначають з урахуванням індивідуальних особливостей зовнішності клієнта (рис. 14.34, б).

Другу сходинку стрижки виконують на рівні середини вуха (рис. 14.34, в). Третю сходинку оформляють на рівні підборіддя (рис. 14.34, г).

Четверту сходинку стрижуть методом «пасмо на пасмо» для з'єднання з волоссям потиличної зони (рис. 14.34, г).

Укладання виконують за допомогою фена та щипців-праски.



Рис. 14.34. Послідовність виконання зачіски



Рис. 14.35.  
Модель 18

### Модель 18 (рис. 14.35)

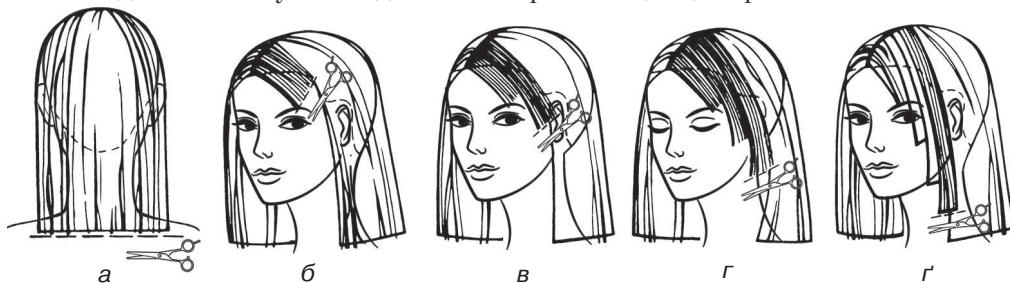
Волосся розподіляють на зони проділом від вуха до вуха через маківку.

На маківці відділяють пасмо у формі ромба, скручують джгутом і стрижуть на погоджену довжину (рис. 14.36, а).

Пасмо ромба (контрольне) вирівнюють (рис. 14.36, б).

Волосся інших зон розділяють радіальними проділами в напрямку від ромба. Пасма всіх зон стрижуть за радіальними



проділами з відтягуванням до контрольного пасма, виконуючи зубчастий зріз (рис. 14.36, в). Стрижку доопрацьовують за допомогою бритви (рис. 14.36, г, г).

Укладання виконують феном.



Рис. 14.36. Послідовність виконання зачіски

### Модель 19 (рис. 14.37)

Волосся скроневих зон окантовують у формі овалу для утворення силуету стрижки (рис. 14.38, а).

Філірування волосся маківки виконують методом «пойнтинг» (рис. 14.38, б).

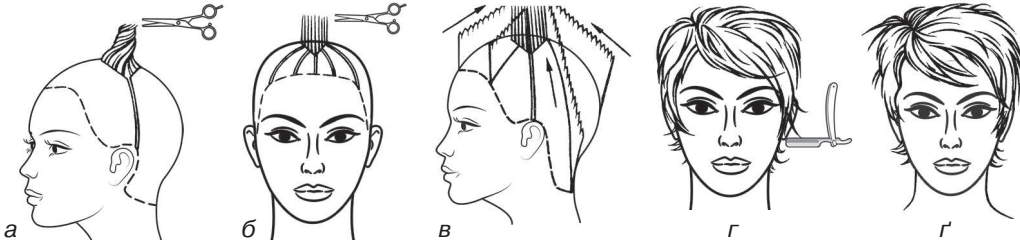
Волосся інших зон філірують також методом «пойнтинг». Остаточного силуету стрижки досягають, застосовуючи різні варіанти відтягування пасом (рис. 14.38, в–г).

Укладання виконують за допомогою фена або бігуді та щипців.



Рис. 14.37.  
Модель 19



Рис. 14.38. Послідовність виконання зачіски

### Модель 20 (рис. 14.39)

На маківці відділяють пасмо, яке відтягують перпендикулярно до поверхні голови та зістригають. Це пасмо буде контрольним (рис. 14.40, а, с. 212).

Від маківки волосся розділяють на пасма радіальними проділами (рис. 14.40, б, с. 212).

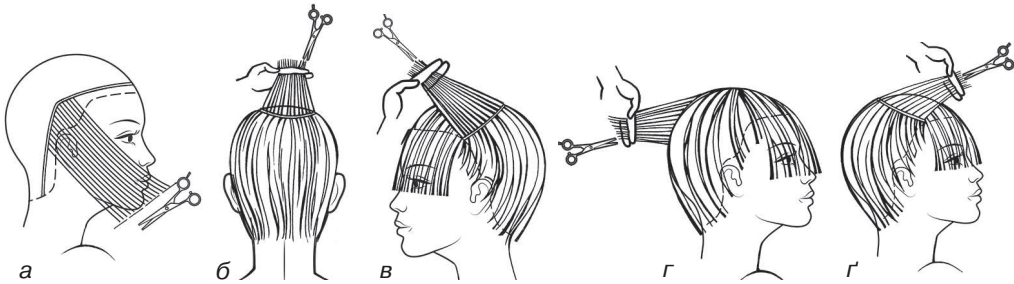
Волосся всіх зон стрижуть, орієнтуючись на контрольне пасмо (рис. 14.40, в, с. 212).

Наприкінці стрижки виконують філірування прямими ножицями методом «слайсинг» (рис. 14.40, г, с. 212).

Для укладання волосся в зачіску застосовують гель сильного фіксування (рис. 14.40, г, с. 212).



Рис. 14.39.  
Модель 20



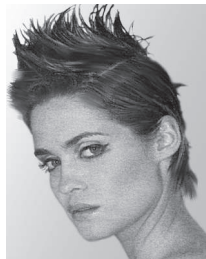

Рис. 14.40. Послідовність виконання зачіски

### Модель 21 (рис. 14.41)

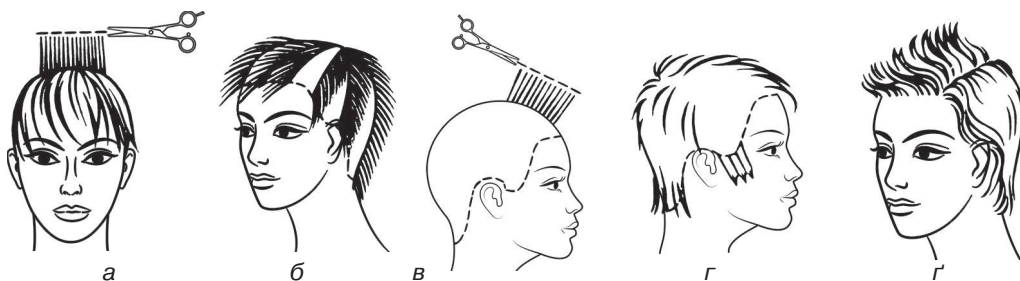

Рис. 14.41.  
Модель 21

Волосся лобно-тім'яної та верхньопотиличної зон стрижуть із відчісуванням пасом на обличчя методом «пасмо на пасмо» (рис. 14.42, а).

Овальну лінію продовжують на потилиці (рис. 14.42, б).

Волосся фронтально-тім'яної зони повторно простригають, укорочуючи його відтягуванням пасом угору. За потреби виконують філірування (рис. 14.42, в).

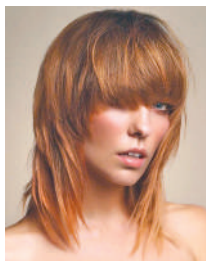
Зачіску вкладають за допомогою фена та круглої щітки «брашинг» (рис. 14.42, г).



Рис. 14.42. Послідовність виконання зачіски

### Модель 22 (рис. 14.43)

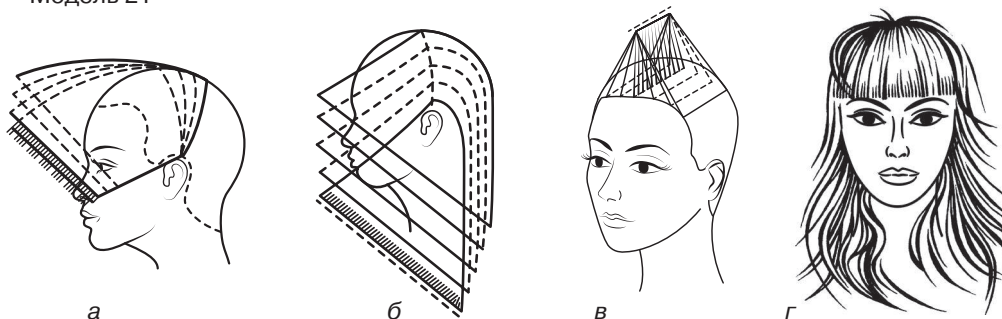

Рис. 14.43.  
Модель 22

Стрижку розпочинають із нижньопотиличної зони. Пасма стрижуть прямим зрізом за допомогою вертикальних або горизонтальних проділів (рис. 14.44, а).

Волосся верхньопотиличної зони простригають аналогічно нижньопотиличній зоні (рис. 14.44, б).

Волосся лобно-тім'яної зони розділяють боковим проділом на ліву та праву ділянки. Волосся лівої ділянки простригають врізанням, рухаючись від обличчя до маківки. Перше контрольне тонке пасмо відділяють від крайової лінії росту волосся, зачісують на обличчя і зістригають на бажаній довжині. Наступні пасма відділяють проділами, паралельними до першого. Волосся стрижуть із кутом відтягування пасом  $90^\circ$  (рис. 14.44, в).



Волосся правої ділянки стрижуть методом «пасмо на пасмо». Перше пасмо відчісують на обличчя, стрижуть врізанням, орієнтуючись на довжину пасма лівої ділянки. Лінію зрізування волосся продовжують до рівня виступу вилиці (рис. 14.44, г).

Стрижку оформляють методом «слайсинг». Окремі пасма тонують, попередньо освітливши.



Рис. 14.44. Послідовність виконання зачіски

### Модель 23 (рис. 14.45)

Волосся нижньопотиличної зони стрижуть за допомогою вертикальних проділів методом «на пальцях» (або «пасмо за пасмом»), виконуючи точний зріз на погодженій довжині (рис. 14.46, а).

Волосся скроневих зон стрижуть точним зрізом із подовженням на обличчя методом «пасмо на пасмо» (рис. 14.46, б, в).

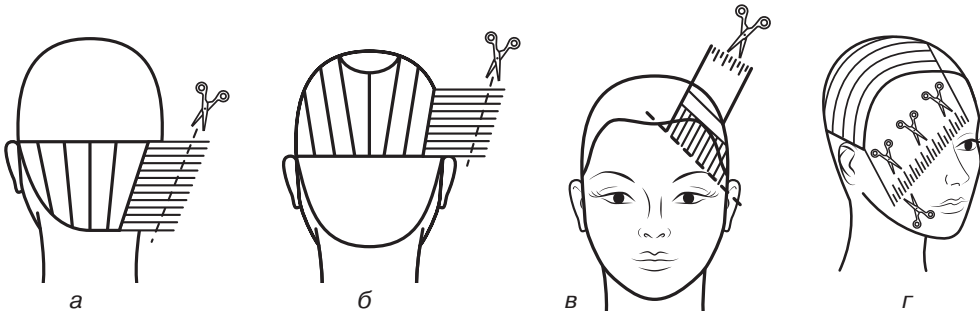
З одного боку обличчя волосся ступінчасто окантовують (рис. 14.46, г).

Зачіску вкладають за допомогою фена.



Рис. 14.45.  
Модель 23



Рис. 14.46. Послідовність виконання зачіски

### Модель 24 (рис. 14.47)

Стрижку розпочинають зі скроневих зон (рис. 14.48, а, с. 214).

Волосся верхньопотиличної зони стрижуть за допомогою вертикальних проділів, орієнтуючись на довжину волосся скронь (рис. 14.48, б, с. 214).

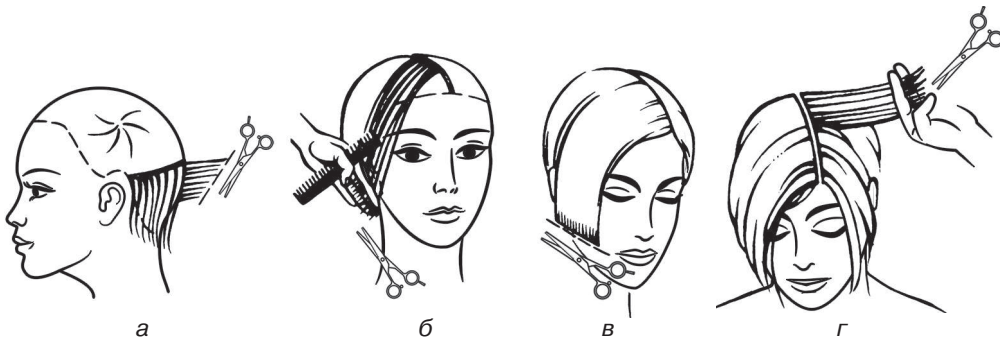



Рис. 14.47.  
Модель 24

Для досягнення бажаної форми стрижку нижньопотиличної зони виконують, відділяючи волосся вертикальними проділами з відтягуванням пасом під кутом  $90^\circ$  (рис. 14.48, в).

Волосся тім'яної зони відділяють у формі трикутника, а потім стрижуть за допомогою вертикальних проділів (рис. 14.48, з).

Стрижку завершують укороченням чілки (рис. 14.48, г).

Укладання виконують за допомогою фена з використанням пінки легкого фіксування.



Рис. 14.48. Послідовність виконання зачіски

### Модель 25 (рис. 14.49)

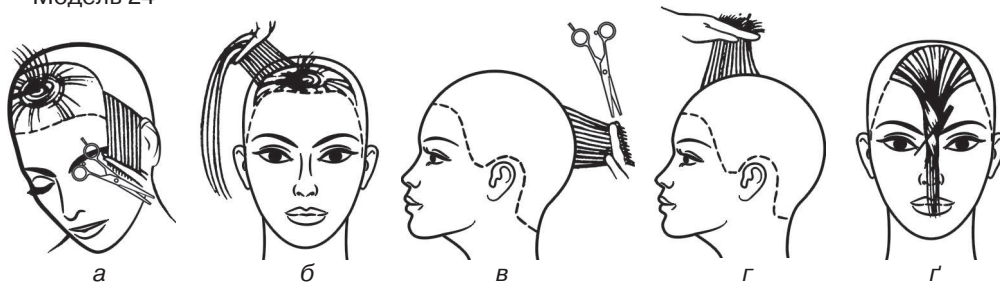

Рис. 14.49.  
Модель 25

Виконують класичне «каре» (рис. 14.50, а).

Волосся, крім нижньопотиличної зони, відчісують угору, утримують і стрижуть на бажану довжину (рис. 14.50, б).

Волосся фронтальної зони відчісують на обличчя та філірують за допомогою філірувальної бритви (рис. 14.50, в).

На волосся наносять засіб для укладання, висушують феном, надають зачісці бажаної форми.



Рис. 14.50.  
Послідовність виконання зачіски

### Модель 26 (рис. 14.51)

Ця стрижка — яскравий приклад класичного «каре». Її можна виконувати з чілкою та без неї.

Волосся потиличної зони стрижуть методом «пасмо на пасмо» (рис. 14.52, а). Кожне наступне пасмо відділяють горизонтальними проділами вгору. Кут відтягування кожного пасма має бути більшим за попередній (рис. 14.52, б).

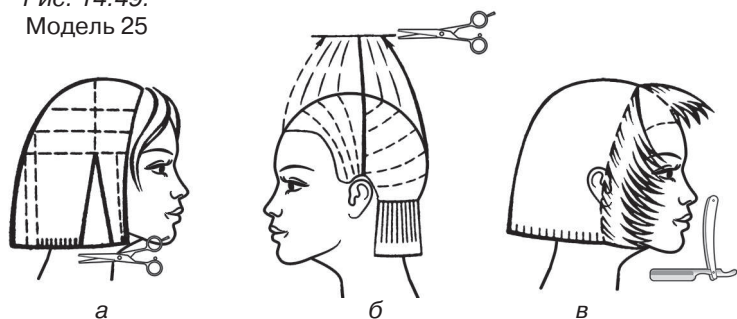

Волосся скроневих зон стрижуть тим самим методом, що й потиличну зону, однак пасма біля обличчя мають повторювати лінію нижньої щелепи (рис. 14.52, в).

Укладання виконують за допомогою фена, комбінованої та круглої щіток.



Рис. 14.52. Послідовність виконання зачіски

### Модель 27 (рис. 14.53)

Стрижку розпочинають із тім'яної зони, застосовуючи метод «на пальцях» (або «пасмо за пасмом», рис. 14.54, а).

Волосся скроневих зон відчісують угору, утримують і стрижуть на рівні довжини волосся тім'яної зони (рис. 14.54, б). Кут відтягування пасом —  $90^\circ$ .

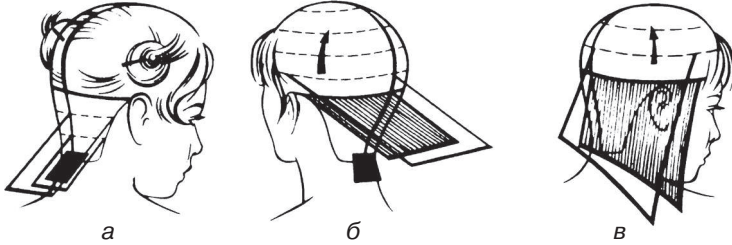
Волосся потиличної зони зачісують угору та зістригають аналогічно (рис. 14.54, в).

Стрижці надають остаточної форми.

На волосся наносять пінку або мус і підсушують феном, надаючи зачісці природної форми.



Рис. 14.51.  
Модель 26



Рис. 14.53.  
Модель 27



Рис. 14.54. Послідовність виконання зачіски

### Модель 28 (рис. 14.55)

Стрижку розпочинають із нижньопотиличної зони тушуванням (рис. 14.56, а, с. 216).

Волосся середньо- та верхньопотиличної зон стрижуть за допомогою градування. Пасма відділяють вертикальними проділами (рис. 14.56, б, с. 216).

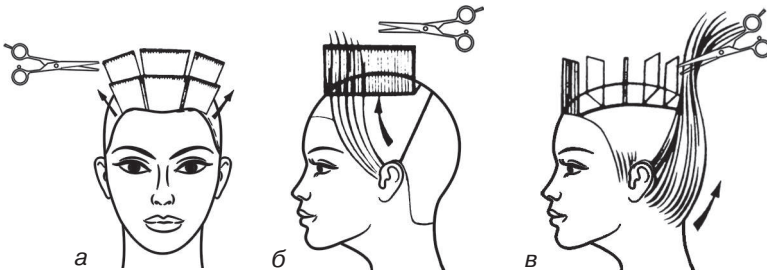
Волосся скроневих зон відділяють аналогічними проділами та стрижуть, орієнтуючись на довжину пасом потиличної і бокових зон.



Рис. 14.55.  
Модель 28





Волосся лобно-тім'яної зони стрижуть, відділяючи пасма горизонтальними проділами. Стрижуть із відтягуванням пасом до маківки (рис. 14.56, в).

Зачіску укладають за допомогою фіксувальних засобів.



Рис. 14.56. Послідовність виконання зачіски

### Модель 29 (рис. 14.57)

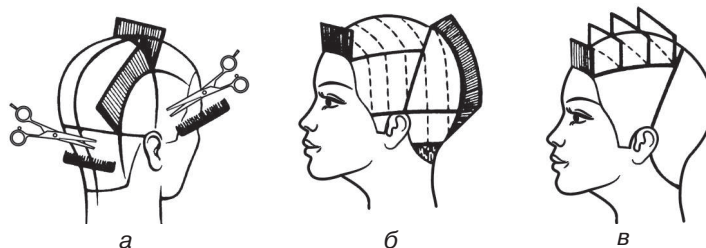

Рис. 14.57.  
Модель 29

Стрижку розпочинають із потиличної зони. Волосся відділяють горизонтальними проділами та стрижуть з відтягуванням пасом під кутом  $20^\circ$  (рис. 14.58, а).

Аналогічно стрижуть волосся правої та лівої скроневих зон (рис. 14.58, б).

Волоссятім'яної зони стрижуть за допомогою вертикальних проділів методом «пойнтинг» (рис. 14.58, в).

Насамкінець волосся філірують методом «слайсинг». Виконують укладання (рис. 14.58, г).



Рис. 14.58. Послідовність виконання зачіски

### Модель 30 (рис. 14.59)

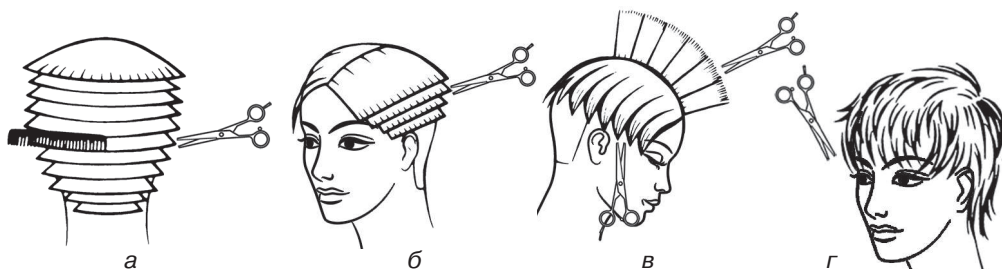

Рис. 14.59.  
Модель 30

Відокремлюють пасмо по крайовій лінії росту волосся лобно-тім'яної зони. Волосся стрижуть на рівні перенісся за прямою лінією. Це буде контрольне пасмо (рис. 14.60, а).

Волосся всіх зон стрижуть із відтягуванням пасом до контрольного пасма (рис. 14.60, б).

Уздовж центрального проділу відділяють пасмо, відтягують угору та стрижуть над пальцями. Це буде контрольне пасмо. Волосся всіх зон відтягують угору до цього контрольного пасма та стрижуть (рис. 14.60, в).





Рис. 14.60.  
Послідовність  
виконання зачіски

### Модель 31 (рис. 14.61)

Волосся потиличної зони стрижуть на основі класичної стрижки «каре» (рис. 14.62, а).

Пасма правої та лівої скроневих зон стрижуть із вертикальним відтягуванням пасом до обличчя, з'єднуючи з волоссям на потилиці (рис. 14.62, б).

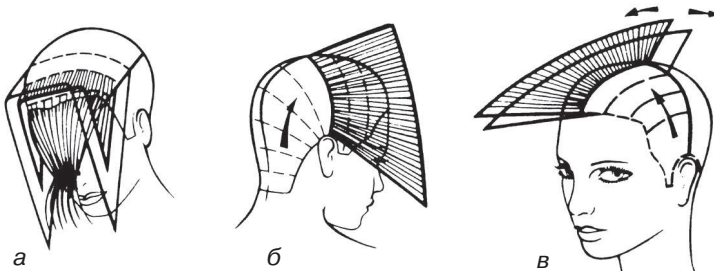
Волосся всіх зон стрижуть методом «пойнтинг» із вертикальним відтягуванням пасом (рис. 14.62, в).

Кожне пасмо з внутрішнього боку філірують бритвою (рис. 14.62, г).

Укладання волосся виконують феном і круглою щіткою. Для підкреслення кінців волосся використовують віск.



Рис. 14.61.  
Модель 31



Рис. 14.62. Послідовність виконання зачіски

### Модель 32 (рис. 14.63)

Усе волосся розділяють прямим проділом на дві рівні частини (рис. 14.64, а, с. 218).

У зоні чілки з обох боків від проділу відділяють тонке пасмо й стрижуть на погоджену довжину (рис. 14.64, б, с. 218).

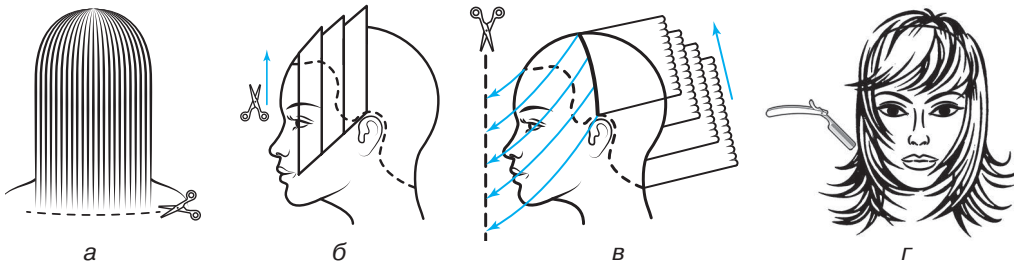
Волосся біля обличчя зачісують наперед, відтягують перпендикулярно до голови та стрижуть на рівні контрольного пасма (рис. 14.64, в, с. 218).

Волосся потиличної зони відділяють паралельно до проділу від вуха до вуха, підтягують до контрольного пасма та стрижуть (рис. 14.64, г, с. 218).

Укладання виконують за допомогою фена та плоскої щітки. Для підкручування кінців волосся використовують круглу щітку.



Рис. 14.63.  
Модель 32



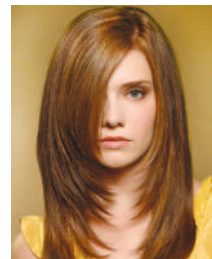

Рис. 14.64. Послідовність виконання зачіски

### Модель 33 (рис. 14.65)

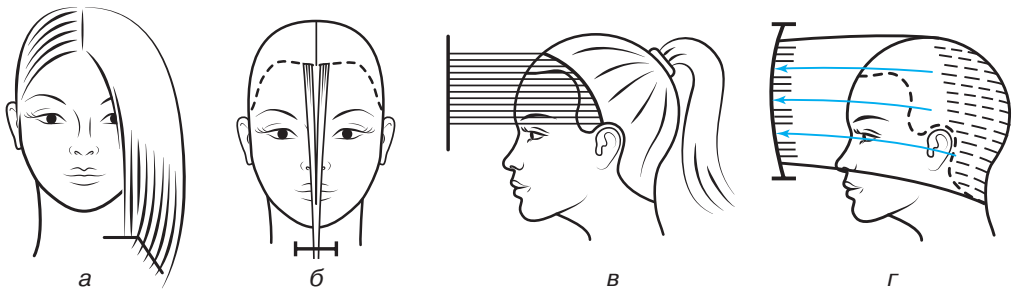

Рис. 14.65.  
Модель 33

Волосся розділяють горизонтальним проділом від вуха до вуха через маківку (рис. 14.66, а).

Волосся фронтальної зони стрижуть із відтягуванням на обличчя методом «пасмо на пасмо», надаючи стрижці овальної форми (рис. 14.66, б).

Волосся потиличної зони стрижуть із відтягуванням на обличчя, орієнтуючись на довжину волосся фронтальної зони (рис. 14.66, в). Після стрижки волосся потиличної зони окантовують.

Волосся тім'яної зони повторно стрижуть за допомогою вертикальних проділів, що додає зачісці об'ємності (рис. 14.66, г).

Укладають волосся за допомогою фена.



Рис. 14.66. Послідовність виконання зачіски

### Модель 34 (рис. 14.67)

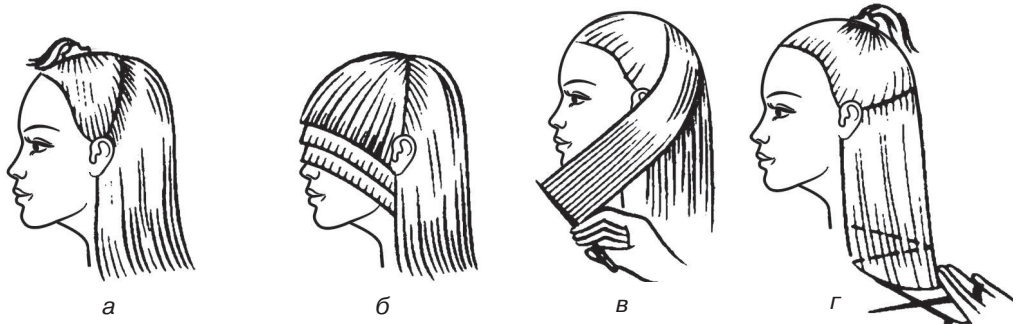

Рис. 14.67.  
Модель 34

Стрижку розпочинають із нижньопотиличної зони окантуванням (рис. 14.68, а).

Решту волосся потиличної зони стрижуть за допомогою вертикальних проділів з відтягуванням пасом під кутом 90° (рис. 14.68, б).

Волосся всіх зон філірують, застосовуючи різні техніки (рис. 14.68, в–д).

Укладають волосся за допомогою фена.





Рис. 14.68. Послідовність виконання зачіски

**Модель 35 (рис. 14.69)**

Волосяний покрив голови розподіляють на зони, як зображено на рис. 14.70, а.

Волосся тім'яної зони стрижуть за допомогою горизонтальних продлів (рис. 14.70, б, в).

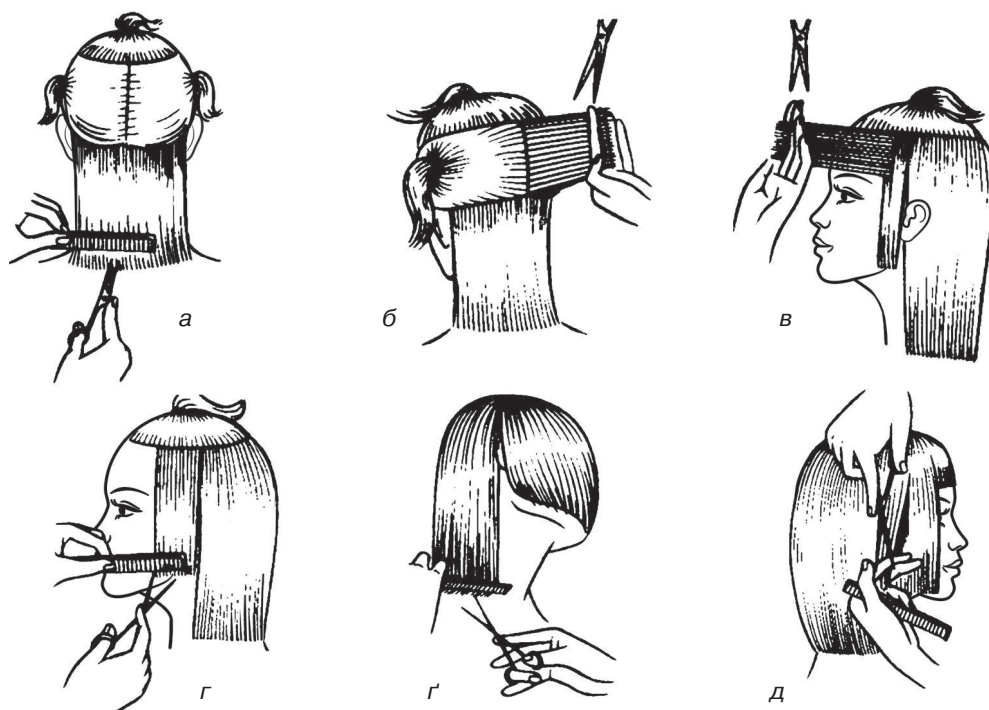
Волосся потиличної зони стрижуть за допомогою вертикальних продлів з подовженням до маківки (рис. 14.70, г). Кут відтягування пасом —  $90^\circ$ .

Укладання виконують за допомогою фена.

Рис. 14.69.  
Модель 35

Рис. 14.70. Послідовність виконання зачіски



### Модель 36 (рис. 14.71)



Рис. 14.71.  
Модель 36

Стрижку розпочинають із нижньопотиличної зони. Волосся розділяють вертикальними проділами. Кут відтягування пасом під час стрижки становить  $90^\circ$  (рис. 14.72, а).

Волосся верхньопотиличної зони стрижуть за допомогою вертикальних проділів прямим зрізом, орієнтуючись на довжину пасом нижньопотиличної зони (рис. 14.72, б).

Волосся лобно-тім'яної зони стрижуть методом «пасмо на пасмо», а також врізанням з поступовим зменшенням довжини пасом до маківки (рис. 14.36, в).

Волосся скроневих зон стрижуть за допомогою вертикальних проділів врізанням, орієнтуючись на довжину пасом верхньопотиличної зони. Маківку оформляють методом «слайсинг» (рис. 14.72, г).

Фарбування виконують за допомогою шапочки у два етапи.

*Перший етап.* Волосся зачісують проти напрямку росту до потилиці, виконують освітлення волосся з подальшим тонуванням (рис. 14.72, р, д).

*Другий етап.* Волосся прочісують за напрямком росту (рис. 14.72, е).

Потім його повторно освітлюють і фарбують обраним барвником, близьким за кольором або контрастним.



Рис. 14.72.  
Послідовність виконання зачіски

### Модель 37 (рис. 14.73)

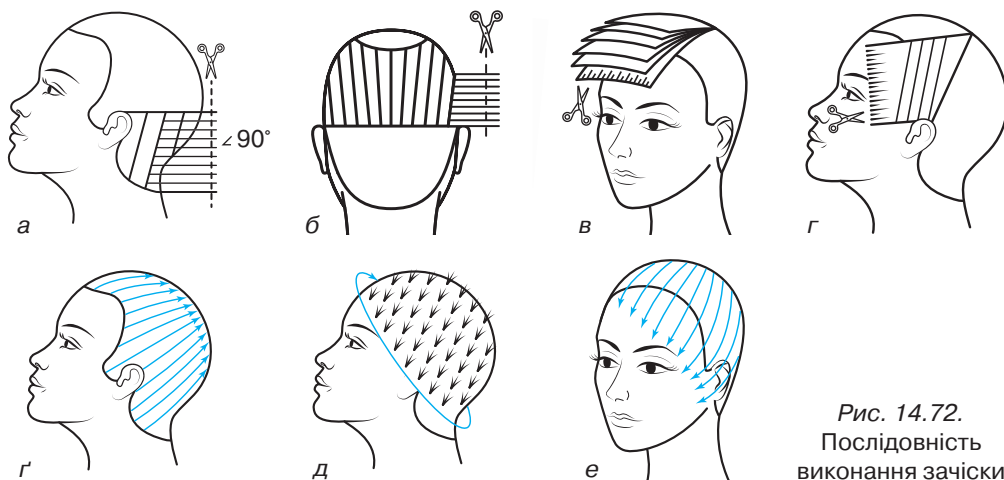

Рис. 14.73.  
Модель 37

Волосся стрижуть за технологією стрижки «сесун» та освітлюють.

Колорування здійснюють, відділяючи волосся ярусами за обраною схемою. Наприклад: перший ярус яскравий (яскраво-червоний), другий – темний (світло-коричневий), третій ярус контрастний щодо першого (фіолетовий) (рис. 14.74, а).

Зигзагоподібним проділом відділяють перший ярус на 3–4 см вище від крайової лінії росту волосся. Відчесане пасмо вкладають на фольгу та наносять фарбу бажаного кольору (рис. 14.74, б).



Аналогічно наносять фарбу на волосся другого та третього ярусів. У процесі фарбування дотримуються основної технологічної послідовності (рис. 14.74, в).



Рис. 14.74.  
Послідовність  
виконання зачіски

### Модель 38 (рис. 14.75)

Волоссяний покрив голови розділяють на дві частини — верхню та нижню (рис. 14.76, а).

У напрямку від вуха до вуха по всій потиличній зоні відчісують пасма завширшки 1,5–2 см, обробляють косметичним засобом і формують з них джгути при голові. Рухаючись навколо голови, завершують формування джгутів на фронтальній зоні поряд з початковим джгутом на потилиці (рис. 14.76, б).

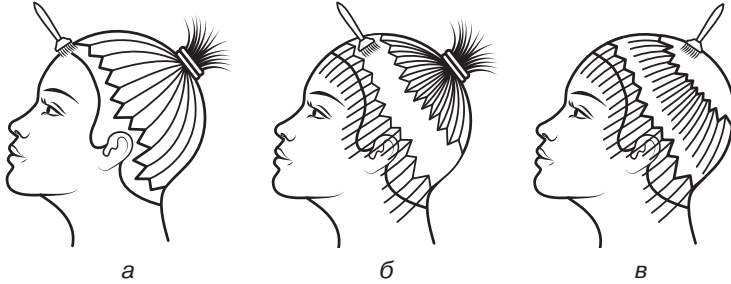
Решту волосся збирають у «хвіст» і фіксують прогумованою тасьмою. Для створення елемента зачіски «бутон» із середини «хвоста» виокремлюють тонке пасмо, обробляють його лаком і формують за допомогою затискача завиток. Завершують моделювання «бутону» пальцями (рис. 14.76, в).

Від основної маси волосся «хвоста» відділяють тонкі пасма й плетуть із них мереживні коси в одному напрямку (рис. 14.76, г). Коси укладають навколо «бутона» квіткою мереживом назовні й закріплюють шпильками та невидимками.

Після завершення виконання зачіски волосся фіксують лаком або лаком-блiskом (рис. 14.76, г).



Рис. 14.75.  
Модель 38



Рис. 14.76.  
Послідовність  
виконання зачіски



### Модель 39 (рис. 14.77)



Рис. 14.77.  
Модель 39

Усю масу волосся розділяють на три частини (рис. 14.78, а). На середній частині відділяють верхнє пасмо, опрацьовують його щипцями-гофре. З підготовленого пасма викладають фігурний елемент зачіски (рис. 14.78, б).

Наступні пасма формують аналогічно попередньому, розміщуючи їх довільно (рис. 14.78, в).

Волосся бокових частин розчісують і фіксують зі зміщенням ліворуч, як одне пасмо, з якого продовжують формувати елементи зачіски, подібні до попередніх (рис. 14.78, г).

Зачіску доповнюють постижерними виробами.



Рис. 14.78. Послідовність виконання зачіски

### Модель 40 (рис. 14.79)



Рис. 14.79.  
Модель 40

Волоссяний покрив голови розділяють на п'ять рівних частин і закріплюють прогумованою тасьмою (рис. 14.80, а).

Виконання зачіски розпочинають із правого скроневого пасма. Підхоплюють пасмо шпилькою та викладають елемент зачіски – фігурний вузол (рис. 14.80, б).

Друге та наступні пасма потиличної зони викладають аналогічно першому, з'єднуючи пасма між собою шпильками (рис. 14.80, в–д).

Зачіску фіксують лаком (рис. 14.80, е).



Рис. 14.80.  
Послідовність  
виконання зачіски



**Модель 41** (рис. 14.81)

Виконання зачіски розпочинають із ретельного розчісування волосся. Волоссяний покрив розділяють на дві частини проділом від вуха до вуха через найвищу точку голови (рис. 14.82, а).

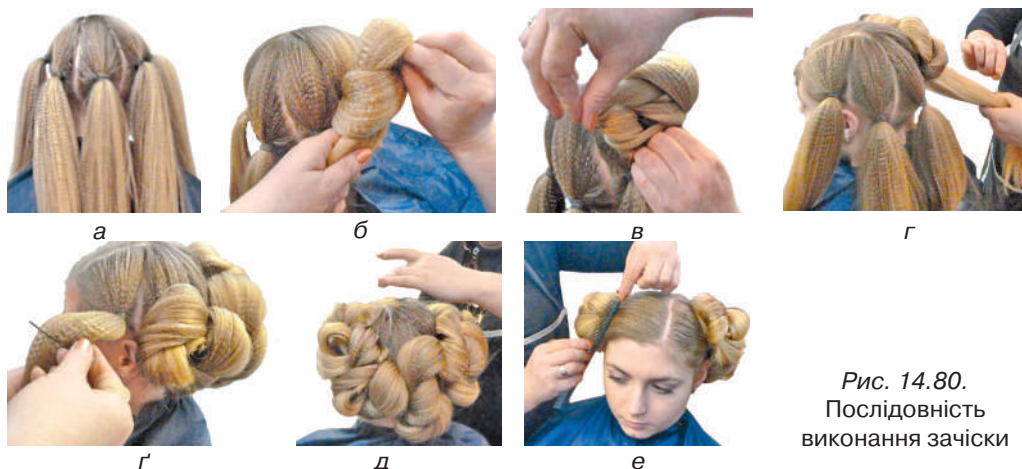
Волосся потиличної зони ретельно розчісують, формують на маківці «хвіст» і закріплюють біля його основи штучний валик. Масу волосся із «хвоста» начісують та укладають на валик, утворюючи основний елемент зачіски подовженої форми (рис. 14.82, б).

Волосся фронтальної зони накручують електричними щипцями середнього діаметру. Отримані хвилі вкладають на основний елемент зачіски в задуманому порядку (рис. 14.82, в–г).

Зачіску фіксують лаком.



Рис. 14.81.  
Модель 41



Рис. 14.82. Послідовність виконання зачіски

**Модель 42** (рис. 14.83)

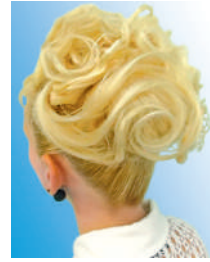
Волоссяний покрив розділяють на потиличну та фронтальну зони (рис. 14.84, а).

На фронтальній зоні відділяють частину волосся для оформлення чілки. Решту волосся ділять на пасма із квадратною основою, закріплюють кожне з них прогумованою тасьмою (рис. 14.84, б).

Отримані пасма накручують щипцями-гофре без застосування косметичного засобу (рис. 14.84, в).

З пасом заплітають мереживні коси, з яких формують декоративні елементи зачіски на фронтальній зоні (рис. 14.84, г).

Чілку зачісують на правий бік і закріплюють. Решту волосся заплітають у косу за діагональною лінією. Готову зачіску фіксують лаком і доповнюють декоративними елементами.



Рис. 14.83.  
Модель 42



Рис. 14.84. Послідовність виконання зачіски



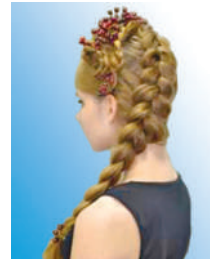

## 14.2. ЧОЛОВІЧИ МОДЕЛЬНІ ЗАЧІСКИ

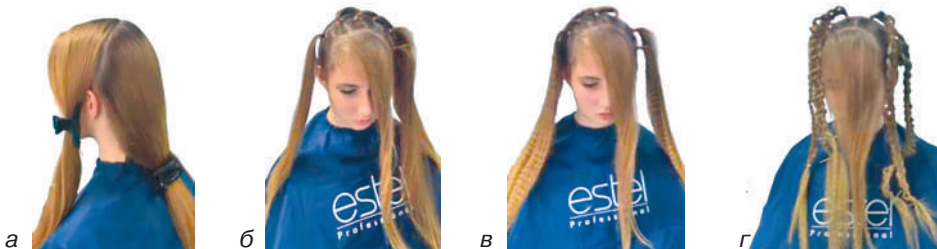
### Модель 1 (рис. 14.85)



Рис. 14.85.  
Модель 1

Стрижку розпочинають із нижньопотиличної зони. Пасма відділяють вертикальними проділами. Кут відтягування пасом становить  $90^\circ$  до поверхні голови. Градування зовнішнє (рис. 14.86, а).

Волосся верхньопотиличної зони стрижуть від середини потилиці до крайової лінії росту на скронях методом врізання. Кут відтягування пасом –  $90^\circ$  (рис. 14.86, б).

Волосся лобно-тім'яної зони стрижуть за допомогою вертикальних проділів методом врізання з відтягуванням пасом у бік маківки (рис. 14.86, в).

Чілку оформлюють методом «слайсинг», надавши їй асиметричної форми. Кінці пасом усієї стрижки полегшують методом «слайсинг» (рис. 14.86, г).

Після завершення стрижки виконують мелірування за допомогою шапочки або фольги барвником на 1–2 тони світлішим за основний колір.



Рис. 14.86. Послідовність виконання зачіски

### Модель 2 (рис. 14.87)

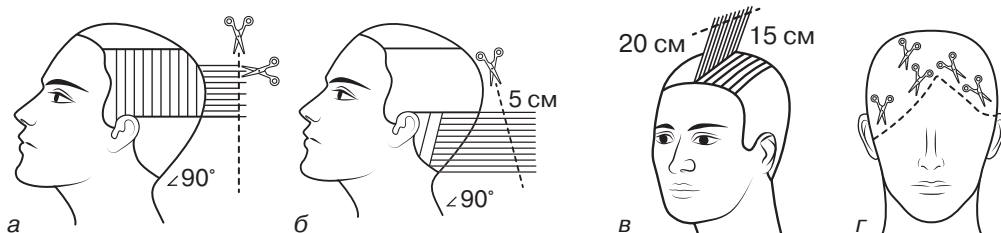

Рис. 14.87.  
Модель 2

Стрижку розпочинають з окантування нижньопотиличної зони за прямою лінією (рис. 14.88, а).

Волосся потиличної зони стрижуть за допомогою горизонтальних проділів методом «пойнтинг» (рис. 14.88, б).

Волосся решти зон стрижуть методом «пасмо за пасмом» за допомогою вертикальних проділів (рис. 14.88, в).

Волоссятім'яної зони стрижуть за формою овалу з відтягуванням пасом до обличчя (рис. 14.88, г).



Рис. 14.88. Послідовність виконання зачіски



**Модель 3 (рис. 14.89)**

Виконують боковий проділ та окантовують волосся за задуманою формою. Волосся скроневі зони стрижуть методом «пасмо на пасмо» з подовженням до обличчя (рис. 14.90, а).

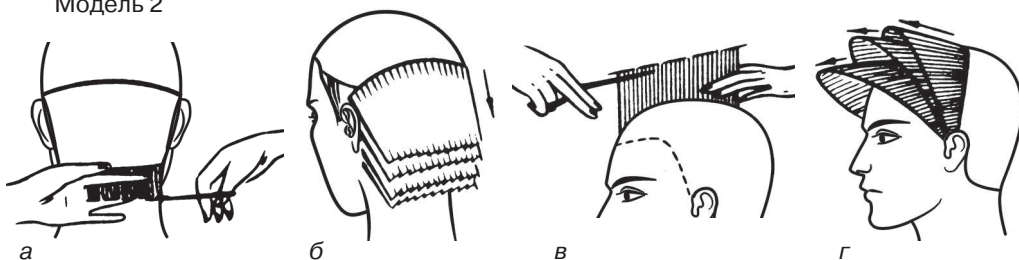
Волосся верхньопотиличної зони стрижуть за допомогою вертикальних проділів, надаючи форми шапочки (рис. 14.90, б).

Волосся нижньопотиличної зони стрижуть за вертикальними проділами, орієнтуючись на довжину пасом верхньопотиличної зони (рис. 14.90, в, г).

Стрижку перевіряють підтягуванням пасом тім'яної зони до волосся верхньопотиличної зони (рис. 14.90, г).



Рис. 14.89.  
Модель 3



Рис. 14.90.  
Послідовність  
виконання зачіски

**Модель 4 (рис. 14.91)**

Волосся розділяють радіальними проділами від маківки. На найвищій точці голови відокремлюють ділянку у формі ромба (рис. 14.92, а).

Зістрижене пасмо волосся з цієї ділянки буде контрольним. Решту пасом, відділених радіальними проділами, стрижуть із відтягуванням до контрольного пасма методом «зубчастий зріз» (рис. 14.92, б).

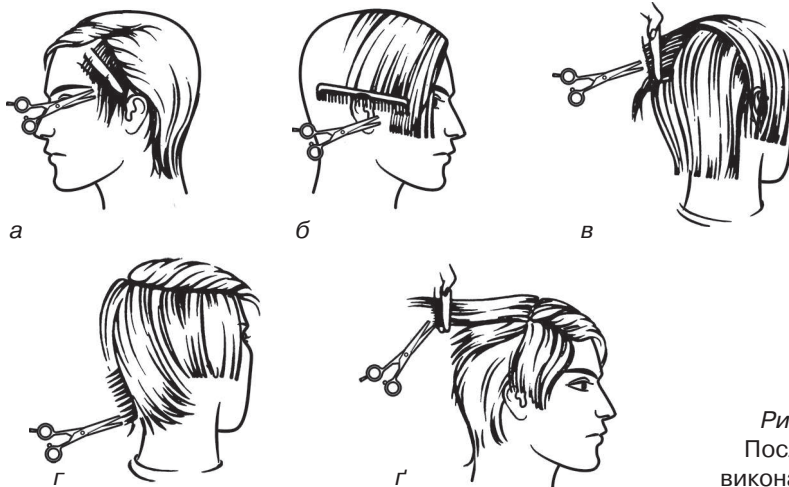
Укладають феном з використанням засобів стайлінгу.



Рис. 14.91.  
Модель 4



Рис. 14.92.  
Послідовність  
виконання зачіски



### Модель 5 (рис. 14.93)

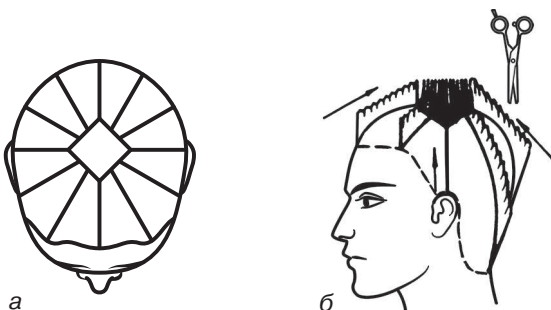

Рис. 14.93.  
Модель 5

Стрижку розпочинають тушуванням від крайової лінії росту волосся на шиї до середини вуха (рис. 14.94, а).

Горизонтальним проділом відділяють пасмо, що проходить через потиличний виступ, і стрижуть внутрішнім зрізом, утворюючи овальну лінію (рис. 14.94, б). Волосся скроневих і тім'яної зон стрижуть методом «пасмо на пасмо» (рис. 14.94, в).

Чілку окантовують за прямою лінією (рис. 14.94, г).

Волосся потиличної зони стрижуть, відділяючи вертикальними проділами (рис. 14.94, р). Волосся всіх зон глибоко філірують (рис. 14.94, д).



Рис. 14.94.  
Послідовність виконання зачіски

### Модель 6 (рис. 14.95)

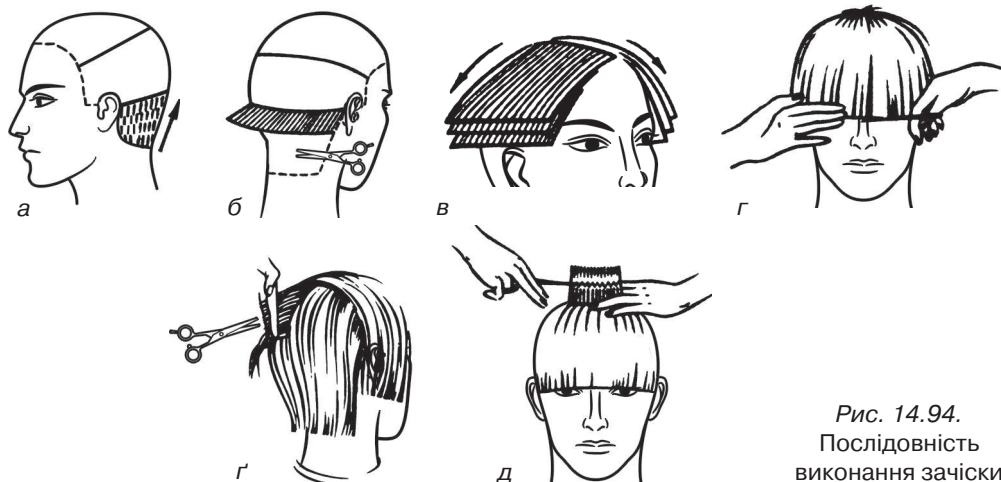

Рис. 14.95.  
Модель 6

Волосся скроневих зон стрижуть методом «пасмо на пасмо» (рис. 14.96, а).

Волосся потиличної зони стрижуть «на пальцях», орієнтуючись на довжину пасом скроневих зон (рис. 14.96, б).

Волосся тім'яної зони простригають методом «пасмо за пасмом» за допомогою вертикальних проділів з відтягуванням пасом до обличчя (рис. 14.96, в, г).

Волосся укладають за допомогою гелю.



Рис. 14.96. Послідовність виконання зачіски



**Модель 7 (рис. 14.97)**

Волосся розподіляють на зони за схемою, як зображено на рис. 14.98, а.

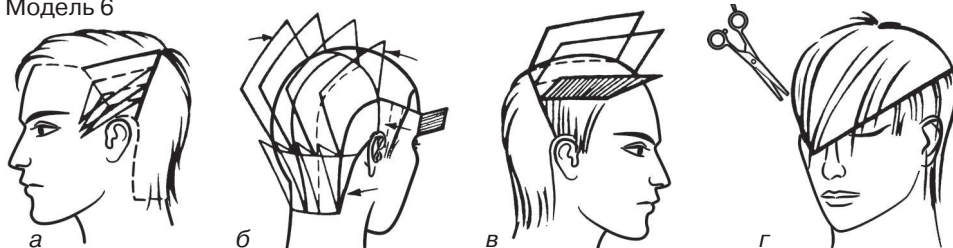
На скронях виконують тушування (рис. 14.98, б).

Волосся скронь і чілки окантовують у формі овалу (рис. 14.98, в).

Подальшу стрижку виконують методом «пасмо на пасмо», надаючи зачісці овальної форми (рис. 14.98, г).

Волосся тім'яної зони стрижуть за допомогою вертикальних проділів, орієнтуючись на довжину чілки (рис. 14.98, р).

Волосся всіх зон підтягують угору й стрижуть, орієнтуючись на контрольне пасмо тім'яної зони (рис. 14.98, д–є).

Укладання виконують за допомогою фена.



Рис. 14.97.  
Модель 7



Рис. 14.98. Послідовність виконання зачіски

**Модель 8 (рис. 14.99)**

Волосся нижньопотиличної та скроневих зон стрижуть за допомогою тушування (рис. 14.100, а).

Волосся тім'яної та верхньопотиличної зон стрижуть методом «пасмо за пасмом» (рис. 14.100, б).

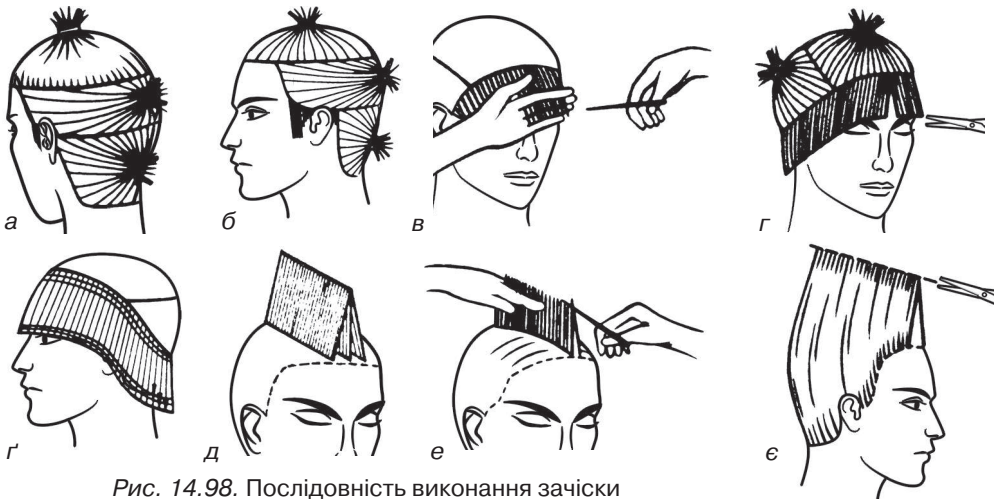
Стрижку завершують філіруванням волосся всіх зон (рис. 14.100, в).

Волосся укладають за допомогою гелю.



Рис. 14.99.  
Модель 8



Рис. 14.100.  
Послідовність  
виконання зачіски



### Модель 9 (рис. 14.101)

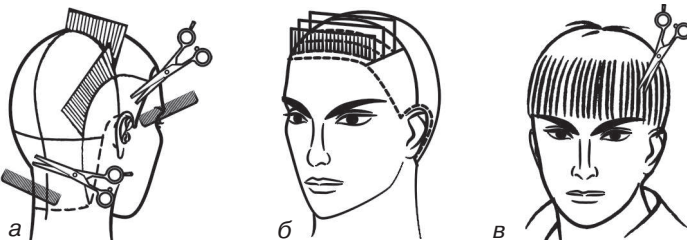

Рис. 14.101.  
Модель 9

Волосся лівої скроневої та потиличної зон стрижуть методом тушування (рис. 14.102, а).

Волосся правого боку зачіски має бути значно довшим. Розпочинають стрижку зі скроні, відділяючи волосся по вертикалі з відтягуванням до маківки.

Так само стрижуть волосся з лівого боку (рис. 14.102, б).

Волосся на маківці відділяють трикутником і стрижуть із відтягуванням до короткого волосся лівої скроні (рис. 14.102, в).

Наприкінці потрібно виконати перевірючу стрижку (рис. 14.102, г).



Рис. 14.102. Послідовність виконання зачіски

### Модель 10 (рис. 14.103)

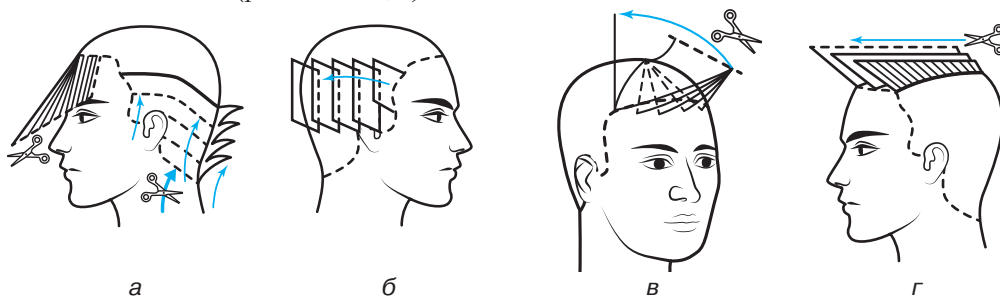

Рис. 14.103.  
Модель 10

Волосся нижньопотиличної зони окантовують за прямою лінією (рис. 14.104, а), а потім стрижуть із відтягуванням пасом під кутом  $30^\circ$  до поверхні голови для надання об'єму (рис. 14.104, б).

Волосся верхньопотиличної зони стрижуть, орієнтуючись на довжину волосся нижньопотиличної зони (рис. 14.104, в).

Волосся скроневої зони стрижуть методом «пасмо на пасмо» (рис. 14.104, г).



Рис. 14.104. Послідовність виконання зачіски



**Модель 11** (рис. 14.105)

Волосся нижньопотиличної та нижньої частини скроневих зон стрижуть за допомогою тушування (рис. 14.106, а).

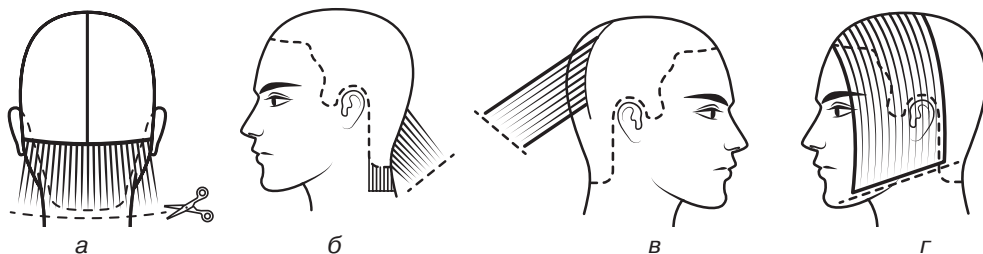
Решту волосся скроневих зон стрижуть методом «пасмо на пасмо» (рис. 14.106, б).

Волосся потиличної зони стрижуть методом «на пальцях» (або «пасмо за пасмом», рис. 14.106, в).

Зачісці надають остаточної форми методом «слайсинг» (рис. 14.106, г).

Укладання виконують за допомогою гелю та пінки.



Рис. 14.105.  
Модель 11



Рис. 14.106. Послідовність виконання зачіски

**Модель 12** (рис. 14.107)

Стрижку розпочинають з окантування скронь за прямою лінією (рис. 14.108, а).

Чілку стрижуть у формі трикутника методом «пойнтинг» (рис. 14.108, б).

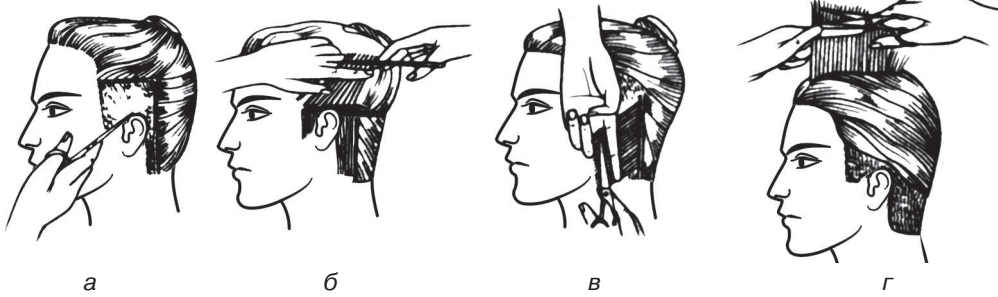
Волосся тім'яної зони стрижуть методом «пасмо на пасмо» (рис. 14.108, в).

Волосся на потилиці в процесі стрижки надають форми шапочки (рис. 14.108, г).

Ефект стрижки посилюють меліруванням за допомогою фольги (рис. 14.108, г).

Укладання виконують феном.



Рис. 14.107.  
Модель 12



Рис. 14.108. Послідовність виконання зачіски

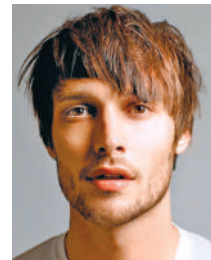

### Модель 13 (рис. 14.109)

Для виконання малюнка попередньо розробляють ескіз і погоджують його з клієнтом. Ефект від обраного малюнка посилюють знебарвленням або фарбуванням волосся, урахувавши контрастність кольору волосся та шкіри, різні сполучення ліній, симетрію та рівновагу.

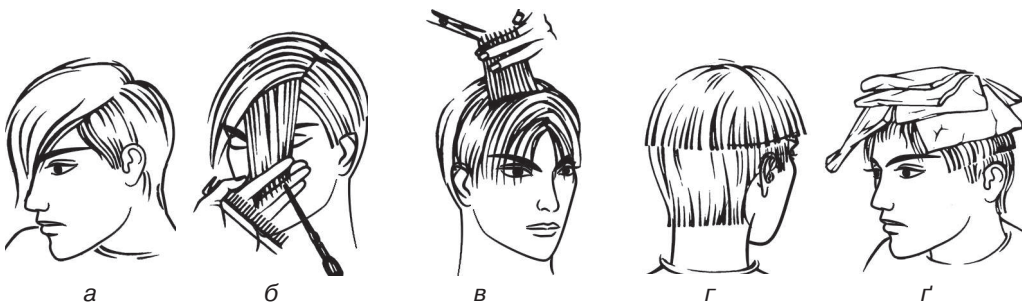
Можливі три способи.

*Спосіб 1.* Малюнок наносять на шкіру голови; волосся стрижуть ножицями чітко за лініями, потім малюнок конкретизують машинкою за типом окантування та голять.

*Спосіб 2.* Малюнок виконують ножицями й переходять до гоління.

*Спосіб 3.* Волосся голять за допомогою шаблонів.

На певній ділянці голови волосся роблять значно коротшим, решта волосся залишається довшою. Малюнок виконують на ділянці з коротшим волоссям.



Рис. 14.109. Варіанти моделі 13

### Модель 14 (рис. 14.110)



Рис. 14.110.  
Модель 14

Стрижку розпочинають із нижньопотиличної зони. Горизонтальним проділом відокремлюють пасмо волосся, яке стрижуть за прямою лінією (рис. 14.111, а).

Волосся середньо- та верхньопотиличної зон стрижуть за допомогою вертикальних проділів, моделюючи форму стрижки (рис. 14.111, б).

Волосся скроневих зон стрижуть за допомогою горизонтальних проділів, орієнтуючись на довжину волосся потиличної зони (рис. 14.111, в, г).

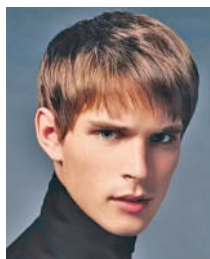
Волосся тім'яної зони стрижуть за допомогою вертикальних проділів з відтягуванням пасом угору (рис. 14.111, г).



Рис. 14.111. Послідовність виконання зачіски



**Модель 15** (рис. 14.112)

Волосся скроневих зон стрижуть методом «пасмо на пасмо» (рис. 14.113, а).

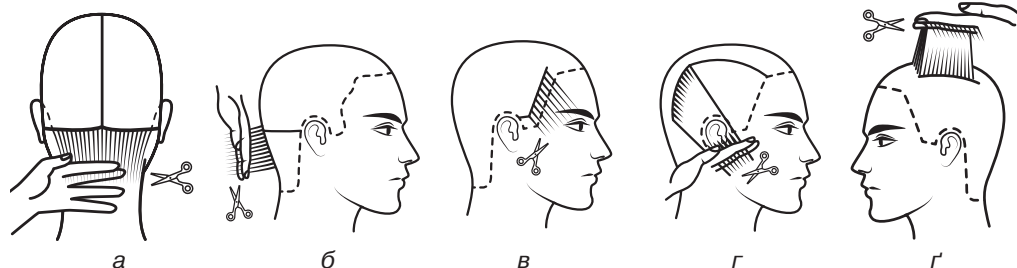
Волосся потиличної зони стрижуть методом «на пальцях» (або «пасмо за пасмом»), орієнтуючись на довжину пасом на скронях (рис. 14.113, б).

Волосся тім'яної зони стрижуть методом «пасмо за пасмом» (рис. 14.113, в). Чілку зачісують на обличчя та стрижуть у формі трикутника (рис. 14.113, г).

Волосся висушують феном.



Рис. 14.112.  
Модель 15



Рис. 14.113. Послідовність виконання зачіски

**14.3. ДИТЯЧІ МОДЕЛЬНІ ЗАЧІСКИ****Модель 1** (рис. 14.114)

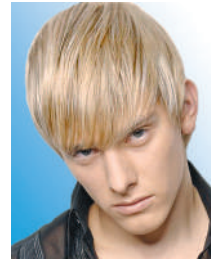
Волосся розчісують, збирають у «хвіст» на маківці й закріплюють прогумованою тасьмою (рис. 14.115, а).

«Хвіст» обгортають кількома товстими стрічками у формі джгута для створення основи зачіски (рис. 14.115, б).

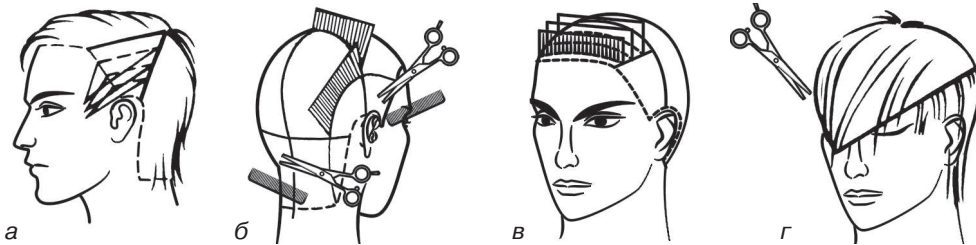
«Хвіст» розподіляють на кілька пасом. Невелике пасмо в центрі «хвоста» залишають вільним, а решту волосся обгортають навколо джгута зі стрічок і закріплюють шпильками (рис. 14.115, в).

Центральне пасмо розділяють на кілька частин. Кожну з них скручують у джгут і викладають згори зачіски, створюючи різні візерунки (рис. 14.115, г). Закріплюють маленькими шпильками.



Рис. 14.114.  
Модель 1



Рис. 14.115. Послідовність виконання зачіски





### Модель 2 (рис. 14.116)

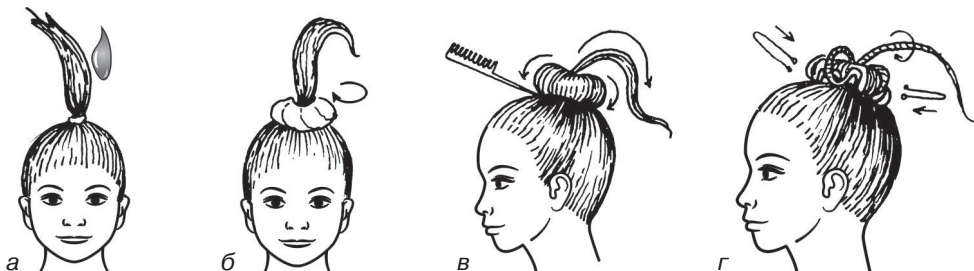

Рис. 14.116.  
Модель 2

Волосся розчісують і збирають у «хвіст», праворуч від маківки, закріплюють його прогумованою тасьмою (рис. 14.117, а).

«Хвіст» розділяють на чотири пасма. Одне з них складають у формі петлі, а його кінець обгортають навколо основи «хвоста» і закріплюють шпильками або невидимками (рис. 14.117, б).

Так само складають і закріплюють інші пасма (рис. 14.117, в).



Рис. 14.117. Послідовність виконання зачіски

### Модель 3 (рис. 14.118)

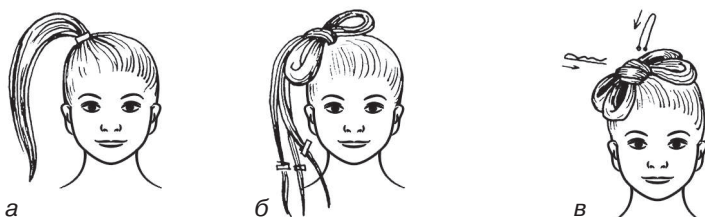

Рис. 14.118.  
Модель 3

Волосся розчісують і заплітають коси (рис. 14.119, а).

Одну з кіс укладають навколо голови через маківку й закріплюють шпильками (рис. 14.119, б). Другу косу укладають так само. Обидві коси закріплюють на маківці. Зачіску можна прикрасити квітами (рис. 14.119, в).



Рис. 14.119. Послідовність виконання зачіски

### Модель 4 (рис. 14.120)

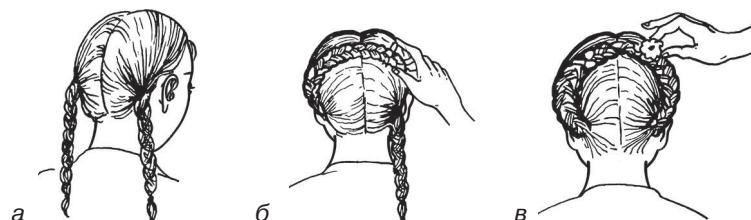

Рис. 14.120.  
Модель 4

Волосся розподіляють хрестоподібним проділом на зони. На маківці відділяють контрольне пасмо у формі ромба, стрижуть із відтягуванням пасом під кутом  $90^\circ$  (рис. 14.121, а). Решту пасом стрижуть радіальними проділами, орієнтуючись на контрольне пасмо (рис. 14.121, б). Наприкінці виконують «слайсинг» волосся всіх зон (рис. 14.121, в).



Рис. 14.121. Послідовність виконання зачіски



**Модель 5 (рис. 14.122)**

Стрижку розпочинають із нижньопотиличної зони методом «пасмо на пасмо» (рис. 14.123, а). Верхньопотиличну зону стрижуть за допомогою вертикальних проділів (рис. 14.123, б).

Потім переходять до скронь. Довжину першої сходинки визначають на рівні верхньої щелепи. Другу сходинку стрижки виконують на рівні середини вуха (рис. 14.123, в).

Чілку окантовують за прямою лінією.



Рис. 14.122.  
Модель 5



Рис. 14.123.  
Послідовність  
виконання зачіски

**Модель 6 (рис. 14.124)**

Стрижку розпочинають із тім'яної зони за технологією стрижки «руська» (рис. 14.125, а).

Волосся скроневих зон стрижуть методом «пасмо на пасмо» (рис. 14.125, б). Окантування чілки виконують за скошеною лінією (рис. 14.125, в).

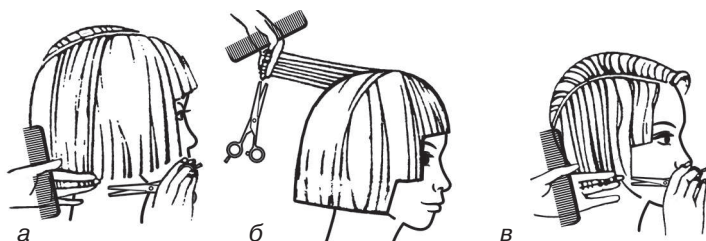

Рис. 14.124.  
Модель 6



Рис. 14.125.  
Послідовність  
виконання зачіски

**Модель 7 (рис. 14.126)**

Чілку відділяють у формі трикутника, центральна точка якого розміщена посередині фронтальної зони. Чілці надають асиметричної форми (рис. 14.127, а).

Волосся скроневих зон зачісують на обличчя та окантовують у формі овалу (рис. 14.127, б).

Волосся всіх зон окантовують прямими ножицями методом «слайсинг» (рис. 14.127, в).



Рис. 14.126.  
Модель 7



Рис. 14.127.  
Послідовність  
виконання зачіски



### Модель 8 (рис. 14.128)



Рис. 14.128.  
Модель 8

Стрижку розпочинають зі скроні електричною машинкою (рис. 14.129, а, б). Решту волосся простригають способом «на пальцях» з відтягуванням пасом під кутом  $90^\circ$  (рис. 14.129, в).

Тушування виконують за допомогою електричної машинки (без використання насадок) і великого гребінця з високими зубцями для регулювання кута зрізування пасом і положення машинки під час тушування (рис. 14.129, г).

Окантування виконують машинкою без застосування насадок по всій крайовій лінії росту волосся, починаючи з лоба (рис. 14.129, г).

На волоссі лобно-тім'яної зони виконують філірування під гребінцем, застосовуючи філірувальні ножиці. Потиличну зону філірують, захоплюючи пасма горизонтально, рухаючись знизу вгору (рис. 14.129, д).

Чілку стрижуть на погоджену довжину за допомогою прямих ножиць (рис. 14.129, е).



Рис. 14.129.  
Послідовність  
виконання зачіски

### Модель 9 (рис. 14.130)



Рис. 14.130.  
Модель 9

Ця стрижка підходить для волосся середньої довжини, а також тонкого та м'якого.

Волосся нижньопотиличної зони стрижуть із кутом відтягування пасом  $45^\circ$ . Контрольне пасмо стрижуть прямим зрізом, наступні пасма – методом «зубці пилки» (рис. 14.131, а).

Волосся верхньопотиличної зони ділять навпіл вертикальним проділом і філірують за допомогою бритви методом «джгут» (рис. 14.131, б).

По крайовій лінії від скроні до лоба волоссю надають увігнутої форми та довжини за допомогою бритви й прямих ножиць (рис. 14.131, в, г).

Стрижку завершують укладанням феном і дифуззором, щоб надати волоссю пишності й створити легкі локони.





Рис. 14.131. Послідовність виконання зачіски

**Модель 10** (рис. 14.132)

Для виконання стрижки волосся на потилиці має бути подовжене.

Волосся на потилиці збирають у «хвіст». Стрижку розпочинають машинкою, рухаючись навколо голови й утворюючи асиметрію довжини волосся (рис. 14.133, а).

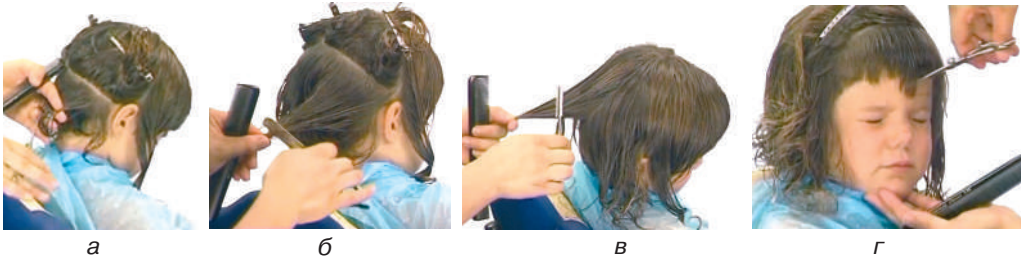
На лівому боці волоссяного покриву визначають центр майбутнього малюнка на волоссі (рис. 14.133, б). Від цієї точки за допомогою бритви виконують радіальні лінії в різні боки. Потім ці лінії з'єднують між собою, утворюючи малюнок «павутина» (рис. 14.133, в).

Виконують окантування зон короткого волосся потилиці та чілки (рис. 14.133, г).

Перехід між довгим і коротким волоссям оформлюють тушуванням за допомогою машинки та гребінця.

Рис. 14.132.  
Модель 10

Рис. 14.133. Послідовність виконання зачіски

**Модель 11** (рис. 14.134)

Волосся фронтальної зони затискають, залишаючи вільною зону лівої скроні.

Потиличну зону зачісують на ліву сторону, стрижуть із відтягуванням пасом під кутом  $0^\circ$  методом «зубці пилки» (рис. 14.135, а, с. 236).

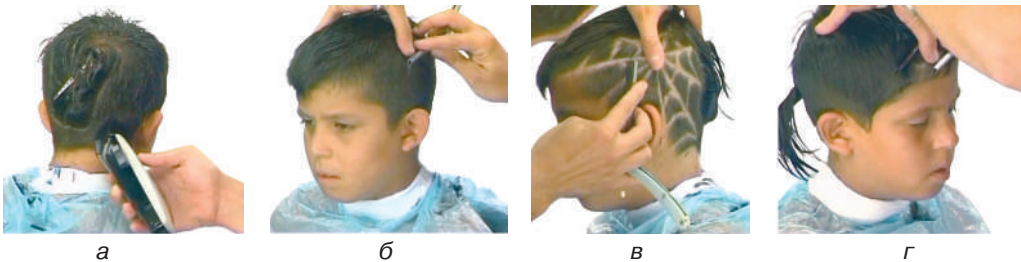
Окантування виконують від зовнішнього кінця брови до її середини.

Волосся скроні зачісують на обличчя та стрижуть пасмо по діагоналі методом «зубці пилки» (рис. 14.135, б, в, с. 236).

Рис. 14.134.  
Модель 11

Потилицю стрижуть за діагональними проділами від крайової лінії росту волосся. Пасма стрижуть паралельно до проділу з поступовим збільшенням кута відтягування пасма до маківки (створення асиметрії довжини) (рис. 14.135, е).

Волосся правої скроні філірують методом «джгут» (рис. 14.135, г).

Чілку доопрацьовують за допомогою прямих ножиць методом «слайсинг» (рис. 14.68, д). Укладають волосся феном.



Рис. 14.135. Послідовність виконання зачіски

### Запитання та завдання

1. До якого стилю належать жіночі зачіски моделей 1, 7 і 8?
2. Якому типу обличчя пасуватимуть жіночі зачіски моделей 2, 3, 4 та 5?
3. Зачіски яких моделей належать до зворотних, передніх, центральних, концентрованих?
4. За допомогою яких інструментів виконують чоловічі стрижки моделей 1 і 5?
5. Які з представлених моделей зачісок з короткого волосся можна порадити жінці середнього віку?
6. Доберіть кілька моделей зачісок для клієток із середньою довжиною волосся.
7. Які з моделей зачісок підійдуть для хвилястого волосся?
8. Які інструменти та засоби для укладання потрібно застосувати для дитячих зачісок моделей 8–11?
9. Доберіть моделі зачісок для жінок із квадратним і трикутним типами обличчя.
10. У яких моделях стрижки виконують методом градуювання?
11. У яких моделях у процесі стрижки виконують філірування волосся?
12. Охарактеризуйте різні форми окантування чілки на прикладі моделей стрижок.
13. Які інструменти для стрижки волосся використовують у чоловічих зачісках моделі 13?

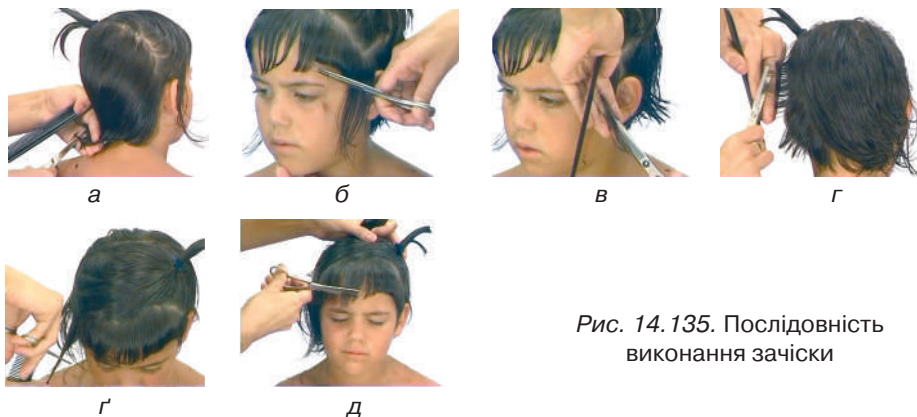

### 15.1. МАТЕРІАЛИ ДЛЯ ВИРОБІВ З ВОЛОССЯ

**Постижерні вироби** використовують у перукарській справі здавна. Це різноманітні перуки, шиньйони, штучні коси, накладки, окремі пасма, локони, вії, брови. Їх можна побачити не тільки в театрі, на естраді, на показах моди та конкурсах, а й у повсякденному житті. Уміння та навички виготовлення й використання виробів з волосся потрібні кожному перукареві.

Кращим матеріалом для виготовлення постижерних виробів вважають натуральне зрізане волосся людини. З волосся завдовжки 40–80 см виготовляють довгі коси й перуки; менше 15 см — накладки, клеєні постижерні прикраси.

Окрім натурального волосся, використовують вовну та штучне волосся. Найбільшого поширення набуло штучне волосся з волокна канікалону.

Для виготовлення перук, шиньйонів, кіс і клеєних прикрас потрібні:

- *спеціальний еластичний матеріал* сітчастої структури для виготовлення основи перуки — монтюру;
- *тасьма, нитки* — для обкantuвання й пошиття монтюра, надання йому міцності та збереження форми;
- *желатин, клей* — для створення форми монтюра й для клеєних виробів;
- *антистатичні препарати, барвники* — для зняття статичної електрики та фарбування виробу;
- *декоративні доповнення* — бісер, стрази, блискітки, тасьма, стрічки тощо.

### 15.2. СПОСОБИ ЗАКРІПЛЕННЯ ВОЛОССЯ

Використовують два способи закріплення волосся на постижерних виробах.

**1. Тресування** — виготовлення *тресу* вплетенням пасом волосся за певною системою між міцними нитками та подальше пришивання готового тресу до основи постижерних виробів (рис. 15.1, 15.2).

**2. Тамбурування** — безпосереднє закріплення волосся тамбурною петлею, «вив'язування гачком» на основі виробу.

Обидва способи однаково важливі, усе залежить від виду й призначення виробу.



Рис. 15.1. Трес Рис. 15.2. Тресування

#### 15.2.1. Тресування волосся

##### Пристрої для тресування

**Тресбанк** — основний пристрій для тресування (рис. 15.3, с. 238). Складається з двох дерев'яних або металевих стійок для натягування ниток тресу. Стійки прикріплені до робочої поверхні струбцинами, які утримують їх у вертикальному положенні. Одна стійка (права) має три отвори — гнізда, у які встав-

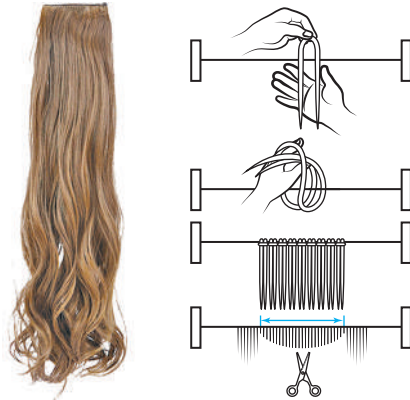

ляють спеціальні кілки з намотаними на них нитками. На другій (лівій) стійці закріплюють кінці ниток основи для тресу.

**Карда** – пристрій у формі пластини з рядами металевих зубців для первинного оброблення зістриженого волосся, розчісування та змішування волосся різних відтінків (рис. 15.4).

До пристроїв, необхідних для виготовлення постижерних виробів, належать також пружинні апарати та спеціальні рами для закріплення основи майбутнього виробу; постижерні гачки, голки, шильця; манекени голови та шарнірний пристрій для закріплення монтюра.



Рис. 15.3. Тресбанк



Рис. 15.4. Карда

**Підготовчі роботи.** Перед початком роботи натуральне волосся попередньо обробляють, а саме: сортують за кольором, довжиною, якістю; дезінфікують; визначають положення основи та кінців; складають волосся в одному напрямку; розчісують на карді; знебарвлюють, тонують або фарбують; промивають після фарбування; просушують; розчісують основу; змішують волосся різного кольору; зв'язують пасма.

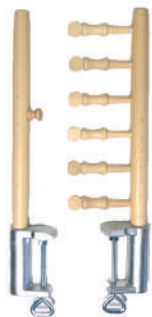
Водночас стежать за тим, щоб не переплутати основу волосся з кінцями. *Основою (головкою)* називають ту частину волосся, яка була ближче до його коренів. Підготовлене волосся краще зберігати в паперових пакетах.

Для запобігання появи конденсату бажано не допускати різких коливань температури та відносної вологості повітря в приміщенні, де зберігають волосся. Найоптимальнішими є температура + 20° С і відносна вологість 65–75 %.

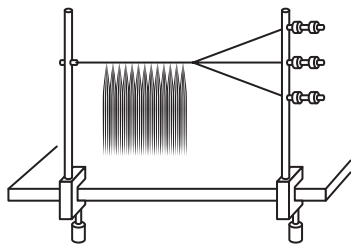
Карду закріплюють на столі за допомогою струбцини. Волосся закладають у карду, згори кладуть жорстку щітку щетиною донизу або другу карду зубцями донизу. Поряд з кардою розміщують ємність з водою для змочування кінців волосся кожного взятого з карди пасма. Зволожені кінці волосся щільніше затягуються у тресі, завдяки чому після висихання краще зберігають надану форму.



Рис. 15.5. Розчісування волосся на карді

Пасмо розчісують із кінців. Його кладуть на зубці карди, тримаючи за середину, кілька разів просмикують крізь зубці. Коли кінці волосся вільно проходять крізь карду, пасмо перевертають і прочісують з боку основи. Удруге пасмо перевертають кінцями до карди й продовжують розчісування (рис. 15.5). Тривалість розчісування залежить від довжини та ступеня заплутаності волосся.



Зістрижене волосся в пасмі має різну довжину. Після розчісування на карді довге волосся відокремлюють від короткого й чергують під час тресування.

Іноді для роботи потрібні пасма волосся різних кольорів. Для виконання цієї операції волосся відповідних кольорів розміщують на карді. Лівою рукою пасмо підтримують у карді з боку основи волосся, а правою скручують проти годинникової стрілки. Скручене пасмо розчісують на карді спочатку від основи до кінців, а потім — від кінців до основи.

Нитки тресу заправляють, рівномірно натягують і намотують на кожний із трьох кілків тресбанку. Потім ці кілки вставляють в отвори правої стійки, а кінці ниток протягують до гачка лівої стійки й закріплюють на ній простим вузлом. Знімають верхній кілок і всі три нитки з'єднуються. На відстані 2–3 см від гачка лівої стійки роблять два або три вузли, які будуть початком тресу. Після цього верхній кілок установлюють на місце. Щоб усі нитки були натягнуті рівномірно, кожний кілок прокручують у гнізді в напрямку намотування.

**Види тресів.** Технологія постижерних робіт передбачає виконання кількох видів тресів (рис. 15.6).



Рис. 15.6. Різновиди тресів: а — англійський; б — голландський; в — єгипетський; г — одинарний; г' — подвійний; д — продільний; е — креп

**Трес одинарний, «в один оберт — три нитки»**, або **тонкий трес**, використовують у виробі з волосся для їхнього зовнішнього оформлення. Для отримання такого тресу завдовжки 1 см знадобиться 10–15 пучків волосся (рис. 15.7).

**Трес подвійний, «у два оберти — три нитки»**, є основою більшості виробів з волосся. Від попереднього способу відрізняється меншою густотою. Для виготовлення 1 см такого тресу потрібно 5–7 пучків волосся (рис. 15.8).

Міцність тресу залежить від міцності ниток і якості плетіння. Для плетіння тресу використовують не тільки натуральні, а й синтетичні нитки, які міцніші й стійкіші до впливу хімічних речовин.

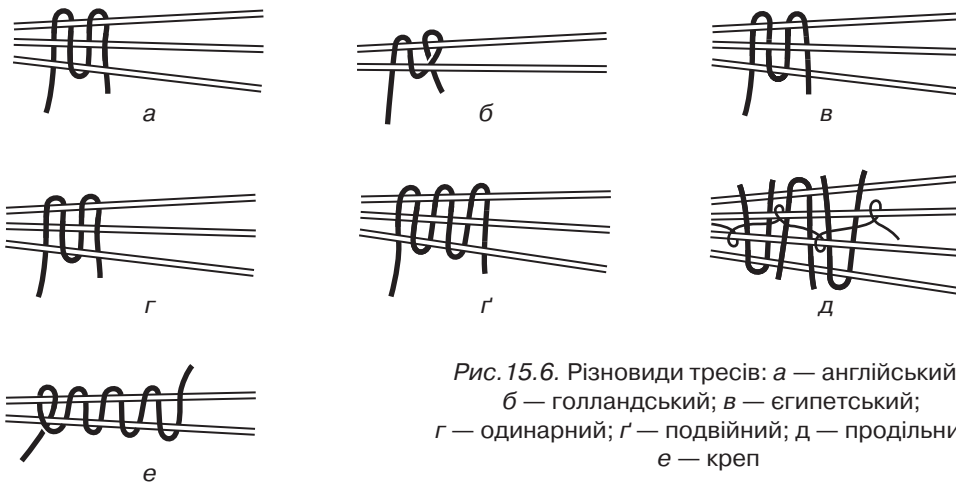

Рис. 15.7. Трес одинарний, «в один оберт — три нитки»



Рис. 15.8. Трес подвійний, «у два оберти — три нитки»



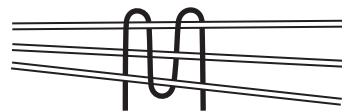

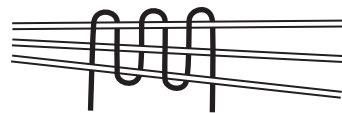

Рис. 15.9. Початковий прийом тресування

**Послідовність виготовлення тресу одинарного, «в один оберт – три нитки».** Змоченими у воді вказівним і великим пальцями правої руки з карди беруть маленьке пасмо волосся (15–20 волосин) і розміщують його із зовнішнього боку натягнутих ниток тресбанку, а саме між нижньою та середньою нитками тресу впритул до початкового вузла. При цьому кінці пасма перекривають середню й верхню нитки, а нижня нитка залишається відкритою. Потім кінці пасма волосся затискають

указівним і великим пальцями лівої руки, щоб кінець пасма виступав над верхньою ниткою на 3–4 см. Таке положення кінців пасма волосся щодо ниток тресбанку вважають початковим (вихідним) для тресування (рис. 15.9).

Великий і вказівний пальці правої руки розміщують між середньою та нижньою нитками тресбанку. Кінцем пасма, яке виступає згори, обхоплюють верхню нитку, проводять між верхньою та середньою нитками до себе й униз. Тепер, кінці волосся закривають середню та нижню нитки тресбанку, а верхня нитка залишається відкритою.

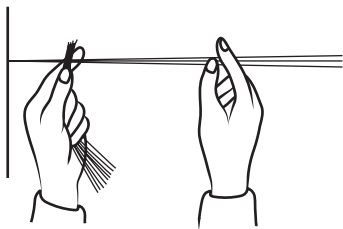
Повторюють попередній прийом, однак пасмо проводять між середньою та верхньою нитками до себе й угору. Кінці волосся закривають верхню нитку, а середня й нижня нитки залишаються відкритими.

Останній етап – закріплення. Для цього великий і вказівний пальці правої руки розміщують між нижньою та середньою нитками із зовнішнього боку тресбанку. Середню нитку відтягують убік від себе й захоплюють пальцями правої руки кінці пасма, які виступають над верхньою ниткою. Обхоплюють пасмом верхню нитку й виводять його між верхньою та середньою, а потім між нижньою і середньою нитками. Тепер середня нитка закрита кінцями волосся, а решта ниток відкриті.

Указівним і великим пальцями лівої руки захоплюють обидва кінці пасма й затягують утворене сплетіння. Водночас пасмо зміщують ліворуч упритул до стійки. Кожне наступне пасмо плетуть аналогічно.

**У процесі виготовлення тресу подвійного, «у два оберти – три нитки»**, усі операції плетіння тресу повторюють описану вище послідовність, але волосся закріплюють і зміщують ліворуч до упору тільки після другого оберту. Коли процес тресування буде завершено, усі три нитки зв'язують петлеподібним вузлом.

### 15.2.2. Тамбурування волосся

Для тамбурування використовують спеціальні постижерні гачки та голки різного розміру (рис. 15.10). Тамбурування ґрунтується на принципі протягування складеної вдвічі петлі з кількох волосин крізь отвори сітчастої основи постижер-



Рис. 15.10. Постижерні голки та гачки для тамбурування



ного виробу з подальшим зав'язуванням одинарним або подвійним вузлом. Вузол повинен мати форму затягнутої петлі.

**Тамбурування одинарним вузлом.** На робочому столі встановлюють карду та манекен голови на шарнірному пристрої. На манекені закріплюють основу постижерного виробу з двох шарів.

Постижерний гачок тримають середнім, указівним і великим пальцями правої руки. Кінець ручки гачка розміщений на ребрі долоні між указівним і великим пальцями. Інструмент тримають на відстані 1 см від основи. У робочому положенні борідка гачка повернена догори.

Указівним і великим пальцями правої руки з карди виймають невелике пасмо волосся, складають його пальцями лівої руки вдвічі за 5–7 см від основи, утворивши петлю. Основу петлі затискають указівним і великим пальцями лівої руки.

Ліву руку з петлею підводять до робочої зони, а правою проводять борідку гачка в один з отворів сітки основи, захоплюють кілька волосин з петлі й повільно витягують їх крізь отвір основи. Стисканням пальців лівої руки забезпечують постійне натягнення волосся, щоб воно утримувалося борідкою гачка. Гачок проводять далі крізь петлю і закріплюють її, як зображено на *рис. 15.11*.



Рис. 15.11. Тамбурування одинарним вузлом

Гачок просувають у петлю, розвертають указівним і великим пальцями борідкою до себе й у цьому положенні захоплюють гачком основу пасма. Потім гачок розвертають борідкою від себе й донизу, проводять основу пасма крізь його петлю і різким рухом затягують утворений вузол. Кінці волосся, які утримують лівою рукою, витягують борідкою гачка й розправляють у потрібному напрямку. Борідка гачка повинна захоплювати один шар сітчастої основи, інший залишається вільним.

**Тамбурування подвійним вузлом.** До моменту затягування вузла всі операції повторюють описану вище послідовність, однак після проведення крізь петлю основи пасма утворений вузол не затягують, а повторно захоплюють основу пасма. Утворену петлю не знімають зі стрижня гачка. Гачок проводять усередину поверх першої петлі й знову захоплюють основу пасма (*рис. 15.12*).

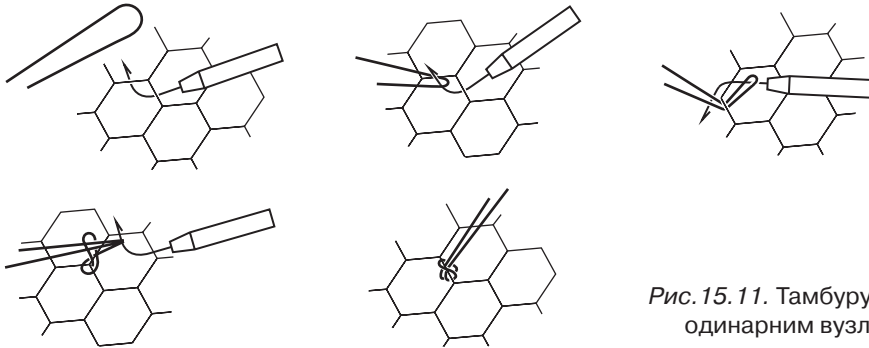

Рис. 15.12. Тамбурування подвійним вузлом



### 15.3. ВИРОБИ З ТРЕСОВАНОГО ВОЛОССЯ

До виробів із тресованого волосся належать перуки, шиньйони, коси та вії.

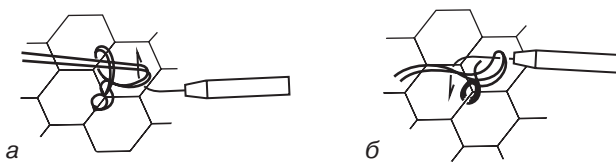
#### 15.3.1. Виготовлення шиньйонів

Шиньйони на монтюрі виготовляють тамбуруванням або тресуванням, а без монтюра — тільки тресуванням.



Рис. 15.13.  
Шиньйон

**Монтюр** — це основа постижерного виробу, на якій закріплюють трес. Завдяки монтюру можна виготовити шиньйон будь-якої форми та рівня складності, надати виробу жорсткості (рис. 15.13).

Як правило, для виготовлення шиньйону потрібно 200–400 см тресу. Для формування монтюра використовують манекен голови.

На деталі зі складеного вдвічі сітчастого матеріалу з припусками на шви формують 2 або 4 виточки для надання основі монтюра потрібної форми. Для фіксування форми зрізи деталі основи обшивають тасьмою, прокладають 1–2 ряди тасьми також уздовж і впоперек деталі.

На підготовлену деталь основи нашивають трес, починаючи від центра, щільно викладають його спіраллю до пружка. Останній ряд виконують із покришки. Для зручності кріплення шиньйону до зачіски передбачають кілька петель.

У шиньйонах без монтюра трес щільно укладають і зшивають, починаючи із центра проти годинникової стрілки. Кожний стібок закріплюють петлею для міцності виробу. Закінчують зшивання покришкою.

Шиньйон без монтюра в основі з отвором для протягування волосся зшивають, утворюючи кільце з тресу «у два оберти». Не відриваючи нитку, обшивають нею вільну ділянку тресу завдовжки 4 см і на відстані 1,5–2 см прикріплюють до кільця, утворивши петлю. По колу потрібно зробити 5–6 таких петель. Другий і наступний ряди петель розміщують у шаховому порядку. Зшивають покришку, закріплюючи нитками середину кожної петлі останнього кола (рис. 15.14, а).

У процесі зшивання шиньйону без монтюра овальної або видовженої форми, від кінця тресу, виконаного у два оберти, відміряють 12–14 см. Далі по тресу відміряють 4 см. Ці точки з'єднують нитками, згинаючи трес. Трес зшивають з утворенням петлі вздовж першого ряду. Другий і наступні ряди пришивають у



Рис. 15.14. Шиньйон без монтюра з отвором



шаховому порядку. Новоутворену петлю скріплюють із серединою петлі попереднього ряду. Шиньйон закінчують зшивати тресом в один оберт (рис. 15.14, б).

У такий спосіб можна створити основу шиньйону будь-якої форми (рис. 15.14, в).

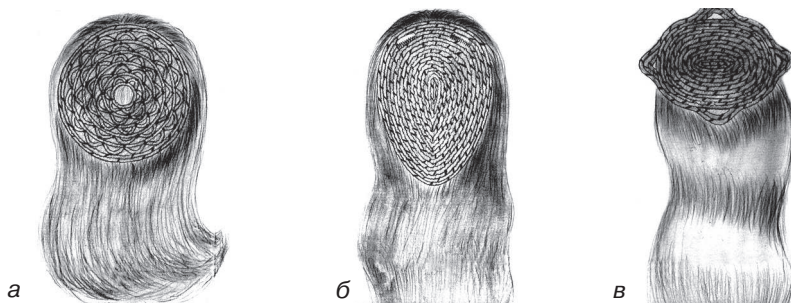
Виготовлений шиньйон закріплюють на манекені й підрівнують волосся ножицями, а кінці філірують бритвою. Шиньйон використовують за призначенням, оформляють його в зачіску.

#### 15.4. ВИГОТОВЛЕННЯ НАКЛАДНИХ ВІЙ

Штучні вій (рис. 15.15) виготовляють як тресуванням, так і тамбуруванням.

*Спосіб 1.* На рамку для плетіння волосся натягують бавовняну нитку № 40. Тамбурувальним гачком до нитки щільно, петля до петлі, прив'язують волосся завдовжки приблизно 2 см по дві волосини в одну петлю, потім 1 см — по одній волосині в одну петлю. Повторюють стільки разів, скільки вій необхідно виготовити. Після закінчення роботи трес розрізають на частини.



Рис. 15.15. Накладні вій

Нитку тресу змащують клеєм. Після висихання клею вій підстригають, покривають лаком для волосся, підкручують кінці щипцями.

Кожну пару готових вій зберігають в окремому футлярі.

*Спосіб 2.* Вій тамбурують по довжині ока моделі, для якої виготовляють постижерний виріб.

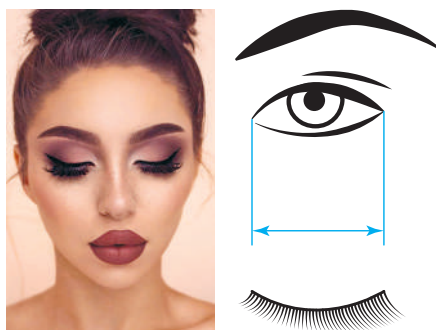
Під час роботи нитку з обох кінців виготовлених вій проклеюють, щоб зафіксувати їхню ширину. Потім вій проріджують методом «пойнтинг». Після підсихання вій підстригають, аби надати їм потрібної форми.

#### 15.5. ДОГЛЯД ЗА ВИРОБАМИ З НАТУРАЛЬНОГО ВОЛОССЯ

Догляд за виробами з натурального волосся передбачає їхнє розчісування та миття. Розчісуванням волосся надають необхідного напрямку й водночас визначають рівномірність довжини.

Волосся розділяють на пасма, розчісують легкими рухами щіткою, починаючи з кінців, щоб не пошкодити монтюр чи трес.

**Чищення та миття шиньйонів з натурального волосся.** Перед миттям монтюр чистять і промивають. Якщо монтюр, виготовлений із синтетичного матеріалу, його чистять водою з шампунем. Монтюр з бавовни закріплюють на формі для запобігання усаджуванию, чистять спеціальним розчином і миють.

Шиньйони з натурального волосся миють під проточною водою без віджимання волосся. Мильну піну наносять на волосся і прочісують щіткою в напрямку від монтюра до кінців пасом. Після миття волосся ополіскують та обробляють бальзамами. Вимитий шиньйон загортають у рушник і просушують.



### 15.6. ЗАЧІСКИ З ВИКОРИСТАННЯМ ШИНЬЙОНІВ



Рис. 15.16. Зачіски з використанням шиньйонів

Зачіски з шиньйонами надають образу особливого шарму й жіночності, коротка стрижка легко перетворюється на вечірню зачіску (рис. 15.16). Довжина волосся клієнта повинна бути достатньою для кріплення шиньйону до коренів волосся або до волосся, зібраного у «хвіст». Колір шиньйону має бути максимально наближений до кольору волосся клієнта. Бажано використовувати шиньйони з натурального волосся.

### 15.7. КЛЕЄНІ ПРИКРАСИ З ВОЛОССЯ

Майже в кожній фантазійній зачісці використовують клеєні прикраси з волосся (рис. 15.17). Такі зачіски можуть на 90 % складатися з постижерних виробів і декоративних доповнень.

Для виготовлення клеєних прикрас використовують волосся (штучне або натуральне), скляні або пластмасові форми різних розмірів з гладкою поверхнею, щітки, пензлі для нанесення клею, клей БФ-6, ножиці, нитки під колір волосся (рис. 15.18). Перед проклеюванням продумують композицію прикраси, фарбують окремі пасма в різні кольори.



Рис. 15.17. Клеєні вироби з волосся

Рис. 15.18. Інструменти та матеріали для виготовлення клеєних прикрас

#### 15.7.1. Підготовка волосся

Заздалегідь зібране в окремі пасма, пофарбоване та вичесане волосся розбирають за кольоровою гамою і розкладають на робочому столі.

Товщина й довжина пасма залежить від задуманої композиції. Для якісного просочування клеєм, пасмо не повинне бути товстим, але й не тонким, щоб готовий виріб не втратив форму.

#### 15.7.2. Послідовність виготовлення клеєних постижерних виробів

Підготовлене пасмо накладають на об'ємну основу, наносять на волосся клей (рис. 15.19, а). Клей розподіляють по всій довжині й товщині пасма, як волоссяною частиною щітки, так і її зворотним боком для рівномірного розподілення клею та розрівнювання лицьової поверхні пасма (рис. 15.19, б).



Проклеєне пасмо залишають на формі до неповного висихання клею (рис. 15.19, в). Через певний час пасмо знімають з основи (рис. 15.19, г).

Щойно знятому пасму надають остаточної форми й залишають до повного висихання клею (рис. 15.19, г).

Пасма можуть бути плоскими, завитими, вигнутими, хвилястими — залежно від форми основи, на якій пасмо проклеювали (рис. 15.19, д).



Рис. 15.19. Підготовка окремих елементів постижерного виробу

### 15.7.3. Створення постижерної композиції

Кілька підготовлених пасом з'єднують разом, це буде центр майбутньої композиції (рис. 15.20, а). Почергово додають до них решту елементів, добираючи їх за кольором і формою відповідно до задуму (рис. 15.20, б, в).

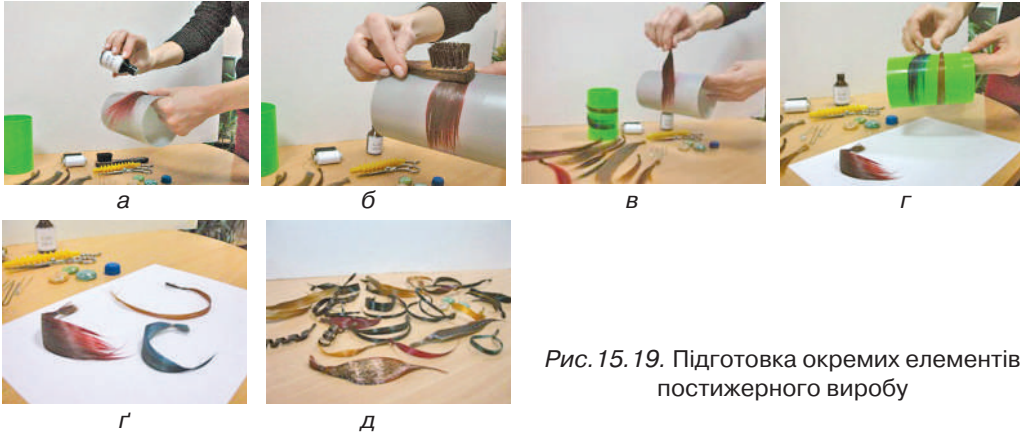

Рис. 15.20. Формування постижерної композиції

Доповнюють постижерні прикраси стразами, бісером, намистинами, штучними квітами тощо (рис. 15.21).

Готову композицію використовують у зачісці (рис. 15.22).



Рис. 15.21. Готові постижерні вироби



Рис. 15.22. Зачіски з використанням постижерних виробів



### Запитання та завдання

1. Які інструменти застосовують для виготовлення пасом з волосся?
2. Які допоміжні матеріали потрібні для виготовлення перук, шиньйонів, кіс?
3. У яких випадках використовують тресбанк, карду? Охарактеризуйте ці пристрої.
4. Розкажіть про підготовчі роботи перед тресуванням волосся.
5. Назвіть види тресів. Які з них використовують найчастіше?
6. У яких випадках виконують трес «в один оберт» та «у два оберти»?
7. Для чого застосовують тамбурування волосся?
8. У чому полягає підготовка волосся для виконання постижерного виробу?
9. Які матеріали використовують для виконання прикрас із волосся?
10. Як у повсякденному житті можна застосовувати постижерний виріб?
11. Які штучні декоративні елементи можна використовувати як додаткові до клеєної прикраси?
12. Розкажіть про догляд за виробами з волосся.
13. У яких зачісках і для чого використовують постижерні вироби?
14. Назвіть особливості миття шиньйонів з натурального волосся.
15. Опишіть процес виготовлення штучних вій.
16. Охарактеризуйте використання шиньйонів у зачісках.
17. Яку форму можна надати пасму в постижерному виробі?
18. Виконайте тестові завдання.
  1. Кращим для постижерних робіт вважають волосся
 

А зрізане	В вичесане або зрізане
Б вичесане	Г вимите
  2. Клеєні постижерні прикраси виготовляють із волосся завдовжки
 

А 40–80 см	В 30–40 см
Б 60–90 см	Г менше 15 см
  3. Основа постижерного виробу, на якій закріплюють трес, — це
 

А нитки	В декоративні доповнення
Б тасьма	Г монтюр
  4. Спеціальні постижерні гачки та голки використовують для
 

А тресування	Б тамбурування
В тресбанку	Г карди
  5. Перед виконанням постижерного виробу волосся розчісують за допомогою
 

А гребінця з широкими зубцями	Б тресбанку
В карди	Г круглої щітки



## СЛОВНИК ТЕРМІНІВ

**Адсорбція** — здатність волосся поглинати й утримувати запахи.

**Акцент** — візуальне виділення в зачісці певного елемента кольором, лінією, формою.

**Активатор** (окисник 1,5 %, 1,9 %) — речовина, що прискорює перебіг хімічної реакції. Використовують для тонування, фарбування на затемнення.

**Аміак** — хімічна речовина, яка входить до складу засобів для завивання та фарбування волосся.

**Асиметрія** — відсутність симетрії.

**Бакенбарди** — борода від скронь уздовж щік до виголеного підборіддя.

**Баланс** — гармонійне співвідношення між частинами зачіски.

**Баланс асиметричний** — особливість зачіски, використання непропорційності, як особливої ознаки зачіски або як засобу корегування незбалансованості рис обличчя.

**Балаяж** — знебарвлення, фарбування кінців волосся.

**Бігуді** — пристосування циліндричної форми для завивання волосся.

**Бомбаж** — щітка каркасної форми для укладання волосся біля кореня.

**Борода** — волосяний покрив на нижній частині обличчя.

**Брашинг** — щітка циліндричної форми з отворами на поверхні для укладання волосся, надання напрямку кінцям, формування волосся по довжині.

**Буклі** — елемент зачіски; тупійоване, вичесане та викладене у порожнисті валики волосся.

**Валик** — окремих елемент або форма зачіски; підкладна деталь циліндричної форми в жіночих зачісках.

**Віхор** — ділянка волосяного покриву голови з відмінним від основної маси волосся напрямком росту.

**Віща точка голови** — центр між маківкою та лобним виступом (місце, де гребінець утримується горизонтально поверхні голови).

**Вищипування** — метод філірування, коли із загального масиву волосся зрізують тонкі пасма або окремі волосини на різній висоті.

**Водопоглинання волосся** — здатність сухого волосся поглинати й утримувати воду.

**Волосся** — похідний елемент шкіри; ниткоподібні рогові додатки епідермісу.

**Волосяний корінь** — частина волосини всередині фолікула.

**Волосяний стрижень** — видима частина волосини.

**Врізання** (точкове або цілеспрямоване) — метод філірування волосся кінцями прямих ножиць для пом'якшення лінії прямого зрізу пасма.

**Вторінне (повторне) фарбування** — фарбування коренів волосся, що відросли.

**Гігроскопічність** — властивість волосся легко поглинати вологу, рослинні та тваринні жири, гліцерин.

**Глибина кольору** — ступінь насиченості кольору.





**Градiєнтне фарбування** — ефект градації кольору: від темного до світлого. М'яке поєднання різних кольорів по довжині пасма волосся.

**Градування** — 1. Прийом стрижки, за допомогою якого створюють форму, регулюють густоту та об'єм волосся завдяки зрізуванню пасом під різним кутом. 2. Прийом стрижки «пасмо на пасмо», завдяки якому отримують подовження або вкорочення наступного пасма відносно до попереднього:

**Дезінфекція** — комплекс заходів для запобігання поширенню хвороботворних мікробів, інфекційних захворювань за допомогою хімічного та фізичного оброблення інструментів, шкіри рук, поверхонь.

**Декапірування** — видалення з волосся штучного пігменту (кольору, відтінку).

**Дисонанс** — невідповідність довжини волосся в одній зачісці; невдале поєднання різних елементів.

**Дифузор** — насадка для фена, що рівномірно розподіляє нагріте повітря.

**Еклéктика** — поєднання різних стилів.

**Еластичність** — здатність волосся розтягуватись і повертатись до попередньої довжини без пошкоджень.

**Емульгація** — процес змішування нанесеного на волосся барвника з водою і розподіл його по всій довжині волосся. Забезпечує рівномірність кольору по довжині волосся. Полегшує процес змивання фарби з волосся.

**Завивання** — перукарська послуга з довготривалого завивання волосся із застосуванням хімічних препаратів.

**Завіток** — елемент зачіски; частина локона в один оберт пасма навколо форми, кінець пасма, завитий кільцем.

**Захисний крем** — засіб, стійкий до дії води, лугів і слабких кислот. Призначений для захисту шкіри по крайовій лінії росту волосся під час завивання та фарбування.

**Зачіска** — волосся, укладене в певну форму.

**Зведення волóсся нанівéць** — перехід від короткого волосся до довгого, починаючи від крайової лінії його росту.

**Знебарвлення** — процес освітлення, максимальне видалення з волосся штучного або натурального пігменту.

**Зони волóсяно́го по́криву голови́** — основні робочі ділянки в процесі виконання стрижки або зачіски.

**Інфрагрілка** — апарат для оброблення волосся та шкіри голови інфрачервоним випроміненням.

**Канікалón** — хімічне волокно з широкою кольоровою палітрою, матеріал для створення етнозачісок, постижерних виробів, плетіння кіс тощо.

**Кáрда** — пристрій у формі пластини з рядами металевих зубців для первинного оброблення стриженого волосся, розчісування та змішування волосся різних відтінків перед виготовленням постижерних виробів.

**Клімазón** — апарат для прискорення хімічних процесів завивання та фарбування волосся за допомогою спеціального випромінення.

**Кóлір** — світловий тон, забарвлення.



**Колориметрія** — сукупність методів, які визначають принцип взаємодії кольорів.

**Колорування** — складне фарбування волосся в кілька кольорів з використанням різних груп барвників.

**Композиційний центр** — зосередження основних деталей, зв'язків композиції, ліній зачіски.

**Композиція** — зачіска як єдине ціле з певною структурою, розміщенням і взаємозв'язком складових частин; створення єдиного цілого з окремих частин.

**Консервативні зачіски** — зачіски, які відповідають попередній моді.

**Контраст** — значна різниця довжини волосся, кольорів, текстури.

**Контрольне пасмо** — пасмо волосся (рухоме чи нерухоме), на довжину якого орієнтуються під час стрижки.

**Контур** — лінія, що окреслює форму зачіски.

**Крон** — найвища частина хвилі, місце згину волосся, де воно змінює свій напрямок на зворотний і відокремлює одну хвилю від іншої.

**Локон** — елемент зачіски; завите на будь-яку форму пасмо волосся.

**Маківка** — зона волосяного покриву між вищою точкою голови й тим'яним виступом.

**Масаж** — комплекс рухів для покращення стану шкіри та волосся; ефективний спосіб розслаблення.

**Мелірування** — фарбування окремих пасом волосся; часткове знебарвлення волосся.

**Мікстон (коректор, бустер)** — пігмент у чистому вигляді. Використовують у комплексі з барвниками для посилення або корегування кольору.

**Мінімалізм** — мода простих ліній.

**Міцність** — здатність волосся протистояти дії негативних чинників.

**Мода** — недовготривале панування певних смаків.

**Моделювання зачісок** — процес створення оригінальних моделей зачісок.

**Модні зачіски** — найпоширеніші, найпопулярніші в певний період зачіски.

**Монтіор** — основа постижерних виробів з тасьми, тюлю та інших матеріалів.

**Накладка** — постижерний виріб, невелика перука. Закріплюють за допомогою тасьми, шпильок.

**Насиченість** — інтенсивність, яскравість кольору, концентрація кольорового тону.

**Начісування** — збивання волосся гребінцем на всю товщину пасма з обох боків.

**Окантування** — оформлення нижнього контуру стрижки, підрівнювання волосся за напрямком його росту.

**Окисник** — кремopodobна речовина, яку змішують з освітлювальною пудрою або крем-фарбою. Створює пористість, окислює меланін і зумовлює прояв дії молекул кольору

**Освітлення** — зміна кольору на кілька тонів (на півтон) щодо бажаного рівня.

**Освітлювачі** — барвники, які освітлюють волосся на 5–7 тонів.

**Пароапарат** — обладнання для додаткового оброблення волосся парою в процесі лікування, фарбування та завивання.



**Пігмент** — речовина, яка визначає натуральне забарвлення волосся.

**Пеньюар** — накидка, яку надягають поверх одягу для захисту від зрізаного волосся.

**Передпігментація** — попереднє насичення волосся барвником натурального ряду.

**Перука** — штучне волосяне покриття, зроблене з натурального чи синтетичного волосся, яке імітує власне.

**Перукарські інструменти** — знаряддя праці перукаря, призначене для виконання різноманітних операцій з волоссям.

**Персоналізація** — корегування, доопрацювання стрижки після сушіння волосся феном з урахуванням індивідуальних особливостей клієнта.

**Підхвát** — технічний прийом, який застосовують у процесі стрижки над гребінцем.

**Площádка** — строго горизонтальна поверхня зістриженого волосся на лобно-тім'яній та скроневих зонах.

**Пóристість** — здатність волосся втримувати рідину. Розрізняють середню, стійку, екстремальну та неоднорідну пористість.

**Постіж** — перукарський вибір зі штучного або натурального волосся: локони, коси, шиньйони, буклі.

**Прóділ** — елемент зачіски, лінія, що поділяє волоссяний покрив голови на частини.

**Пропóрція** — співвідношення елементів зачіски, те, на чому будується її композиція.

**Прóфіль** — контур обличчя, голови чи фігури, видимий збоку.

**Рельéф** — характер поверхні, сукупність її увігнутих і випуклих частин.

**Ритм** — рівномірний тип змін, що повторюється; рух у зачісці.

**Рівень ко́льору** — коефіцієнт або глибина кольору. Визначає, наскільки світлим або темним є колір волосся.

**Сі́ве волóсся** — волосся, у якому майже відсутній натуральний пігмент.

**Силуét** — площинне зорове сприйняття об'ємної форми, чітко обмеженої контурами.

**Симетрія** — повна відповідність розміщення та величини всіх елементів композиції відносно осі симетрії.

**Слáйсинг** — метод філірування волосся прямими ножицями, ковзальним зрізом уздовж пасма, додатковий прийом для отримання пластичної стрижки.

**Спóсіб стріжки «на пáльцях»** — рівномірне вкорочення волосся над пальцями.

**Стáйлінг** (від англ. *styling* — моделювання) — укладання волосся за допомогою моделюючих засобів.

**Стиль** — манера, характер та художня особливість зачіски, її силуетна форма, пропорції, принципи колористичного рішення.

**Стріжка** — перукарська послуга з підрізання, укорочення волосся різними прийомами для створення бажаної форми; форма, надана волоссяному покриву підстриганням.

**Сушуáр** — обладнання для прискорення сушіння волосся.



**Тамбурування** — безпосереднє закріплення стриженого волосся на основі виробу.

**Текстура** — вигляд поверхні зачіски.

**Тонування** — фарбування в різні тони одного кольору (2–3 відтінки одного кольору) без руйнування натурального пігменту волосся.

**Трес** — виріб з волосся, заплетений між трьома нитками у вигляді бахроми. Використовують для перук, шиньйонів, кіс, локонів, накладок.

**Тресбанк** — спеціальний станок для виготовлення тресу.

**Тресування** — виготовлення тресу вплетенням пасом волосся між міцними нитками.

**Тупювання** — збивання пасма волосся з внутрішнього боку без наскрізного проникнення зубців гребінця.

**Тушування** — створення під час стрижки поступового переходу від короткого волосся до довгого.

**Фарбування** — штучне забарвлення волосся; заміна натурального пігменту штучним.

**Філірування** — проріджування волосся із збереженням основної довжини пасма.

**Фікса́тор** (концентрат) — хімічний засіб для фіксування отриманого завитка в процесі завивання

**Форма** — загальний контур зачіски.

**Формери** — сучасні пристосування різної форми для накручування волосся.

**Хвіля** — елемент зачіски, утворення плавного згину волосся обмеженого двома кронами.

**Хроматізм** — властивість світлового променя розкладатися на промені різних кольорів.

**Хроматичне ко́ло** (зірка кольорів, зірка Освальда) — діаграма із зображенням кольорів, яка допомагає розуміти їхнє співвідношення, взаємодію та нейтралізацію.

**Цілеспрямоване врі́зання** — метод філірування волосся з утворенням хаотичної різнорівневості на кінцях; метод проріджування волосся на окремих ділянках.

**Час витримування** — час, необхідний для впливу барвника на волосся.

**Чілка** — елемент зачіски; створюється завдяки прийомам стрижки волосся.

**Шиньйо́н** — накладка волосся, укріплена на потилиці.

**Шкі́ра** — зовнішній покрив тіла людини.

**Шліфування** — етап у стрижці, який виконують після її завершення; різнування волосся, що стирчить.

**Щипці́** — інструмент для гарячого завивання волосся.



## СПИСОК ЛІТЕРАТУРИ

1. Зеркало моды. — № 1 (127). — 2019.
2. *Константинов А. В.* Парикмахерское дело / А. В. Константинов — М. : Высшая школа, 1987.
3. *Кулешкова О. Н.* Технология и оборудование парикмахерских работ / О. Н. Кулешкова — М. : Академия, 2002.
4. *Куприянова И. Н.* Современные прически: женские, мужские, детские / И. Н. Куприянова — М. : Эксмо-пресс, 2002.
5. *Марек Збигнев.* Парикмахерское дело / Збигнев Марек — Минск: Высшая школа, 1996.
6. Моделирование причесок: Иллюстрированное методическое пособие. — К. : 1990.
7. Ножницы\_Scissors. — № 2 — 04/2016.
8. Ножницы\_Scissors. — № 4 — 09/2016
9. *Панина Н. И.* Основы парикмахерского дела / Н. И. Панина — 4-е изд. — М. : ИЦ «Академия», 2012.
10. *Панченко О. А.* Прическа. Укладка. Завивка / О. А. Панченко — СПб. : Папирус, 1999.
11. Перукарське мистецтво: підруч. / За заг. ред. В. Ф. Орлова. У 3 кн. — К. : Грамота, 2005.
12. *Смирнова Л. В.* Уроки парикмахерского искусства / Л. В. Смирнова — СПб. : Паритеты, 2002.
13. *Сыромятникова Ирина.* История прически / Ирина Сыромятникова. — М. : Рипол Классик, 2012.
14. *Татьянин Руслан.* Лучшие прически на все случаи жизни / Руслан Татьянин. — М. : Эксмо, 2014 г.
15. *Филь Шарлотта.* Прически — от древности до наших дней / Шарлотта Филь — М. : КоЛибри, 2014.
16. *Чмуть Т. К., Чайка Г. Л.* Етика ділового спілкування: навч. посіб. / Т. К. Чмуть, Г. Л. Чайка — Київ : Вікар, 2002.
17. Энциклопедия парикмахерского искусства. — М. : Вега, 1999.



## ЗМІСТ

Передмова .....	3
<b>Розділ 1. Організація роботи перукарень</b>	
1.1. Вимоги до приміщень перукарень .....	4
1.2. Освітлення перукарень .....	5
1.3. Санітарно-технічне обладнання .....	6
1.4. Робоче місце перукаря .....	6
1.5. Дезінфекція перукарських інструментів і пристосувань .....	7
1.6. Перукарська білизна й одяг .....	8
1.7. Вимоги до роботи перукаря та практичні поради .....	9
<i>Запитання та завдання</i> .....	10
<b>Розділ 2. Інструменти, пристосування та електрообладнання перукарень</b>	
2.1. Інструменти для розчісування волосся .....	11
2.2. Інструменти для стрижки волосся .....	14
2.3. Інструменти для укладання волосся .....	20
2.4. Пристосування для довготривалого завивання волосся .....	23
2.5. Електрообладнання перукарень .....	23
2.6. Пристосування для перукарських робіт .....	24
<i>Запитання та завдання</i> .....	27
<b>Розділ 3. Будова шкіри та волосся</b>	
3.1. Шкіра .....	28
3.2. Волосся .....	29
<i>Запитання та завдання</i> .....	35
<b>Розділ 4. Складові процесу обслуговування</b>	
4.1. Гігієнічні процедури .....	36
4.2. Підготовчий і заключний етапи надання перукарських послуг .....	39
<i>Запитання та завдання</i> .....	40
<b>Розділ 5. Основні прийоми стрижки</b>	
5.1. Види та способи стрижки .....	41
5.2. Умовні позначення в схемах стрижки .....	46
5.3. Технологічний процес стрижки .....	52
5.4. Основні техніки стрижки .....	54
5.5. Філірування .....	57
5.6. Градування .....	60
5.7. Окантування .....	60
5.8. Форми стрижок .....	66
<i>Запитання та завдання</i> .....	68



**Розділ 6. Поняття про колір. Класифікація барвників для волосся**

6.1. З теорії кольорів . . . . .	70
6.2. Природний колір волосся . . . . .	71
6.3. Мікстони та їхнє призначення . . . . .	72
6.4. Класифікація барвників для волосся . . . . .	72
<i>Запитання та завдання</i> . . . . .	75

**Розділ 7. Призначення довготривалого завивання волосся**

7.1. Препарати для довготривалого завивання . . . . .	76
7.2. Різновиди завивання . . . . .	77
<i>Запитання та завдання</i> . . . . .	77

**Розділ 8. Професійна етика перукаря**

8.1. Етапи обслуговування . . . . .	78
8.2. Психологічна характеристика клієнтів . . . . .	80
<i>Запитання та завдання</i> . . . . .	81

**Розділ 9. Технологія виконання базових стрижок**

9.1. Жіночі стрижки . . . . .	82
9.2. Чоловічі стрижки . . . . .	98
9.3. Стрижка бороди та вусів . . . . .	109
9.4. Особливості виконання дитячих стрижок . . . . .	110
<i>Запитання та завдання</i> . . . . .	112

**Розділ 10. Укладання волосся**

10.1. Елементи зачісок . . . . .	114
10.2. Засоби для укладання волосся . . . . .	116
10.3. Способи та техніки укладання волосся . . . . .	117
10.4. Укладання волосся за допомогою аксесуарів, прикрашання зачісок . . . . .	144
<i>Запитання та завдання</i> . . . . .	144

**Розділ 11. Фарбування волосся**

11.1. Матеріали, інструменти та пристосування . . . . .	145
11.2. Підготовчі роботи . . . . .	145
11.3. Норми витрат. Складання кошторису . . . . .	146
11.4. Особливості фарбування волосся хімічними барвниками . . . . .	146
11.5. Освітлення. Знебарвлення . . . . .	148
11.6. Мелірування . . . . .	150
11.7. Особливості фарбування сивого волосся . . . . .	154
11.8. Прийоми фарбування рослинними барвниками . . . . .	155
11.9. Особливості фарбування рудого волосся . . . . .	155
11.10. Тонування та колорування волосся . . . . .	156



11.11. Причини неякісного фарбування . . . . .	161
11.12. Догляд за волоссям після фарбування . . . . .	161
<i>Запитання та завдання</i> . . . . .	162

## **Розділ. 12. Довготривале завивання волосся**

12.1. Прийоми накручування волосся . . . . .	163
12.2. Способи нанесення засобу для завивання . . . . .	164
12.3. Техніки накручування волосся . . . . .	164
12.4. Види завивання . . . . .	165
12.5. Технологічна послідовність виконання завивання . . . . .	165
12.6. Різновиди виконання довготривалого завивання . . . . .	168
12.7. Біозавивання . . . . .	172
12.8. Особливості завивання пофарбованого й освітленого волосся . . . . .	172
12.9. Причини неякісного завивання . . . . .	173
12.10. Догляд за волоссям після завивання . . . . .	173
<i>Запитання та завдання</i> . . . . .	173

## **Розділ. 13. Основи моделювання та конструювання зачісок**

13.1. Стиль і мода, завдання моделювання . . . . .	174
13.2. Основні підходи до практичного моделювання зачісок за призначенням . . . . .	188
13.3. Композиція, основні закони . . . . .	192
<i>Запитання та завдання</i> . . . . .	196

## **Розділ. 14. Створення модельних зачісок**

14.1. Жіночі модельні зачіски . . . . .	197
14.2. Чоловічі модельні зачіски . . . . .	224
14.3. Дитячі модельні зачіски . . . . .	231
<i>Запитання та завдання</i> . . . . .	236

## **Розділ. 15. Постижерні вироби**

15.1. Матеріали для виробів з волосся . . . . .	237
15.2. Способи закріплення волосся . . . . .	237
15.3. Вироби з тресованого волосся . . . . .	242
15.4. Виготовлення накладних вій . . . . .	243
15.5. Догляд за виробами з натурального волосся . . . . .	243
15.6. Зачіски з використанням шиньйонів . . . . .	244
15.7. Клеєні прикраси з волосся . . . . .	244
<i>Запитання та завдання</i> . . . . .	246
Словник термінів . . . . .	247
Список літератури . . . . .	252





Навчальне видання

**Горбатюк** *Наталія Аркадіївна,*  
**Зінченко** *Ольга Іванівна,*  
**Откидач** *Ганна Іванівна,*  
**Мазніченко** *Юлія Францівна,*  
**Дирконос** *Олена Михайлівна,*  
**Чуняк** *Галина Іванівна*

## **ОСНОВИ ПЕРУКАРСЬКОЇ СПРАВИ**

Підручник для здобувачів професійної  
(професійно-технічної) освіти

*Рекомендовано Міністерством освіти і науки України*

**Видано за рахунок державних коштів. Продаж заборонено.**

*Художник Ю. Ясінська*

Редактор *Т. Мусієнко*

Художні редактори *Н. Антоненко, Д. Ширяєв*

Технічний редактор *Л. Ткаченко*

Комп'ютерна верстка *Г. Нурко, О. Руденко*

Коректор *І. Барвінок*

Підписано до друку 17.08.2020. Формат 70x100/16.

Папір для офсетного друку. Гарнітура PetersburgC. Друк офсетний.

Ум. др. арк. 20,736. Обл.-вид. арк. 22,85.

Ум. фарбовідб. 82,944.

Наклад 10 064 прим. Зам. №

Видавництво «Грамота», вул. Паньківська, 25, оф. 14, м. Київ, 01033.  
Тел./факс: (044) 253-98-04. Електронна адреса: [info@gramota.kiev.ua](mailto:info@gramota.kiev.ua);  
[www.gramota.kiev.ua](http://www.gramota.kiev.ua)

Свідоцтво про внесення до Державного реєстру України  
суб'єктів видавничої справи ДК № 341 від 21.02.2001 р.

Віддруковано у ТОВ «КОНВІ ПРИНТ»  
03680, м. Київ, вул. Антона Цедіка, 12.  
Свідоцтво серія ДК № 6115 від 29.03.2019 р.

ISBN 978-966-349-833-1



9 789663 498331 >